

TAURUS®

Instrukcja montażu i obsługi

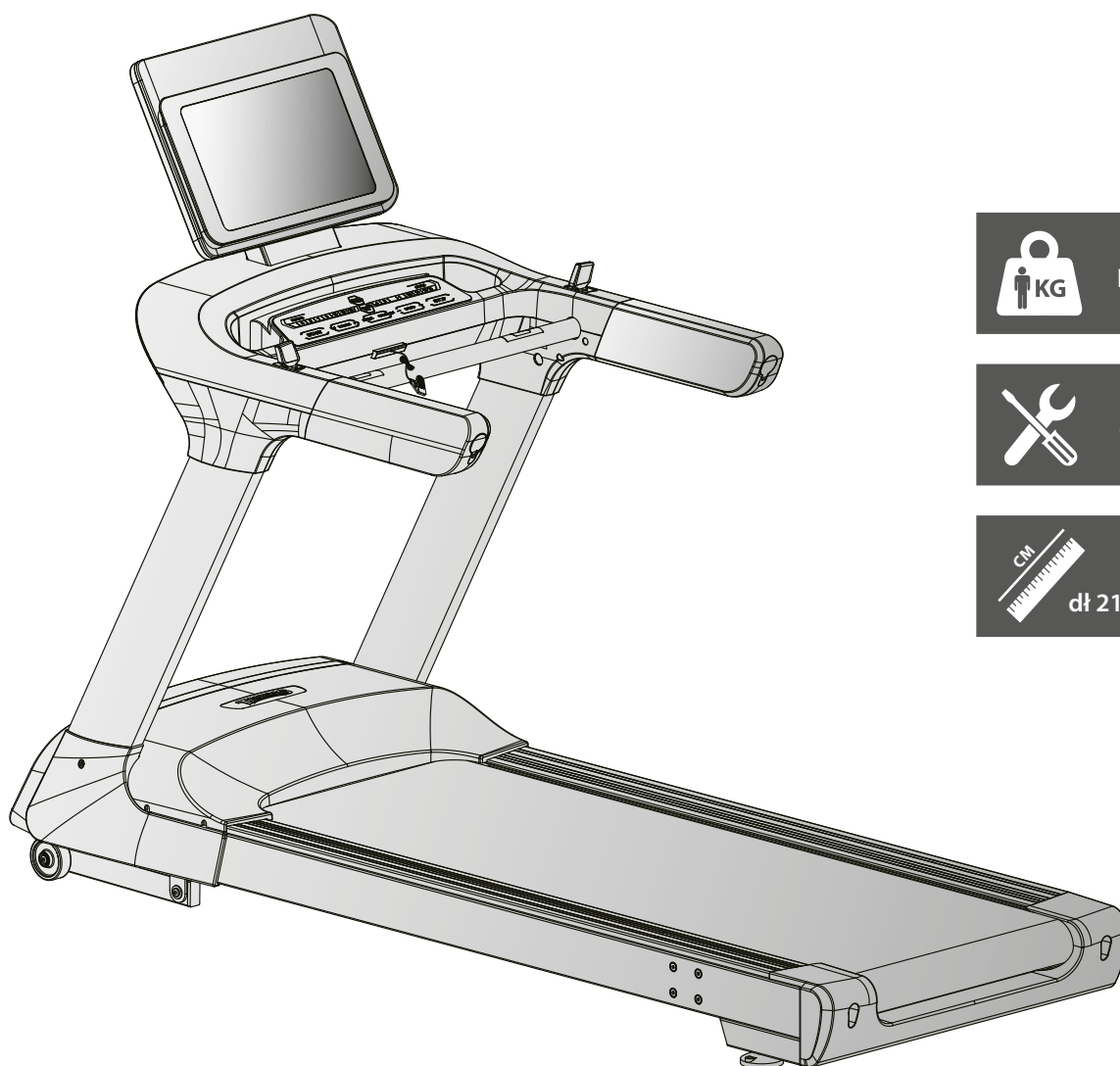

max. 190 kg



~ 60 Min.



144 kg

dł 218 | szer 85 | wys 159

FSTFT99T.03.02

Nr art. TF-T99-3-T

Bieżnia T9.9 Touch

Spis treści

1	INFORMACJE OGÓLNE	8
1.1	Dane techniczne	8
1.2	Bezpieczeństwo użytkownika	9
1.3	Bezpieczeństwo elektryczne	10
1.4	Miejsce rozstawienia	11
2	MONTAŻ	12
2.1	Wskazówki ogólne	12
2.2	Zakres dostawy	13
2.3	Montaż	14
3	INSTRUKCJA OBSŁUGI	20
3.1	Wyświetlacz konsoli	21
3.2	Funkcje przycisków	22
3.3	Programy treningowe	23
3.3.1	Quick Start	23
3.3.2	Programy docelowe	23
3.3.3	Program Low-Speed	24
3.3.4	Gotowe programy	24
3.3.5	Programy definiowane przez użytkownika	26
3.3.6	Programy sterowane tętnem	27
3.4	Test sprawności fizycznej	28
3.5	Multimedia	29
3.6	Połączenie bezprzewodowe i aplikacje fitness	30
4	PRZECHOWYWANIE I TRANSPORT	31
4.1	Wskazówki ogólne	31
4.2	Kółka transportowe	31
5	USUWANIE BŁĘDU, PIELĘGNACJA I KONSERWACJA	32
5.1	Wskazówki ogólne	32
5.2	Usterki i diagnostyka błędów	32
5.3	Kody i lokalizacja błędów	33
5.4	Pielęgnacja i konserwacja	34
5.4.1	Regulacja taśmy bieżni	34
5.4.2	Regulacja naprężenia taśmy bieżni	35
5.4.3	Smarowanie taśmy bieżni	35
5.5	Harmonogram konserwacji i przeglądów	36
6	UTYLIZACJA	36

7	ZALECENIE DOTYCZĄCE AKCESORIÓW	37
8	ZAMAWIANIE CZĘŚCI ZAMIENNYCH	38
8.1	Numer seryjny i oznaczenie modelu	38
8.2	Lista części	39
8.3	Rysunek w rozbiciu na części	44
9	GWARANCJA	45
10	KONTAKT	47

Szanowny Kliencie!

dziękujemy za wybór wysokiej jakości sprzętu treningowego marki TAURUS®. Taurus oferuje urządzenia fitness do uprawiania sportu w warunkach domowych oraz do wyposażenia klubów fitness, siłowni i klientów biznesowych. Sprzęt fitness marki Taurus skupia się na tym, co w sporcie najważniejsze: na maksymalnej wydajności! Dlatego urządzenia są opracowywane w ścisłej współpracy ze sportowcami i specjalistami w dziedzinie sportu. To właśnie sportowcy wiedzą najlepiej, co czyni sprzęt fitness idealnym.

Więcej informacji można znaleźć na stronie www.fitshop.com/taurus.

Użytkowanie zgodne z przeznaczeniem

Urządzenie może być używane wyłącznie w celu zgodnym z jego przeznaczeniem.

Urządzenie jest przeznaczone do użytku domowego i półprofesjonalnego (np. szpitale, kluby, hotele, szkoły, itp.). Urządzenie nie jest przeznaczone do użytku komercyjnego lub profesjonalnego (np. studio fitness).

STOPKA REDAKCYJNA

Fitshop GmbH
Nr 1 w Europie w zakresie fitnessu domowego

International Headquarters
Flensburger Straße 55
24837 Schleswig
Niemcy

Prezes:
Christian Grau
Sebastian Campmann
Dr Bernhard Schenkel
Rejestr handlowy HRB 1000 SL
Sąd Rejonowy Flensburg
Numer identyfikacyjny VAT DE813211547

OGRANICZENIE ODPOWIEDZIALNOŚCI

© TAURUS jest to zarejestrowana marka firmy Fitshop GmbH. Wszelkie prawa zastrzeżone. Wszelkie wykorzystanie marki bez pisemnej zgody firmy Fitshop jest zabronione.

Produkt i instrukcja mogą zostać zmienione. Dane techniczne mogą zostać zmienione bez wcześniejszego powiadomienia.

FITSHOP

Europe's No.1 for Home Fitness

DOTYCZY NINIEJSZEJ INSTRUKCJI

Przed montażem i pierwszym użyciem urządzenia należy dokładnie zapoznać się z całą instrukcją. Instrukcja pomoże w szybkim montażu i objaśni zasady bezpiecznego korzystania z urządzenia. Wszystkie osoby trenujące na urządzeniu (zwłaszcza dzieci i osoby z niepełnosprawnością fizyczną, sensoryczną, psychiczną i motoryczną) muszą zostać najpierw poinformowane o niniejszej instrukcji i jej zawartości. W razie wątpliwości odpowiednie osoby muszą nadzorować używanie urządzenia.



W związku z ciągłymi zmianami i optymalizacją oprogramowania może zaistnieć konieczność dostosowania instrukcji. Jeśli podczas instalacji lub użytkowania zauważą Państwo jakiegokolwiek niezgodności, prosimy o zapoznanie się z instrukcjami zawartymi w sklepie internetowym. Znajdują się tam zawsze najbardziej aktualne instrukcje.

Urządzenie zostało skonstruowane zgodnie z najnowszym stanem wiedzy w zakresie bezpieczeństwa i techniki. Potencjalne źródła zagrożeń, które mogłyby spowodować uraz, zostały wyeliminowane, na ile było to możliwe. Montaż należy przeprowadzić prawidłowo, zgodnie z instrukcją montażu. Wszystkie elementy urządzenia muszą być prawidłowo zamocowane. W razie potrzeby instrukcję należy przeczytać jeszcze raz w celu usunięcia ewentualnych usterek.

Urządzenia treningowe muszą być klasyfikowane według dokładności i zastosowania. Klasy dokładności mają zastosowanie wyłącznie do urządzeń wyświetlających dane treningowe.

Klasy dokładności

Klasa A: wysoka dokładność.

Klasa B: średnia dokładność.

Klasa C: niska dokładność.

Klasy użytkowania wyjaśniają przeznaczenie urządzenia.

Klasy użytkowania

Klasa S (Studio): zastosowanie profesjonalne i/lub komercyjne.

Te urządzenia treningowe są przeznaczone do użytku w salach treningowych obiektów, takich jak kluby sportowe, obiekty szkolne, hotele, kluby i studia, w których dostęp i nadzór są specjalnie regulowane przez właściciela (osobę odpowiedzialną prawnie).

Klasa H (użytek domowy): Do użytku domowego.

Te stacjonarne urządzenia treningowe są przeznaczone do użytku w domach prywatnych, gdzie dostęp do urządzenia treningowego jest regulowany przez właściciela (osobę odpowiedzialną prawnie).

Należy ściśle przestrzegać podanych zasad bezpieczeństwa i konserwacji. Każde użycie niezgodne z powyższymi zasadami może skutkować zagrożeniem dla zdrowia, wypadkami lub uszkodzeniami urządzenia, za które ani producent ani sprzedawca nie ponoszą odpowiedzialności.

Następujące wskazówki dotyczące bezpieczeństwa można znaleźć w niniejszej instrukcji obsługi:

► **UWAGA**

Ta wskazówka oznacza możliwe wystąpienie szkodliwych sytuacji, które w razie jej nieprzestrzegania mogą spowodować szkody materialne.

⚠ **OSTROŻNIE**

Wskazówka ta oznacza możliwe wystąpienie szkodliwych sytuacji, które w przypadku jej nieprzestrzegania mogą prowadzić do lekkich lub nieznaczących obrażeń!

⚠ **OSTRZEŻENIE**

Wskazówka ta oznacza możliwe wystąpienie szkodliwych sytuacji, które w przypadku jej naruszania mogą prowadzić do ciężkich obrażeń lub śmierci!

⚠ **NIEBEZPIECZEŃSTWO**

Wskazówka ta oznacza możliwe wystąpienie szkodliwych sytuacji, które w przypadku jej naruszenia prowadzą do ciężkich obrażeń lub śmierci!

ⓘ **WSKAZÓWKA**

Tego rodzaju wskazówka zawiera pozostałe, przydatne informacje.

Niniejszą instrukcję należy starannie przechowywać jako źródło informacji na temat prac konserwacyjnych i zamawiania części zamiennych!

1.1 Dane techniczne

Ekran TFT wyświetla dane:

- + Prędkość
- + Czas treningu
- + Dystans treningu
- + Zużycie kalorii
- + Tętno (przy użyciu ręcznych czujników tętna lub paska na klatkę piersiową)
- + Nachylenie

Moc silnika: silnik prądu stałego o mocy ciągłej 3,5 KM

Zakres prędkości:	0,5-22 km/h
Przyciski bezpośredniego wyboru (prędkość):	8
Zakres nachylenia:	0-15 %
Przyciski bezpośredniego wyboru (nachylenie):	8

Całkowita liczba programów treningowych:	44
Quick Start:	1
Programy z niską prędkością:	1
Gotowe programy:	32
Programy docelowe:	3
Programy zdefiniowane przez użytkownika:	4
Programy sterowane tętnem:	3

Wymiary pasa biegowego (dł. x szer.):	157 x 56 cm
---------------------------------------	-------------

Waga i wymiary:

Waga artykułu (brutto, w opak. w opakowaniu):	162 kg
Waga artykułu (netto, bez opakowania):	144 kg
Wymiary opakowania (dł. x szer. x wys.):	ok. 230 cm x 92 cm x 42 cm
Wymiary urządzenia rozstawionego (dł. x szer. x wys.):	ok. 218 mm x 85 mm x 159 mm
Maksymalna waga użytkownika:	190 kg

Klasy użytkowania:	S
--------------------	---

1.2 Bezpieczeństwo użytkownika

NIEBEZPIECZEŃSTWO

- + Przed rozpoczęciem używania urządzenia należy zapytać lekarza rodzinnego, czy trening jest odpowiedni ze zdrowotnego punktu widzenia. Dotyczy to przede wszystkim osób, które mają dziedziczną skłonność do nadciśnienia lub schorzeń serca, osób powyżej 45. roku życia, palaczy, osób o podwyższonym poziomie cholesterolu, osób otyłych i/lub osób, które w ciągu ostatniego roku nie uprawiały regularnie żadnego sportu. Jeśli znajdujesz się pod farmakologiczną opieką medyczną mającą wpływ na tętno, wówczas absolutnie konieczne jest zasięgnięcie konsultacji lekarskiej.
- + Należy pamiętać, że zbyt intensywny trening może poważnie zagrażać zdrowiu. Należy również mieć na uwadze, że systemy kontroli pulsu mogą być niedokładne. W razie wystąpienia oznak osłabienia, nudności, zawrotów głowy, bólów, duszności lub innych nieprawidłowych symptomów należy natychmiast przerwać trening i w razie potrzeby skontaktować się z lekarzem rodzinnym.
- + Właściciel musi przekazać wszystkim użytkownikom wszystkie ostrzeżenia i instrukcje.

OSTRZEŻENIE

- + Korzystanie z tego urządzenia przez dzieci poniżej 14 roku życia jest niedozwolone.
- + Dzieci nie powinny przebywać bez opieki w pobliżu urządzenia.
- + Osoby niepełnosprawne muszą posiadać zgodę lekarską i pozostawać pod ścisłym nadzorem zawsze, gdy korzystają z urządzenia treningowego.
- + Z urządzenia nie może korzystać kilka osób jednocześnie.
- + Jeśli urządzenie jest wyposażone w klucz bezpieczeństwa (Safety Key), klips klucza bezpieczeństwa musi być przymocowany do ubrania przed rozpoczęciem treningu. W razie upadku można wyzwolić wyłącznik awaryjny urządzenia.
- + Jeśli wystąpi sytuacja awaryjna i trening musi zostać nagle przerwany, należy nacisnąć przycisk bezpieczeństwa, przytrzymać się poręczy obiema rękami, wskoczyć obiema nogami na boczne stopnie i poczekać, aż bieżnia się zatrzyma.
- + Ręce, stopy i inne części ciała, włosy, odzież i osoby należy trzymać z dala od ruchomych elementów urządzenia, ponieważ mogą zaczepić się w urządzeniu.
- + Podczas używania urządzenia nie nosić luźnej odzieży; używać odpowiedniej odzieży sportowej. Obuwie sportowe powinno mieć odpowiednie podeszwy, najlepiej z gumy lub innych antypoślizgowych materiałów. Nieodpowiednie są buty z obcasami, skórzanymi podeszwami, korkiem lub kolcami. Nigdy nie trenować na bosą.

OSTROŻNIE

- + Jeśli urządzenie wymaga podłączenia do sieci za pomocą przewodu zasilającego, należy upewnić się, że nie stwarza on potencjalnego ryzyka potknięcia.
- + Podczas trenowania w strefie ruchów urządzenia nie mogą przebywać żadne inne osoby, aby uniknąć zagrożenia względem użytkownika i osób postronnych.
- + Należy upewnić się, że wystające elementy regulacyjne mogą utrudniać użytkownikowi poruszanie się.

► **UWAGA**

- + Do otworów urządzenia nie wolno wkładać żadnych przedmiotów.
- + Aby chronić urządzenie przed użyciem przez nieupoważnione osoby trzecie, należy zawsze odłączać kabel zasilający, gdy urządzenie nie jest używane i przechowywać je w bezpiecznym miejscu, niedostępnym dla osób nieupoważnionych (np. Dzieci).

1.3 Bezpieczeństwo elektryczne

NIEBEZPIECZEŃSTWO

- + Aby zapobiec niebezpieczeństwu porażenia prądem elektrycznym, po zakończeniu treningu, przed zmontowaniem lub rozmontowaniem oraz przed konserwacją lub czyszczeniem urządzenia należy wyciągnąć jego wtyczkę z gniazdka. Podczas wyciągania wtyczki nie ciągnąć za przewód.

OSTRZEŻENIE

- + Dopóki wtyczka jest podłączona do gniazdka ściennego, nie wolno zostawiać urządzenia bez nadzoru. W czasie nieobecności przewód zasilający należy odłączyć w celu uniemożliwienia nieprawidłowego używania urządzenia przez osoby postronne lub dzieci.
- + W razie uszkodzenia lub usterki przewodu zasilającego lub wtyczki należy zwrócić się do autoryzowanego przedstawiciela. Do czasu naprawy nie użytkować urządzenia.

► **UWAGA**

- + Urządzenie wymaga podłączenia do sieci 220-230 V z napięciem sieciowym 50 Hz.
- + Urządzenie można podłączać wyłącznie za pomocą dostarczonego z nim przewodu zasilającego bezpośrednio do uziemionego gniazdka. Przedłużacze muszą spełniać wymagania przepisów VDE. Przewód zasilający należy całkowicie rozwinąć.
- + Gniazdko musi być zabezpieczone bezpiecznikiem zwłocznym 16 A.
- + Nie wprowadzać żadnych zmian w przewodzie ani we wtyczce.
- + Przewód zasilający należy chronić przed wodą, wysoką temperaturą, olejem i ostrymi krawędziami. Nie umieszczać przewodu pod urządzeniem lub dywanem i nie stawiać na nim żadnych przedmiotów.
- + Jeśli zakupione urządzenie posiada konsolę TFT, należy regularnie przeprowadzać aktualizacje oprogramowania. Postępuj zgodnie z instrukcjami wyświetlanymi na ekranie, aby przeprowadzić aktualizację.
- + Systemy i oprogramowanie urządzeń z konsolami TFT są dostrojone do preinstalowanych aplikacji. Nie instaluj żadnych innych aplikacji na konsoli.

WSKAZÓWKA

- + Preinstalowane aplikacje w konsolach TFT są aplikacjami zewnętrznych producentów. Fitshop nie ponosi odpowiedzialności za dostępność, funkcjonalność i zawartość tych aplikacji.
- + Firma Fitshop GmbH oświadcza, że urządzenie wykorzystujące łączność bezprzewodową (2,402 - 2,480 GHz) jest zgodne z dyrektywą 2014/53/UE. Pełna treść deklaracji zgodności UE jest dostępna pod następującym adresem internetowym: www.fitshop.com

1.4 Miejsce rozstawienia

⚠ OSTRZEŻENIE

+ Nie stawiać urządzenia w głównych przejściach ani drogach ewakuacyjnych.

⚠ OSTROŻNIE

- + Należy wybrać miejsce ustawienia urządzenia tak, aby przed wejściem na bieżnię zostawiona była odpowiednio duża wolna przestrzeń/strefa bezpieczeństwa o długości conajmniej 2 m i szerokości odpowiadającej szerokości bieżni.
- + Upewnić się, że sala treningowa jest dobrze wentylowana podczas ćwiczeń i że nie ma przeciągów.
- + Wybrać miejsce ustawienia urządzenia tak, aby zarówno przed urządzeniem, jak i obok niego zostawiona była odpowiednio duża wolna przestrzeń/strefa bezpieczeństwa.
- + Wolny obszar w kierunku, z którego uzyskuje się dostęp do urządzenia treningowego, musi być o co najmniej 0,6 m większy niż obszar ćwiczeń.
- + Powierzchnia ustawienia i montażowa urządzenia powinna być równa, wytrzymała i solidna.

► UWAGA

- + Urządzenie może być używane wyłącznie w budynku, w odpowiednio ogrzewanych i suchych pomieszczeniach (temperatura otoczenia od 10°C do 35°C). Niedozwolone jest używanie pod gołym niebem oraz w pomieszczeniach o dużej wilgotności powietrza (powyżej 70%), takich jak baseny.
- + W celu ochrony cennych materiałów podłogowych (parkiet, laminat, korek, dywany) i wygładzenia drobnych nierówności, należy zastosować ochronną matę na podłogę.
- + W przypadku klasy użytkowania S urządzenie może być używane wyłącznie w obszarach, w których dostęp, nadzór i kontrola są specjalnie regulowane przez właściciela.

Zalecana wolna przestrzeń:

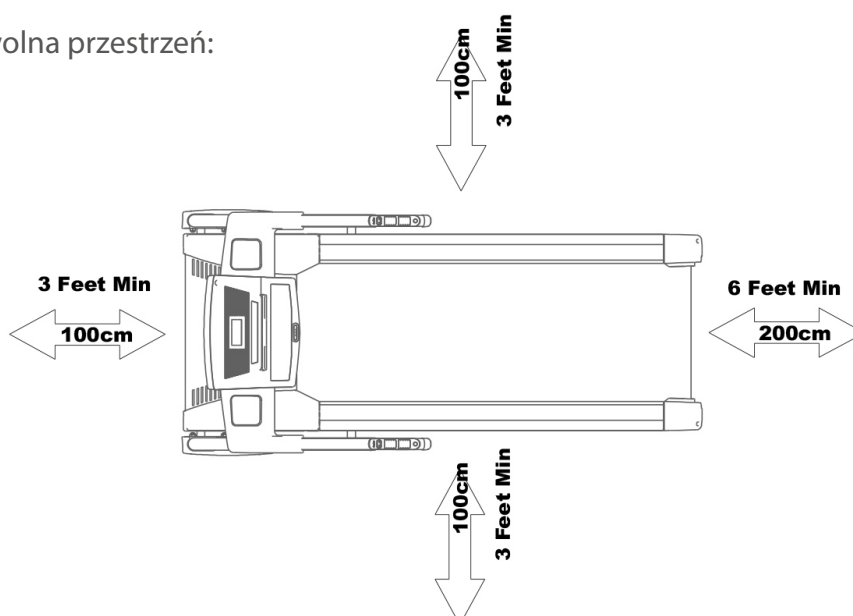

2.1 Wskazówki ogólne



NIEBEZPIECZEŃSTWO

+ Nie zostawiać narzędzi ani materiałów opakowaniowych, takich jak folie lub drobne części, ponieważ dzieci mogłyby się nimi udusić. Podczas montażu urządzenia dzieci nie mogą znajdować się w pobliżu.



OSTRZEŻENIE

+ Aby zmniejszyć ryzyko obrażeń, przestrzegać instrukcji dołączonych do urządzenia.



OSTROŻNIE

+ Podczas montażu należy zapewnić sobie wystarczającą przestrzeń na ruch w każdym kierunku.

+ Montaż urządzenia muszą przeprowadzić min. dwie osoby dorosłe. W razie wątpliwości należy skorzystać z pomocy trzecia osoby, która posiada wiedzę techniczną.



UWAGA

+ Aby zapobiec uszkodzeniu urządzenia i podłogi, wykonywać montaż na podkładce lub opakowaniu kartonowym.



WSKAZÓWKA

+ Aby przeprowadzenie montażu było tak łatwe, jak to tylko możliwe, niektóre śruby i nakrętki, które będą używane, mogą być już wstępnie zmontowane.

+ Montaż urządzenia najlepiej przeprowadzać w późniejszym, docelowym miejscu instalacji.

2.2 Zakres dostawy

Zakres dostawy składa się z poniżej przedstawionych elementów. Na początku należy sprawdzić, czy dostawa zawiera wszystkie elementy urządzenia i wszystkie narzędzia, oraz czy nie zostały one uszkodzone. W razie reklamacji należy skontaktować się bezpośrednio z autoryzowanym przedstawicielem.

⚠ OSTROŻNIE

Jeśli brakuje części z zakresu dostawy lub są one uszkodzone, nie należy przeprowadzać montażu.

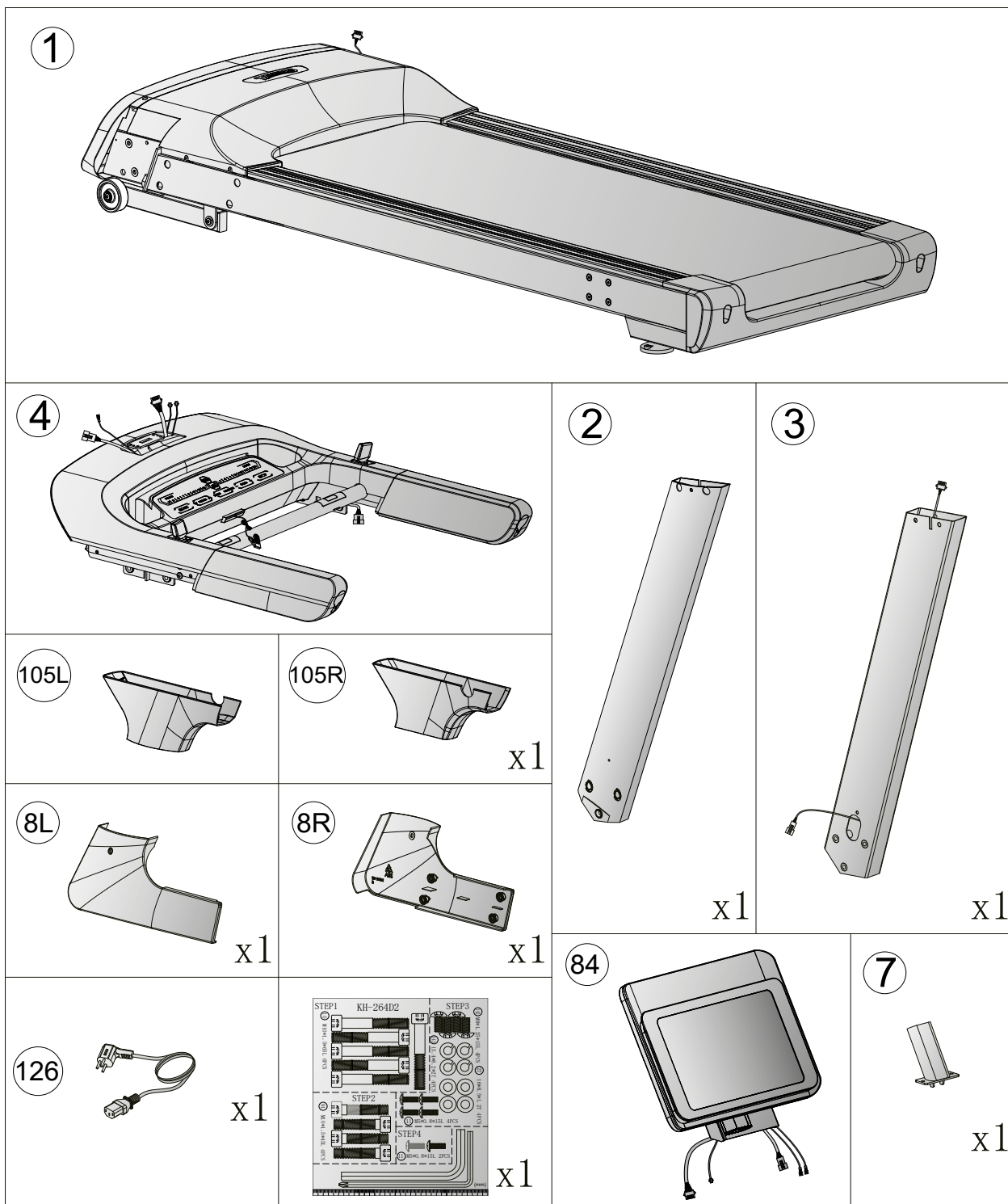

2.3 Montaż

Przed montażem dokładnie przejrzeć poszczególne etapy montażu, a następnie przeprowadzić montaż w podanej kolejności.

❗ WSKAZÓWKA

- + Najpierw przykręcić wszystkie dostarczone luzem elementy i sprawdzić ich dopasowanie. Następnie dokręcić śruby za pomocą narzędzia, gdy będzie to konieczne.
- + W przypadku trudności z rozpoznaniem grafiki zalecamy otwarcie instrukcji PDF zapisanej na stronie internetowej na urządzeniu końcowym (np. smartfonie, tablecie lub komputerze). Tam masz możliwość przybliżenia obrazu. Pamiętaj, że aby otworzyć plik, na Twoim urządzeniu końcowym musi być zainstalowany program Adobe Acrobat Reader.

Krok 1: Montaż masztów konsoli

1. Połącz ze sobą oba przewody (121 i 122).

► UWAGA

Uważaj, aby w następnym kroku nie przytrzasnąć przewodów.

2. Zamontuj maszty konsoli (2 i 3) do ramy głównej (1) za pomocą łącznie sześciu śrub (10).

❗ WSKAZÓWKA

Nie dokręcaj jeszcze śrub (10)!

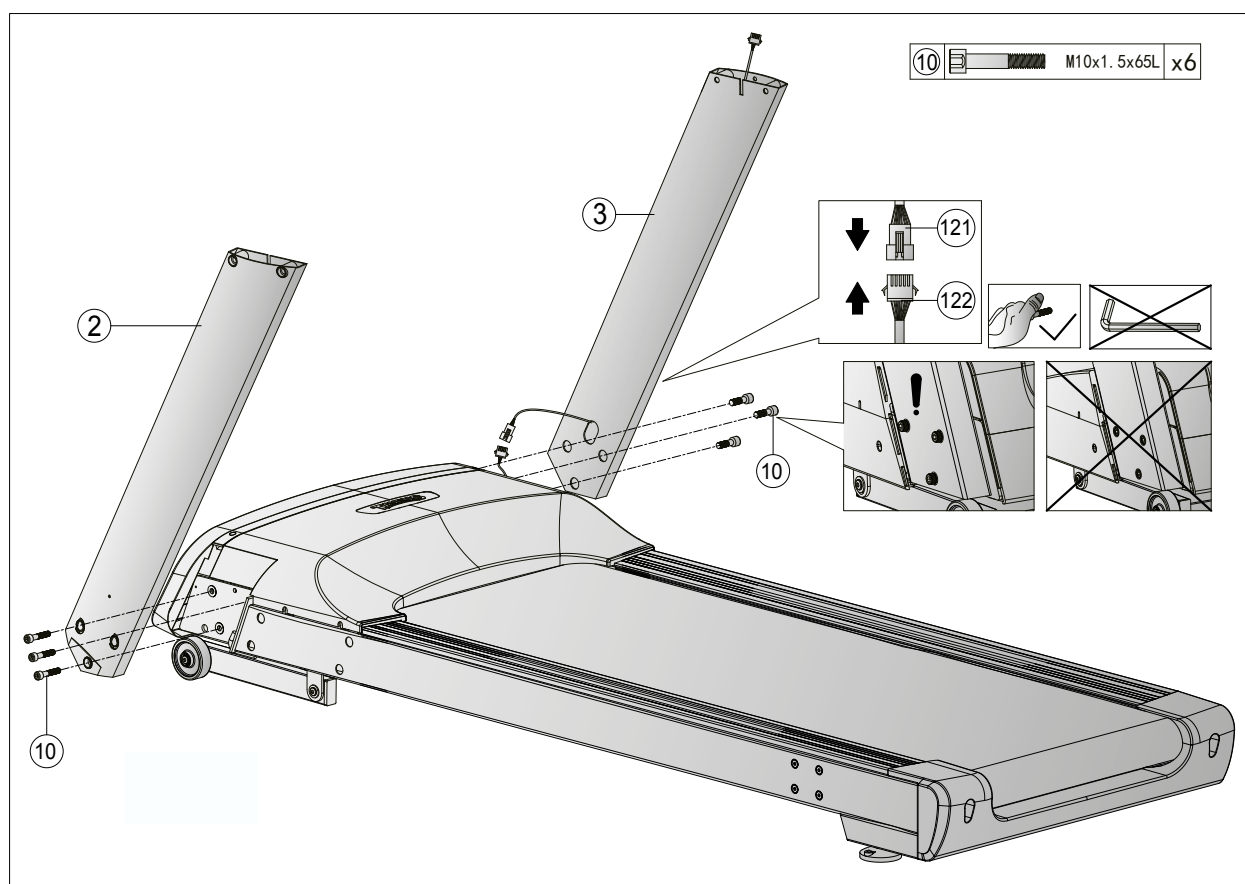

Krok 2: Montaż jednostki konsoli

1. Zsuń w dół osłony masztów konsoli (105L i 105R).
2. Połącz ze sobą przewody (120 i 121).

► UWAGA

Uważaj, aby w następnym kroku nie przytrzasnąć przewodów.

3. Zamontuj jednostkę konsoli (4) na masztach konsoli (2 i 3) za pomocą łącznie czterech śrub (91).

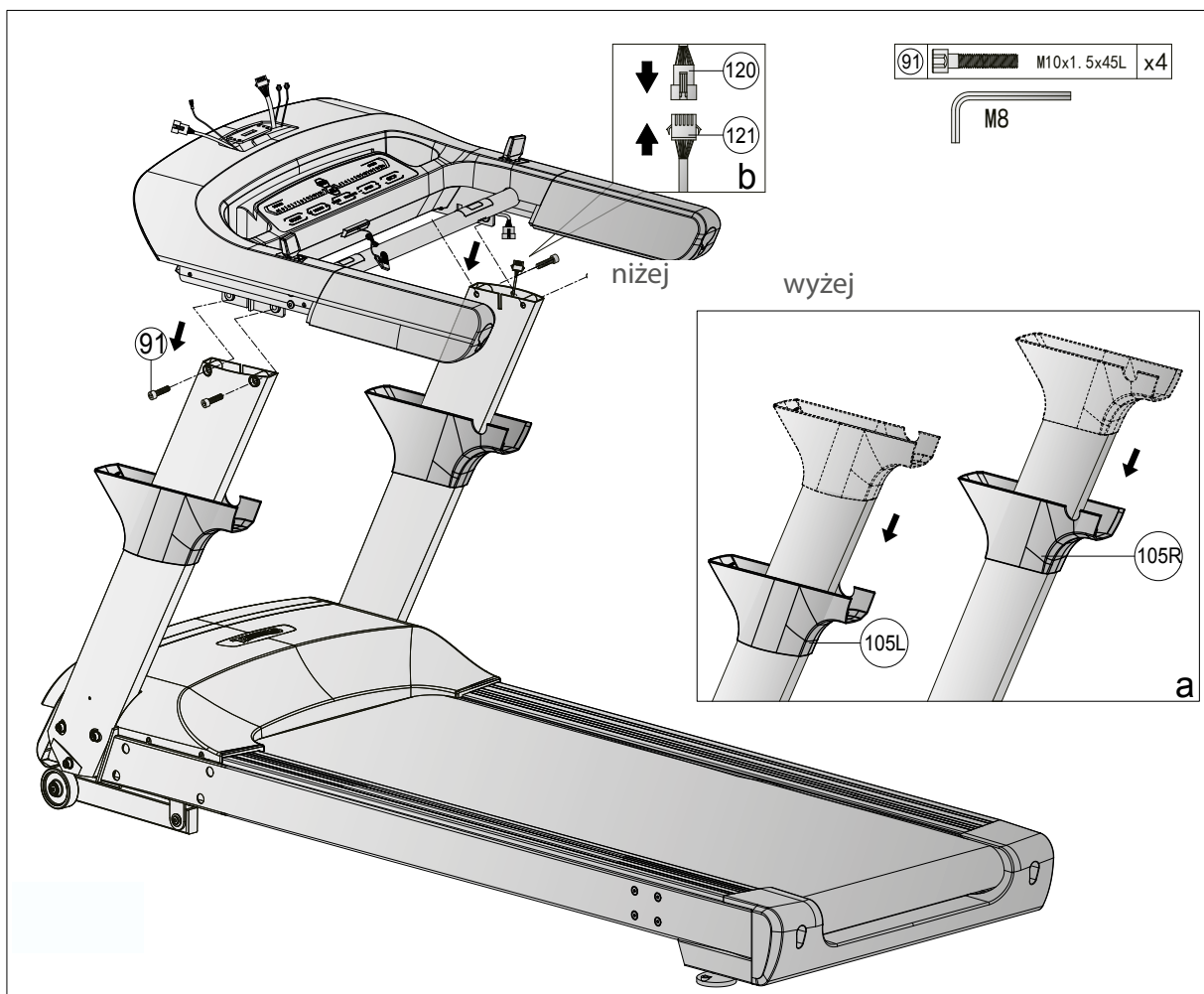

Krok 3: Montaż konsoli

1. Zamontuj wspornik konsoli (7) do konsoli (4) za pomocą dwóch śrub (142), dwóch podkładek sprężystych (143) i dwóch podkładek (27).
2. Podłącz przewody (93, 98, 118 i 120) do ich odpowiedników z konsoli (84).

► **UWAGA:**

Uważaj, aby w następnym kroku nie przytrzasnąć przewodów.

3. Zamontuj konsolę (84) na wsporniku konsoli (7) za pomocą łącznie dwóch śrub (142), dwóch podkładek sprężystych (143) i dwóch podkładek (27).
4. Przesuń osłony masztów konsoli (105L i 105R) z powrotem do góry i przymocuj je do zespołu konsoli (4) za pomocą łącznie czterech śrub (11).

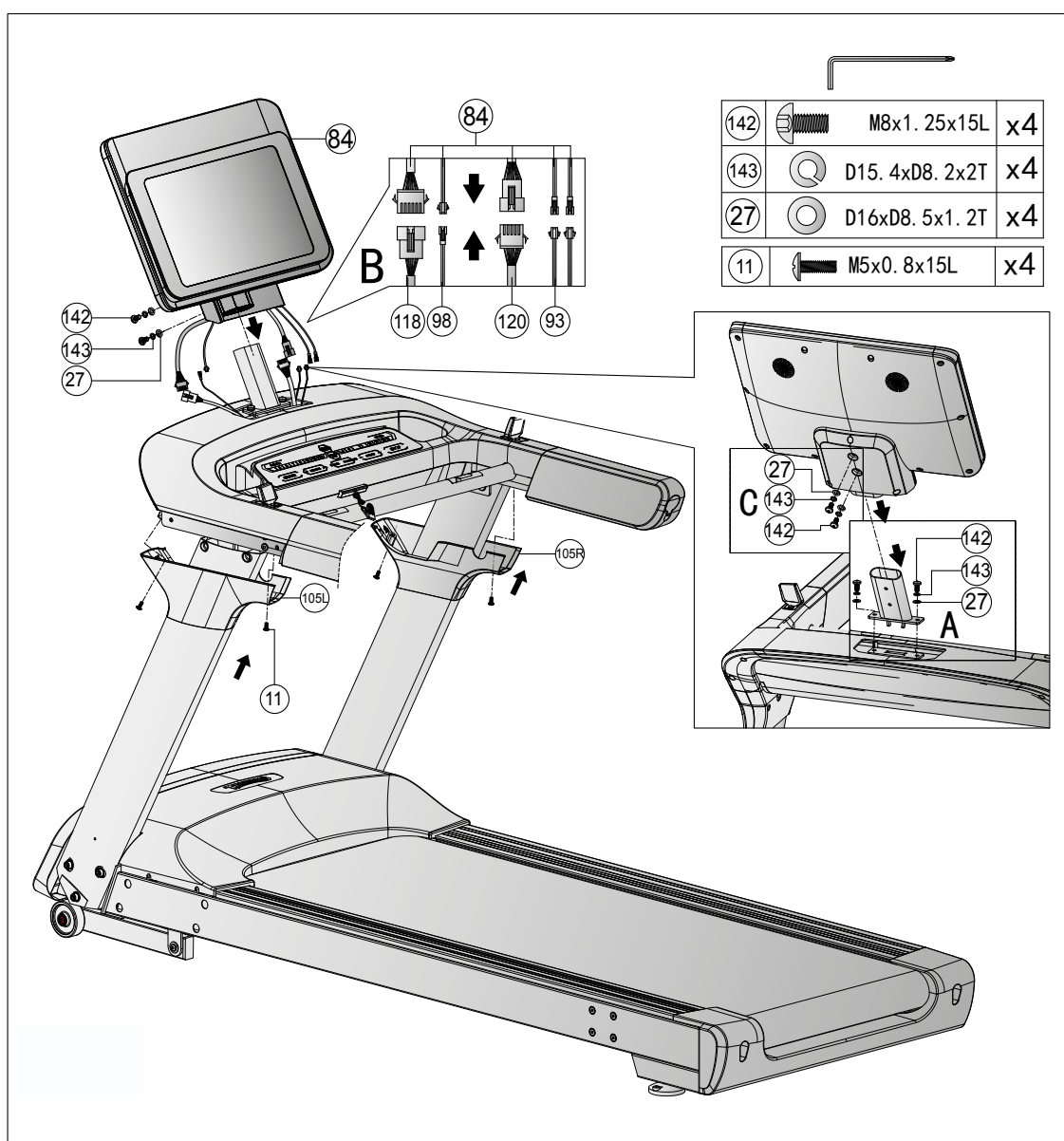

Krok 4: Zakończenie montażu

1. Dokręć teraz sześć śrub (10).
2. Przymocuj dolne osłony masztów konsoli (8L i 8R) do ramy głównej (1) wciskając wypusty znajdujące się wewnątrz osłon w odpowiednie otwory na ramie głównej. Upewnij się, że zaczepy zatrzasnęły się w słyszalny sposób.
3. Na koniec przymocuj dolne pokrywy (8L i 8R) do masztów konsoli (2 i 3) za pomocą łącznie dwóch śrub (11).

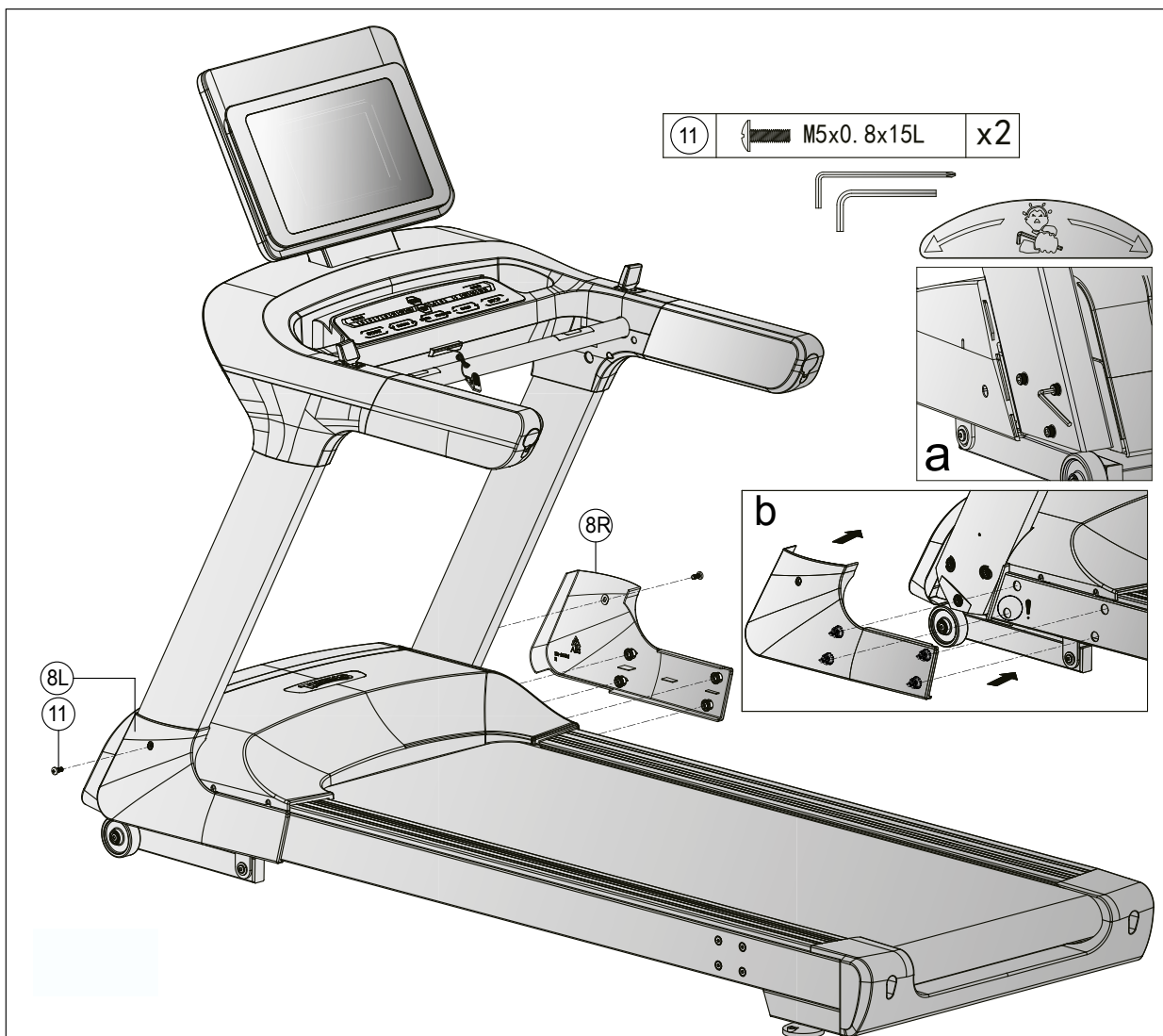

Krok 5: Wyrównanie podstaw

Jeśli podłoga jest nierówna, można ustabilizować bieżnię, obracając dwie śruby regulacyjne pod ramą główną.

1. Podnieś bieżnię po wybranej stronie i przekręć śrubę regulacyjną pod ramą główną.
2. Przekręć śrubę zgodnie z ruchem wskazówek zegara, aby ją odkręcić i podnieść bieżnię.
3. Obróć w kierunku przeciwnym do ruchu wskazówek zegara, aby obniżyć bieżnię.

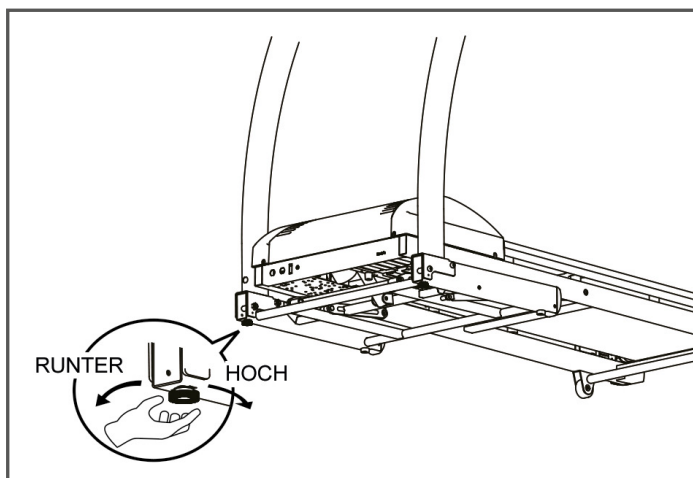

Krok 6: Podłączenie urządzenia do zasilania

► UWAGA

Urządzenie nie może być podłączone do gniazda wielokrotnego, w przeciwnym razie nie można zagwarantować, że urządzenie będzie zasilane wystarczającą mocą. Może to skutkować wystąpieniem błędów technicznych.

Włóż wtyczkę do gniazdka, które jest zgodne ze specyfikacjami zawartymi w rozdziale dotyczącym bezpieczeństwa elektrycznego.

❗ WAŻNA WSKAZÓWKA

Aby upewnić się, że bieżnia posiada najnowszą wersję oprogramowania, należy ją zaktualizować przed pierwszym użyciem. Postępuj w następujący sposób:

1. Wybierz "Ustawienia" w prawym dolnym rogu ekranu.
2. Naciśnij na "Wireless" i połącz bieżnię z Internetem.
3. Powróć do ustawień.
4. Wybierz "System i aplikacje" i przejdź do aktualizacji.
5. Wybierz "Update", aby zaktualizować oprogramowanie.

Podczas aktualizacji bieżnia nie może być używana ani wyłączana.

Sprawdź w regularnych odstępach czasu, czy dostępna jest kolejna aktualizacja i przeprowadzaj ją w sposób opisany powyżej. Gdy tylko nowa wersja będzie dostępna, symbol będzie biały. W przeciwnym razie symbol będzie wyszarzony.

Krok 7: Używanie uchwyty na urządzenie mobilne

1. Umieść swoje urządzenie mobilne w plastikowym uchwycie nad konsolą (84).
2. Podnieś mocowanie znajdujące się za pokrywą konsoli i zaciśnij je nad urządzeniem.

❗ WSKAZÓWKA

W skład dostawy wchodzi pasek buforowy. Można go opcjonalnie założyć, jeśli podczas treningu między urządzeniem a pokrywą konsoli występują odgłosy stukania. Pasek buforowy mocowany jest do górnej części pokrywy konsoli.

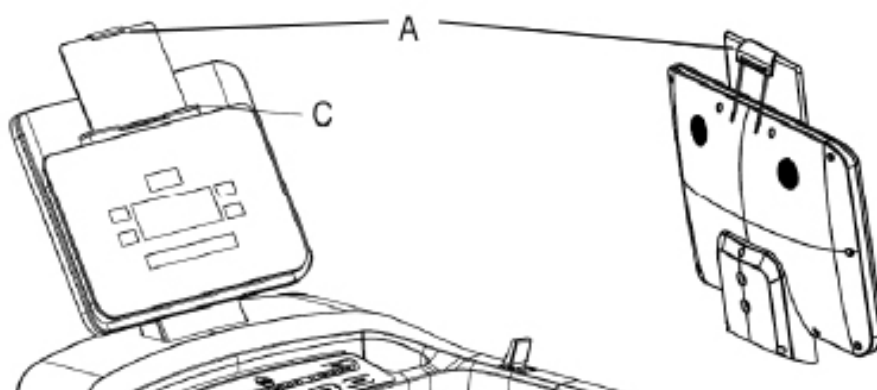

Prawidłowe wchodzenie i schodzenie

1. Aby wejść na bieżnię, chwyć poręczę obiema dłońmi i wejdź na bieżnię stawiając jedną stopą za drugą.
2. Aby zejść, chwyć poręczę obiema rękami i zjeżdż z bieżni stawiając jedną stopą za drugą.

WSKAZÓWKA

- + Przed rozpoczęciem treningu należy zapoznać się ze wszystkimi funkcjami i możliwościami regulowania urządzenia. Należy zwrócić się do specjalisty o objaśnienie zasad prawidłowego używania produktu.
- + Trening należy zawsze rozpoczynać od niskiego obciążenia i zwiększać je równomiernie i delikatnie. Trening należy zakończyć fazą schładzania. W razie jakichkolwiek pytań lub wątpliwości należy skontaktować się z lekarzem rodzinnym.
- + Większość nowych bieżni wydaje odgłos stukania spowodowany przesuwaniem się maty bieżnej po rolkach. Czas potrzebny do ustąpienia hałasu zależy od intensywności użytkowania, temperatury i wilgotności wokół bieżni.
- + Należy pamiętać, że emisja hałasu pod obciążeniem jest wyższa niż bez obciążenia.

SAFETY KEY

OSTRZEŻENIE

- + W celu zapewnienia użytkownikowi bezpieczeństwa, urządzenie jest wyposażone w wyłącznik awaryjny. Używanie urządzenia jest możliwe tylko wtedy, gdy klucz bezpieczeństwa jest prawidłowo umieszczony w gnieździe kokpitu. Gdy klucz bezpieczeństwa nie znajduje się w gnieździe, następuje natychmiastowe automatyczne zatrzymanie urządzenia. Dlatego sznurek klucza bezpieczeństwa (Safety Key) z zaciskiem należy przypinać do ubrania przed rozpoczęciem każdego treningu. W razie nagłej potrzeby zatrzymania bieżni, utraty kontroli nad prędkością lub wystąpienia innej sytuacji awaryjnej, za pomocą sznurka wyciągnąć klucz bezpieczeństwa z panelu sterowania.
- + Aby w razie przewrócenia się użytkownika klucz bezpieczeństwa mógł odłączyć się od kokpitu, zacisk klucza należy przyczepić mocno do ubrania!
- + Upewnić się, że klucz bezpieczeństwa znajduje się poza zasięgiem dzieci.

3.1 Wyświetlacz konsoli



Incline/Nachylenie	Wyświetla aktualnie ustawione nachylenie w zakresie 1-15 w %.
Distance/Dystans	Wyświetla pozostały lub przejechany dystans w zakresie 0,0 - 9999 km.
Time/Czas	Pokazuje pozostały lub upływający czas treningu w zakresie 00:00 - 99:59 w minutach.
Pulse/Tętno	Wyświetla aktualne tętno w zakresie 40 - 220 w bpm.
Calories/Kalorie	Wyświetla pozostałe lub już spalone kalorie w zakresie 0 - 999 w kcal.
Mets	<p>Definicja: MET lub ekwiwalent metaboliczny jest używany do pomiaru średniej podstawowej przemiany materii danej osoby. MET opisuje ilość tlenu, jaką przeciętna osoba zużywa w spoczynku.</p> <p>1 MET= 3,5ml/kg/min (ciało zużywa 3,5 mililitra tlenu na kilogram na minutę), to ilość tlenu, jaką ciało zużywa w spoczynku.</p> <p>Im bardziej intensywnie ciało pracuje, tym więcej tlenu jest zużywane i tym wyższy poziom MET. Jeśli ćwiczysz na poziomie 7 METS, pracujesz około 7 razy ciężiej niż w stanie spoczynku.</p> <p>Zużywasz również 7 razy więcej tlenu niż w stanie spoczynku.</p> <ul style="list-style-type: none"> + Trening o intensywności od 3 do 6 METs uważany jest za umiarkowaną aktywność fizyczną. + Trening o intensywności > 6 METs uważany jest za intensywną aktywność fizyczną.
Speed/Prędkość	Wyświetla aktualną prędkość w zakresie 0,5 - 22 w km/h.

3.2 Funkcje przycisków

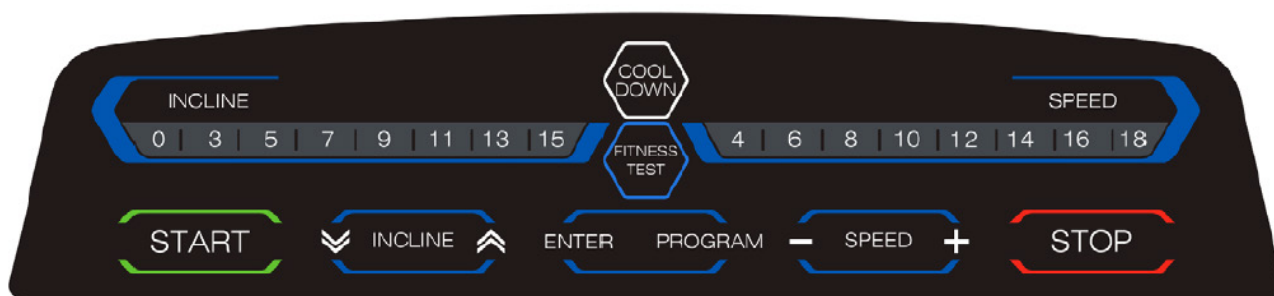

START	<p>Za pomocą tego przycisku możesz rozpocząć program treningowy.</p> <p>Jeśli jesteś w menu głównym, możesz użyć tego przycisku, aby szybko rozpocząć trening bez wprowadzania innych parametrów.</p> <p>Jeśli jesteś w trybie pauzy, naciśnij ten przycisk, aby wznowić trening.</p>
STOP	<p>Za pomocą tego przycisku możesz wstrzymać lub zakończyć trening i powrócić do menu głównego.</p>
SPEED	<p>Za pomocą tych przycisków możesz ustawić prędkość. Prędkość możesz ustawić na cztery różne sposoby:</p> <ol style="list-style-type: none"> 1. Za pomocą ośmiu przycisków szybkiego wyboru na konsoli bieżni (18/16/14/12/10/8/6/4). Jeśli naciśniesz na przykład przycisk 14, bieżnia automatycznie przyspieszy dokładnie do 14 km/h. 2. Naciskając przyciski na konsoli (+ i -) 3. Poprzez funkcję dotykową na wyświetlaczu. 4. Używając drążka sterującego na prawej poręczy. <p>❗ WSKAZÓWKA</p> <p>Jeśli dotkniesz małego symbolu pomiędzy przyciskami plus i minus na wyświetlaczu konsoli, możesz wprowadzić prędkość ręcznie.</p>
INCLINE	<p>Za pomocą tych przycisków możesz regulować nachylenie. Nachylenie możesz ustawić na cztery różne sposoby:</p> <ol style="list-style-type: none"> 1. Za pomocą ośmiu przycisków szybkiego wyboru na konsoli bieżni (15/13/11/9/7/5/3/0). Jeśli na przykład naciśniesz 13, nachylenie bieżni zostanie zwiększone dokładnie do 13 %. 2. Za pomocą przycisków strzałek na konsoli 3. Poprzez funkcję dotykową na wyświetlaczu (przyciski strzałek). 4. Korzystając z drążka na lewej poręczy. <p>❗ WSKAZÓWKA</p> <p>Jeśli dotkniesz małego symbolu między przyciskami strzałek na wyświetlaczu konsoli, możesz wprowadzić nachylenie ręcznie.</p>
COOL DOWN	<p>Naciśnij ten przycisk, aby rozpocząć "fazę schładzania". Prędkość i nachylenie zostaną stopniowo zredukowane do zera.</p>

ENTER	Naciśnij ten przycisk, aby potwierdzić wprowadzone dane
FITNESS TEST	W menu głównym przycisk ten przenosi natychmiast do testu sprawności fizycznej.
PROGRAM	W menu głównym przycisk ten przenosi do obszaru programów wstępnie skonfigurowanych

3.3 Programy treningowe

Bieżnia ta oferuje wiele różnych programów treningowych. Należą do nich: Program szybkiego startu, programy docelowe, programy gotowe, programy użytkownika, programy sterowane tętnem i test sprawności fizycznej.

3.3.1 Quick Start

Gdy jesteś w menu głównym, po prostu naciśnij przycisk START, a trening biegowy rozpocznie się poprzez Quick Start. Alternatywnie, możesz również wybrać przycisk "QUICK START" w menu głównym.

3.3.2 Programy docelowe

1. Wybierz w menu głównym przycisk "GOAL".
2. Wybierz jednostkę (czas, dystans lub kalorie), według której chcesz trenować.

① WSKAZÓWKA

Można ustawić tylko jedną wartość docelową.

3. Wprowadź żądaną wartość docelową.
4. Naciśnij przycisk Start i program się rozpocznie.

Prędkość i nachylenie można regulować ręcznie podczas treningu.

5. Naciśnij przycisk STOP, aby wstrzymać trening.

Prędkość będzie powoli obniżana, aż do całkowitego zatrzymania bieżni. Jeśli ustawiłeś nachylenie, bieżnia pozostanie w tej pozycji podczas pauzy.

- 5.1. Naciśnij ponownie przycisk STOP, aby zakończyć trening. Na wyświetlaczu pojawi się teraz podsumowanie zebranych danych treningowych.
- 5.2. Naciśnij przycisk START, aby kontynuować trening.

Po zakończeniu programu konsola automatycznie uruchomi "fazę schładzania".

3.3.3 Program Low-Speed

1. Wybierz "LOW SPEED" w menu głównym.

❶ WSKAZÓWKA

Maksymalna prędkość w tym programie jest ograniczona do 4 km/h.

2. Naciśnij przycisk Start, a program zostanie uruchomiony.

Prędkość i nachylenie można regulować ręcznie podczas treningu.

3. Naciśnij przycisk STOP, aby wstrzymać trening.

Prędkość będzie powoli obniżana, aż do całkowitego zatrzymania bieżni. Jeśli ustawisz nachylenie, bieżnia pozostanie w tej pozycji podczas pauzy.

- 3.1. Naciśnij ponownie przycisk STOP, aby zakończyć trening. Na wyświetlaczu pojawi się teraz podsumowanie zebranych danych treningowych.
- 3.2. Naciśnij przycisk START, aby kontynuować trening.

Po zakończeniu programu konsola automatycznie uruchomi "fazę schładzania".

3.3.4 Gotowe programy

1. Wybierz PROGRAM w menu głównym.
2. Wprowadź swoją płęć, wiek, wagę i docelowy czas treningu i naciśnij Next (Dalej).
3. Wybierz jeden z programów profilowych.

Prędkość i nachylenie można regulować ręcznie podczas treningu.

4. Naciśnij przycisk START i program się rozpocznie.
5. Naciśnij przycisk STOP, aby wstrzymać trening.

Prędkość będzie powoli obniżana, aż do całkowitego zatrzymania bieżni. Jeśli zostało ustawione nachylenie, bieżnia pozostanie w tej pozycji podczas pauzy.

- 5.1. Naciśnij ponownie przycisk STOP, aby zakończyć trening. Na wyświetlaczu pojawi się teraz podsumowanie zebranych danych treningowych.
- 5.2. Naciśnij przycisk START, aby kontynuować trening.

Po zakończeniu programu konsola automatycznie uruchomi "fazę schładzania".

Program	Czas / 30 = Czas trwania poszczególnych sekcji																															
	1	2	3	4	5	6	7	8	9	10	11	12	13	14	15	16	17	18	19	20	21	22	23	24	25	26	27	28	29	30		
P1	SPD	2	2	4	4	3	3	4	3	5	4	2	2	5	5	3	3	2	2	4	4	5	5	5	6	5	6	3	3	3	3	
	INC	1	1	2	2	3	3	3	1	2	2	3	3	2	2	2	2	3	3	5	5	3	3	4	2	3	4	2	2	3	3	
P2	SPD	2	2	5	5	4	4	6	4	6	4	2	2	4	4	2	2	2	2	4	4	6	6	8	7	8	6	2	2	3	3	
	INC	1	1	2	2	3	3	3	2	2	3	4	4	2	2	2	2	3	3	5	5	4	4	4	3	4	4	3	3	1	1	
P3	SPD	2	2	5	5	4	4	5	4	5	4	2	2	3	3	2	2	2	2	4	4	5	5	5	6	5	6	3	3	3	3	
	INC	1	1	2	2	2	2	3	1	2	2	2	2	2	1	1	3	3	5	5	3	3	4	2	3	4	2	2	3	3		
P4	SPD	3	3	6	6	7	7	5	8	5	9	6	6	4	4	3	3	4	4	2	2	6	6	8	6	3	2	6	6	2	2	
	INC	2	2	2	2	3	3	3	2	2	4	6	6	2	2	2	2	3	3	4	4	6	6	2	3	7	9	5	5	2	2	
P5	SPD	3	3	6	6	7	7	5	8	6	7	6	6	4	4	3	3	2	2	5	5	5	5	4	4	6	4	2	2	3	3	
	INC	1	1	2	2	4	4	3	2	2	4	5	5	2	2	1	1	3	3	5	5	6	6	7	8	9	10	10	8	2	2	
P6	SPD	2	2	8	8	6	6	4	5	9	7	5	5	4	4	3	3	4	4	2	2	4	4	6	8	7	8	6	6	2	2	
	INC	2	2	2	2	6	6	2	3	4	2	2	2	2	2	1	1	4	4	3	3	4	4	4	3	4	2	3	3	2	2	
P7	SPD	2	2	6	6	7	7	4	4	7	4	2	2	4	4	2	2	3	3	5	5	4	4	4	3	4	3	2	2	2	2	
	INC	4	4	5	5	6	6	6	9	9	10	7	7	6	6	3	3	4	4	2	2	4	4	6	8	7	8	6	6	2	2	
P8	SPD	2	2	4	4	6	6	8	7	8	6	2	2	3	3	2	2	3	3	5	5	4	4	4	3	4	3	2	2	2	2	
	INC	3	3	5	5	4	4	4	3	4	4	3	3	3	3	2	2	4	4	2	2	4	4	6	8	7	8	6	6	2	2	
P9	SPD	2	2	4	4	5	5	5	6	5	6	3	3	3	3	2	2	3	3	4	4	4	4	3	5	5	6	3	3	3	3	
	INC	3	3	5	5	3	3	4	2	3	4	2	2	3	3	2	2	3	3	5	5	4	4	4	3	4	3	2	2	2	2	
P10	SPD	2	2	3	3	5	5	3	3	5	3	6	6	3	3	3	3	4	4	3	3	4	4	4	3	4	2	3	3	2	2	
	INC	4	4	4	4	3	3	6	7	8	8	6	6	3	3	3	3	3	3	2	2	5	5	7	3	5	6	7	7	2	2	
P11	SPD	3	3	5	5	8	8	8	9	5	7	6	6	3	3	2	2	3	3	4	4	6	6	2	3	7	9	5	5	2	2	
	INC	4	4	5	5	6	6	6	9	9	10	8	8	6	6	3	3	3	3	3	4	4	4	3	5	5	6	3	3	3	3	
P12	SPD	2	2	5	5	5	5	4	4	6	4	2	2	3	3	4	4	3	3	4	4	3	3	4	3	5	4	2	2	1	1	
	INC	3	3	5	5	6	6	7	8	9	10	10	8	6	6	3	3	5	5	3	3	4	4	4	3	4	2	5	5	2	2	
P13	SPD	4	4	2	2	6	6	8	6	3	2	6	6	2	2	2	2	3	3	10	10	7	7	10	7	10	7	7	7	2	2	
	INC	3	3	4	4	6	6	2	3	7	9	5	5	2	2	2	2	1	1	2	2	4	4	5	2	2	4	6	6	3	3	
P14	SPD	3	3	4	4	4	4	3	5	5	6	3	3	3	3	2	2	5	5	3	3	4	4	4	3	4	2	5	5	2	2	
	INC	3	3	5	5	4	4	4	3	4	3	2	2	2	2	4	4	2	2	5	5	4	4	2	4	2	4	2	2	4	4	
P15	SPD	4	4	2	2	4	4	6	8	7	8	6	6	2	2	3	3	2	2	5	5	1	1	2	2	3	3	2	2	3	4	4
	INC	4	4	3	3	4	4	4	3	4	2	3	3	2	2	5	5	1	1	2	2	3	3	3	2	2	3	4	4	2	2	
P16	SPD	3	3	2	2	5	5	7	3	5	6	7	7	2	2	1	1	2	2	5	5	4	4	5	4	5	4	6	6	3	3	
	INC	3	5	9	10	9	9	8	8	4	3	3	3	2	2	4	4	1	1	2	2	2	2	3	1	2	2	1	1	2	2	
P17	SPD	2	4	6	8	8	10	10	8	10	10	5	5	9	9	8	8	5	5	4	4	3	4	3	4	5	6	3	3	3	3	
	INC	1	1	4	4	6	6	6	1	4	4	6	6	4	4	4	4	3	3	5	5	4	4	2	2	3	4	2	2	3	3	
P18	SPD	3	5	10	10	7	7	8	10	8	10	10	10	7	7	5	5	7	7	10	10	9	9	8	8	4	3	3	3	2	2	
	INC	1	1	4	4	4	4	6	1	4	4	6	6	8	8	4	4	5	5	10	10	8	8	10	8	10	10	5	5	2	1	
P19	SPD	3	3	7	7	5	5	7	6	10	7	3	3	10	10	5	5	4	4	6	6	7	7	5	8	6	7	6	6	3	1	
	INC	1	1	2	2	4	4	5	1	2	2	4	4	3	3	3	3	1	1	3	3	4	4	3	2	2	4	5	5	2	2	
P20	SPD	3	3	10	10	7	7	10	7	10	7	7	7	7	7	3	3	4	4	6	6	7	7	5	8	6	7	6	6	3	3	
	INC	1	1	2	2	4	4	5	2	2	4	6	6	3	3	2	2	1	1	3	3	4	4	3	2	2	4	5	5	2	2	
P21	SPD	3	3	4	4	3	3	4	3	5	4	2	2	5	5	3	3	2	2	8	8	6	6	5	5	6	7	5	5	4	1	
	INC	2	2	3	3	4	4	4	3	4	2	5	5	2	2	5	5	5	5	4	4	6	6	2	3	4	2	2	2	2	2	
P22	SPD	2	2	5	5	4	4	2	4	2	4	2	2	4	4	2	2	3	3	5	5	4	4	4	3	4	4	3	3	3	3	

	INC	1	1	2	2	3	3	3	2	2	3	4	4	2	2	3	3	5	5	4	4	3	4	3	4	5	6	3	3	3	3
P23	SPD	2	2	5	5	4	4	5	4	5	4	6	6	3	3	2	2	3	3	5	5	8	8	8	9	5	7	5	6	4	2
	INC	1	1	2	2	2	2	3	1	2	2	1	1	2	2	1	1	5	5	6	5	6	5	6	9	9	10	10	8	6	3
P24	SPD	3	3	6	6	5	7	5	8	5	9	6	6	4	4	3	3	2	2	8	8	6	6	5	5	6	7	5	5	4	4
	INC	1	1	2	2	3	3	3	2	2	4	6	6	2	2	1	1	5	5	4	4	6	6	2	3	4	2	2	2	2	2
P25	SPD	4	4	6	6	7	7	5	8	6	7	6	6	5	5	3	3	4	4	2	2	5	6	8	7	8	6	5	4	3	3
	INC	1	1	3	3	4	4	3	2	2	4	5	5	2	2	1	1	3	3	5	5	4	4	4	3	4	4	3	3	3	3
P26	SPD	2	2	8	8	6	6	5	5	6	7	5	5	4	4	3	3	2	2	5	5	5	5	4	4	6	4	2	2	3	3
	INC	1	1	4	4	6	6	2	3	4	2	2	2	2	2	1	1	3	3	5	5	6	6	7	8	9	10	10	8	6	2
P27	SPD	2	2	6	6	7	7	4	4	7	4	3	3	4	4	2	2	4	4	5	5	6	6	6	9	9	10	8	8	6	3
	INC	4	4	5	5	6	6	7	9	9	10	10	10	6	6	3	3	2	2	5	5	5	5	4	4	6	4	2	2	3	3
P28	SPD	4	4	2	2	5	6	8	7	8	6	5	4	3	3	2	2	5	5	3	3	4	4	4	3	4	2	5	5	2	2
	INC	3	3	5	5	4	4	4	3	4	4	3	3	3	3	2	2	2	2	5	5	4	4	2	4	2	4	2	2	1	1
P29	SPD	2	5	6	6	3	4	3	4	5	6	3	3	3	3	2	2	4	4	3	3	4	3	5	4	2	2	5	5	3	3
	INC	3	3	5	5	4	4	2	2	3	4	2	2	3	3	2	2	3	3	4	4	4	3	4	2	5	5	2	2	1	1
P30	SPD	3	5	3	3	5	5	4	4	5	3	6	6	3	4	3	2	3	3	4	4	3	3	4	3	5	4	2	2	2	1
	INC	4	4	1	1	3	3	6	7	8	8	7	7	3	3	3	3	5	5	3	3	4	4	4	3	4	2	5	5	2	2
P31	SPD	3	3	5	5	8	8	8	9	5	7	5	6	4	4	2	2	4	4	5	5	6	6	6	9	9	10	8	8	6	3
	INC	1	3	6	5	6	5	6	9	9	10	10	10	8	6	4	3	2	2	5	5	5	5	4	4	6	4	2	2	3	3
P32	SPD	2	4	5	4	5	5	6	8	6	4	3	2	3	3	4	4	3	3	10	10	7	7	10	7	10	7	7	7	3	3
	INC	3	3	5	5	6	6	7	8	9	10	10	10	7	6	3	3	1	1	2	2	4	4	5	2	2	4	6	6	3	3

3.3.5 Programy definiowane przez użytkownika

1. Wybierz "USER PROGRAM" w menu głównym.
2. Wybierz profil użytkownika (U1-U4).

WSKAZÓWKA

Wybrany użytkownik wyświetla się w górnej części wyświetlacza. Aby zmienić nazwę użytkownika, należy na nią kliknąć. Następnie możesz wprowadzić dowolną nazwę.

3. Wprowadź swoją płęć, wiek, wagę i docelowy czas treningu.
4. Ustaw żadaną prędkość i nachylenie dla każdego odcinka. Do dyspozycji masz w sumie 30 sekcyj.

Prędkość i nachylenie można regulować ręcznie podczas treningu. Odbywa się to jednak tylko dla tej sekcyj, w której aktualnie się znajdujesz.

5. Wybierz przycisk Start, aby rozpocząć program.
6. Naciśnij przycisk STOP, aby wstrzymać trening.

Prędkość będzie powoli obniżana, aż do całkowitego zatrzymania bieżni. Jeśli ustawiłeś nachylenie, bieżnia pozostanie w tej pozycji podczas pauzy.

- 6.1. Naciśnij ponownie przycisk STOP, aby zakończyć trening. Na wyświetlaczu pojawi się teraz podsumowanie zebranych danych treningowych.
- 6.2. Naciśnij przycisk START, aby kontynuować trening.

Po zakończeniu programu konsola automatycznie uruchomi "fazę schładzania".

3.3.6 Programy sterowane tętnem

OSTRZEŻENIE

Twoje urządzenie do ćwiczeń nie jest sprzętem medycznym. Pomiar tętna za pomocą tego urządzenia może być niedokładny. Na dokładność wyświetlanego tętna mogą wpływać różne czynniki. Wskazywane wartości mają jedynie pomóc w treningu.

Do dyspozycji masz trzy programy sterowane tętnem. Wybierz jedno z dwóch wstępnie ustawionych docelowych wartości tętna (60% lub 80% tętna maksymalnego) lub wybierz opcję Target HR i ręcznie wprowadź inną docelową wartość tętna. Twoje maksymalne tętno jest określane przez konsolę na podstawie wprowadzonego wieku. Do tych programów zalecamy pas piersiowy.

1. Wybierz HRC w menu głównym.
2. Wprowadź swoją płeć, wiek, wagę i docelowy czas ćwiczeń.
3. Wybierz 60%, 80% lub Target HR.
- 3.1. Jeśli wybrałeś opcję Target HR, możesz ustawić własną wartość docelową w zakresie 72-168.

Nachylenie można regulować ręcznie podczas treningu. Prędkość będzie odpowiednio dostosowywana w zależności od tętna.

4. Naciśnij przycisk START i program się rozpocznie.
5. Umieść dłonie na czujnikach pulsu lub użyj dostępnego opcjonalnie paska na klatkę piersiową.

WSKAZÓWKA

Jeśli konsola nie wykryje tętna przez 15 sekund, na wyświetlaczu pojawi się komunikat "NO HR DETECTED" i program zostanie zakończony.

6. Naciśnij przycisk STOP, aby wstrzymać trening.

Prędkość będzie powoli obniżana, aż do całkowitego zatrzymania biegni.

- 6.1. Naciśnij ponownie przycisk STOP, aby zakończyć trening. Na wyświetlaczu pojawi się teraz podsumowanie zebranych danych treningowych.
- 6.2. Naciśnij przycisk START, aby kontynuować trening.

Po zakończeniu programu konsola automatycznie uruchomi "fazę schładzania".

3.4 Test sprawności fizycznej

Test sprawności fizycznej podzielony jest na dwa etapy. Najpierw rozgrzewka, a potem właściwy test sprawnościowy. Do tego testu zalecamy pas piersiowy.

❶ WSKAZÓWKA

Prędkość będzie automatycznie dostosowywana podczas testu w zależności od tętna użytkownika. Nachylenia nie można regulować ręcznie.

1. Wybierz "FITNESS TEST" w menu głównym.
2. Wprowadź swoją płęć, wiek i wagę.
3. Naciśnij przycisk START.

Rozpoczyna się faza rozgrzewania.

❷ WSKAZÓWKA

Jeśli nie wykonano wcześniejszej rozgrzewki, zalecamy jej wykonanie. W pozostałych przypadkach można pominąć fazę rozgrzewki, wybierając "SKIP WARM UP".

4. Umieść dłonie na ręcznych czujnikach pulsu.

❸ WSKAZÓWKA

Jeśli konsola nie wykryje tętna przez 15 sekund, na wyświetlaczu pojawi się komunikat "NO HR DETECTED". Jeśli podczas testu tętno wzrośnie zbyt mocno, konsola ostrzeże Cię, a na wyświetlaczu pojawi się napis "OVER PULSE". W takim przypadku należy natychmiast przerwać test.

Po zakończeniu testu na wyświetlaczu pojawi się podsumowanie zebranych danych treningowych oraz ocena na podstawie stanu sprawności użytkownika.



3.5 Multimedia

W obszarze multimedii masz dostęp do szerokiej gamy aplikacji, takich jak YouTube, Twitter, Facebook czy Instagram.

❗ WAŻNA WSKAZÓWKA

Aby zapewnić funkcjonowanie fabrycznie zainstalowanych aplikacji, należy je od czasu do czasu aktualizować. Poszczególne aplikacje udzielą Ci w tym zakresie wskazówek. Aby przeprowadzić aktualizację, musisz posiadać konto google. Wystarczy do tego adres e-mail google. Aby przeprowadzić odpowiednią aktualizację, wystarczy postępować zgodnie z instrukcjami na wyświetlaczu. Należy pamiętać, że system dostosowany jest do fabrycznie zainstalowanych aplikacji. Proszę nie instalować żadnych innych aplikacji na konsoli. Nie można zagwarantować, że będą one działać prawidłowo, co więcej, mogą doprowadzić do wystąpienia problemów technicznych.

Do obszaru multimedii można wejść na dwa różne sposoby.

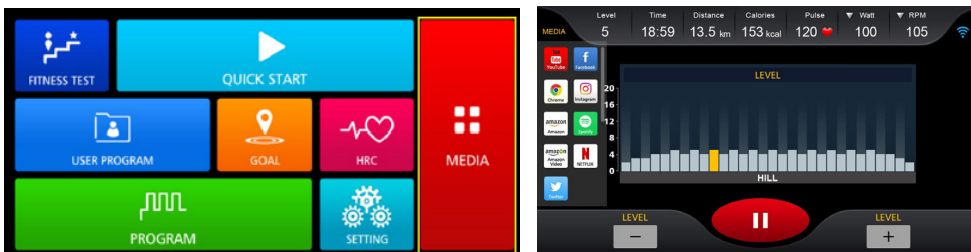

1. Z menu głównego przez wybranie przycisku Media lub
2. Z interfejsu podczas treningu (w lewym górnym rogu wyświetlacza).

❗ WSKAZÓWKA

Dane treningowe

możesz ukryć lub pokazać, dotykając okrągłego symbolu przy prawej krawędzi wyświetlacza. Aby zwiększyć lub zmniejszyć głośność, dotknij małą ikonę głośnika.

Możesz przysyłać pliki muzyczne i wideo z pamięci USB do konsoli i odtwarzać je na konsoli. Aby to zrobić, włóż pamięć USB do odpowiedniego gniazda z boku konsoli.

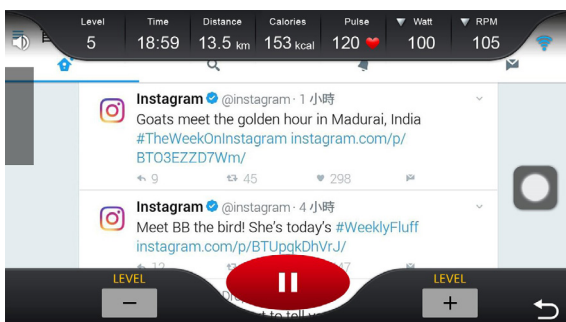

Obsługiwane formaty:

Music: .wav, .wma, .aac, .ogg, .mp3 und .flac.

Video: .mp4 und .avi.

Ustawienia

Możesz dokonać ustawień systemowych w menu głównym wybierając opcję "SETTING". Możesz ustawić:

Język, jasność ekranu i głośność

Połączenie bezprzewodowe: Urządzenie mobilne i głośniki można podłączyć do konsoli za pomocą połączenia bezprzewodowego.

Wireless: Tutaj możesz połączyć konsolę z Internetem.

3.6 Połączenie bezprzewodowe i aplikacje fitness

Konsola tego urządzenia fitness jest wyposażona w technologię bezprzewodową. Należy pamiętać, że urządzenie mobilne musi być kompatybilne z bezprzewodową technologią urządzenia fitness.

Aby korzystać z aplikacji treningowych, włącz połączenie bezprzewodowe w urządzeniu mobilnym (tablecie lub smartfonie) i otwórz aplikację fitness. Wybierz swoje urządzenie fitness. Aby to zrobić, postępuj zgodnie z instrukcjami w aplikacji. Nazwę swojego urządzenia znajdziesz na małej naklejce z tyłu konsoli.

Aplikacje treningowe znajdziesz w sklepach z aplikacjami google lub Apple. Znajdziesz tam na przykład aplikacje "Kinomap" lub "Zwift". Pamiętaj, że są to aplikacje pochodzące od zewnętrznych producentów. Fitshop nie ponosi odpowiedzialności za dostępność, funkcjonalność i zawartość tych programów.

WAŻNA INFORMACJA

Preinstalowane aplikacje są produkowane i dostarczane przez zewnętrznych producentów. Mogą wystąpić zmiany i zakłócenia w dostępności tych aplikacji. Fitshop nie ponosi odpowiedzialności za dostępność, funkcjonalność i zawartość tych aplikacji. Aby zapewnić funkcjonalność preinstalowanych aplikacji, muszą być one regularnie aktualizowane. Każda z aplikacji poinformuje Cię o tym w odpowiednim momencie. Do przeprowadzenia aktualizacji potrzebne jest konto Google. Wystarczy adres e-mail Google. Aby przeprowadzić odpowiednią aktualizację, wystarczy postępować zgodnie z instrukcjami wyświetlanymi na ekranie. Należy pamiętać, że system jest dostosowany do preinstalowanych aplikacji. Nie instaluj żadnych innych aplikacji na konsoli. Nie można zagwarantować, że będą one działać prawidłowo. Instalowanie dodatkowych aplikacji może prowadzić do problemów technicznych.

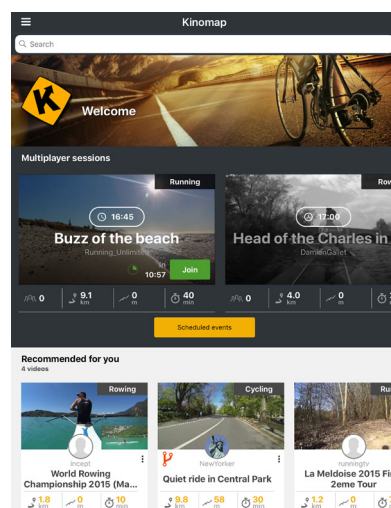
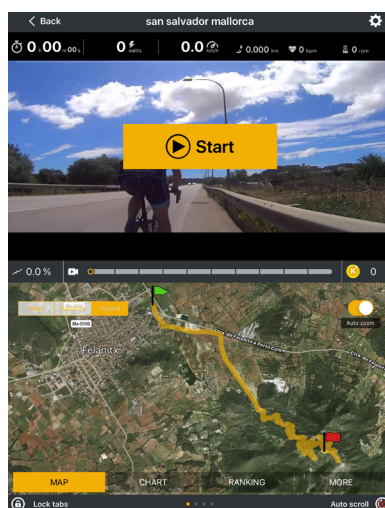
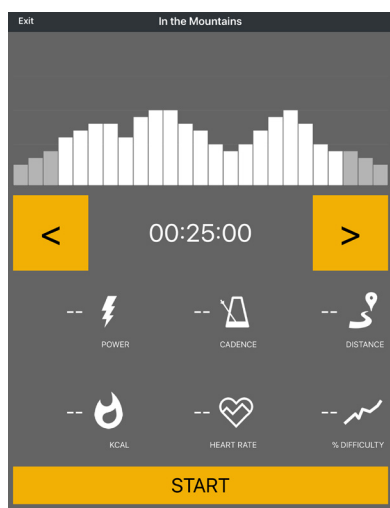

Przykład: Kinomap

4.1 Wskazówki ogólne



OSTRZEŻENIE

- + Miejsce przechowywania należy wybrać tak, aby można było wykluczyć nieuzasadnione użycie przez osoby trzecie lub dzieci.
- + Jeśli urządzenie nie jest wyposażone w kółka transportowe, to musi zostać zdemontowane przed transportem.

UWAGA

- + Upewnić się, że w wybranym miejscu przechowywania urządzenie jest chronione przed wilgocią, kurzem i brudem. Miejsce przechowywania powinno być suche i dobrze wentylowane, ze stałą temperaturą otoczenia od 10°C do 35°C.

4.2 Kółka transportowe

UWAGA

Jeśli urządzenie ma być przemieszczane po szczególnie delikatnych i miękkich podłogach, takich jak parkiet, deski podłogowe lub laminaty, należy obłożyć trasę transportu, na przykład kartonem lub podobnym materiałem, aby uniknąć ewentualnego uszkodzenia podłoża.

1. Stanąć za urządzeniem i podnosić je, aż ciężar przejdzie na kółka transportowe. Następnie można łatwo ustawić urządzenie do nowej pozycji. W przypadku dłuższych odcinków transportowych urządzenie należy zdemontować i bezpiecznie zapakować.
2. Wybrać nowe miejsce ustawienia, przestrzegając wskazówek w rozdziale 1.4 zawartym w niniejszej instrukcji obsługi.

5.1 Wskazówki ogólne



OSTRZEŻENIE

+ Nie dokonywać niewłaściwych zmian w urządzeniu.



OSTROŻNIE

+ Uszkodzone lub zużyte elementy mogą negatywnie wpływać na bezpieczeństwo użytkownika i trwałość urządzenia. Dlatego uszkodzone i zużyte elementy należy natychmiast wymieniać. W takich przypadkach należy zwracać się do autoryzowanego przedstawiciela. Nie wolno używać urządzenia, dopóki nie zostanie ono naprawione. W razie potrzeby używać wyłącznie oryginalnych części zamiennych.

UWAGA

+ Oprócz wymienionych tutaj instrukcji i zaleceń dotyczących konserwacji i pielęgnacji, mogą być wymagane dodatkowe usługi serwisowe i/lub usługi naprawcze – uprawnienia do ich wykonywania mają wyłącznie autoryzowani technicy serwisowi.

5.2 Usterki i diagnostyka błędów

Podczas produkcji urządzenie jest poddawane regularnym kontrolom jakości. Mimo to mogą wystąpić usterki i nieprawidłowe działanie. Często przyczynami takich usterek są pojedyncze elementy i zwykle wystarczy je wymienić. Najczęstsze usterki i sposoby ich usuwania można znaleźć w poniższym przeglądzie. Jeśli pomimo wykonania tych czynności urządzenie nie działa prawidłowo, należy zwrócić się do swojego autoryzowanego przedstawiciela.

Błąd	Przyczyna	Usuwanie
Konsola nie reaguje	Brak klucza zabezpieczającego lub klucz zabezpieczający nieprawidłowo włożony	Sprawdzić, czy klucz zabezpieczający jest włożony i ew. włożyć go
Krzywo ułożona mata Odgłosy tarcia	Niewycentrowana mata	Wycentrować matę zgodnie z instrukcją
Poślizg maty / mata zatrzymuje się	Nieprawidłowe napięcie pasa / smarowanie	Sprawdzić napięcie pasa / smarowanie zgodnie z instrukcją
Wyświetlacz nic nie pokazuje / nie działa	+ Przerwany dopływ prądu + Poluzowane połączenie kablowe	+ Włączyć sieciowy do pozycji wł./on + Sprawdzić, czy jest włożony klucz zabezpieczający + Sprawdzić połączenia kablowe

Brak wyświetlania tętna	<ul style="list-style-type: none"> + Źródła zakłóceń w pomieszczeniu + Nieodpowiedni pasek na klatce piersiowej + Nieprawidłowa pozycja paska na klatce piersiowej + Uszkodzony pasek na klatce piersiowej lub wyczerpana bateria + Uszkodzony wskaźnik tętna 	<ul style="list-style-type: none"> + Usunąć źródła zakłóceń (np. telefon komórkowy, WLAN, kosiarka robotyczna lub odkurzacz robotyczny itp.) + Użyć odpowiedniego paska na klatce piersiowej (patrz ZALECENIE DOTYCZĄCE AKCESORIÓW) + Poprawić ułożenie paska na klatce piersiowej i/lub zwilżyć elektrody + Wymienić baterie + Sprawdzić, czy możliwe jest wyświetlanie tętna w oparciu o tętno ręki
-------------------------	--	--

5.3 Kody i lokalizacja błędów

Układ elektroniczny urządzenia przez cały czas wykonuje testy. W razie odchyłek na wyświetlaczu pojawia się kod błędu i następuje zatrzymanie normalnej pracy ze względu na bezpieczeństwo użytkownika.

W celu uzyskania technicznej obsługi klienta należy skontaktować się z partnerem umowy.

5.4 Pielęgnacja i konserwacja

Najważniejszą czynnością konserwacyjną jest pielęgnacja taśmy bieżni. Pielęgnacja obejmuje regulację, naprężanie oraz smarowanie taśmy. Gwarancja nie obejmuje uszkodzeń wynikających z nieodpowiedniej konserwacji lub jej braku. Dlatego należy wykonywać regularnie przeglądy konserwacyjne. Podczas regulacji i naprężania taśmy należy postępować bardzo ostrożnie, ponieważ za duże lub za małe naprężenie może uszkodzić urządzenie. Taśma została nastawiona fabrycznie przed wysyłką urządzenia. Jednak może się przestawić podczas transportu.

Jeśli nie możesz zeskanować kodów-QR, możesz uzyskać dostęp do wszystkich filmów Fitshop na YouTube, otwierając YouTube i wpisując "Fitshop" w polu wyszukiwania.

Po zeskanowaniu kodu-QR za pomocą funkcji aparatu fotograficznego lub aplikacji do skanowania kodów-QR w smartfonie, w serwisie YouTube otworzy się film na temat ogólnej konserwacji bieżni. Film służy do zilustrowania punktów konserwacji opisanych w niniejszej instrukcji. Pamiętaj, że film może nie być dostępny w Twoim języku lub z odpowiednimi napisami.



5.4.1 Regulacja taśmy bieżni

Podczas trenowania taśma bieżni powinna znajdować się na środku urządzenia i przesuwać się prosto. W zależności od obciążenia ustawienie taśmy może się zmienić. Kolejną przyczyną może być umieszczenie urządzenia na nierównym podłożu.

OSTROŻNIE

W trakcie przeprowadzania niniejszej konserwacji nikt nie może znajdować się na bieżni!

1. Urządzenie powinno pracować z prędkością ok. 5 km/h.
2. Jeśli taśma zbacza w lewo, obrócić lewą śrubę regulacyjną na tylnym końcu urządzenia o maks. $\frac{1}{4}$ obrotu w prawo, a prawą śrubę regulacyjną o maks. $\frac{1}{4}$ w lewo.
3. Jeśli taśma zbacza w prawo, obrócić prawą śrubę regulacyjną na tylnym końcu urządzenia o maks. $\frac{1}{4}$ obrotu w prawo, a lewą śrubę regulacyjną o maks. $\frac{1}{4}$ w lewo.
4. Następnie obserwować ruch taśmy przez około 30 sekund, ponieważ zmiana nie od razu jest widoczna.
5. Powtarzać te czynności, aż taśma będzie się poruszać prosto. Jeśli nie można wyregulować taśmy, należy skontaktować się z autoryzowanym przedstawicielem.

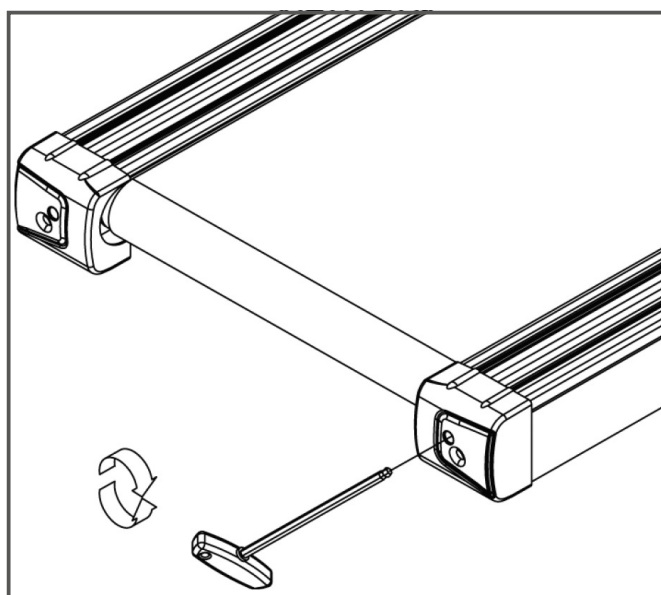

5.4.2 Regulacja naprężenia taśmy bieżni

Jeśli taśma bieżni ślizga się podczas pracy po rolkach (wyczuwalne jest wtedy szarpanie podczas biegania), należy naprężyć taśmę.

W większości przypadków przyczyną ślizgania się jest rozciągnięcie się taśmy w trakcie użytkowania. Jest to zupełnie normalne zjawisko.

❶ WSKAZÓWKA

Do naprężania należy używać tych samych śrub regulacyjnych, co do regulacji.

1. Urządzenie powinno pracować z prędkością 5 km/h.
2. Obrócić po kolei lewą i prawą śrubę regulacyjną o maks. ¼ obrotu w prawo.
3. Następnie sprawdzić, czy taśma nadal się ślizga. Jeśli tak, należy ponownie przeprowadzić wyżej opisaną operację.

5.4.3 Smarowanie taśmy bieżni

Jeśli taśma nie jest wystarczająco nasmarowana, tarcie znacznie się zwiększa i prowadzi do szybkiego zużywania się taśmy, płyty bieżowej, silnika i blachy. Wyczuwalne zwiększenie tarcia taśmy jest oznaką konieczności nasmarowania taśmy. Smarowanie w ramach konserwacji należy wykonywać przynajmniej raz na 3 miesiące lub co 50 godzin pracy. W zależności od tego, który przypadek wystąpi jako pierwszy.

❶ WSKAZÓWKA

Jeśli bieżnia jest wyposażona w mechanizm składania, smarowanie można wykonać nawet po złożeniu.

1. Lekko unieść taśmę bieżni.
2. Nałożyć trochę oleju silikonowego lub sprayu silikonowego na cały pas bieżowy i równomiernie go rozprowadzić.
3. Kontynuować ręczne obracanie taśmy w taki sposób, aby cała powierzchnia między taśmą i płytą bieżową była nasmarowana.
4. Zetrzeć nadmiar oleju silikonowego lub sprayu silikonowego.

❶ WSKAZÓWKA

Konserwację należy przeprowadzić również po dłuższej przerwie w eksploatacji urządzenia.

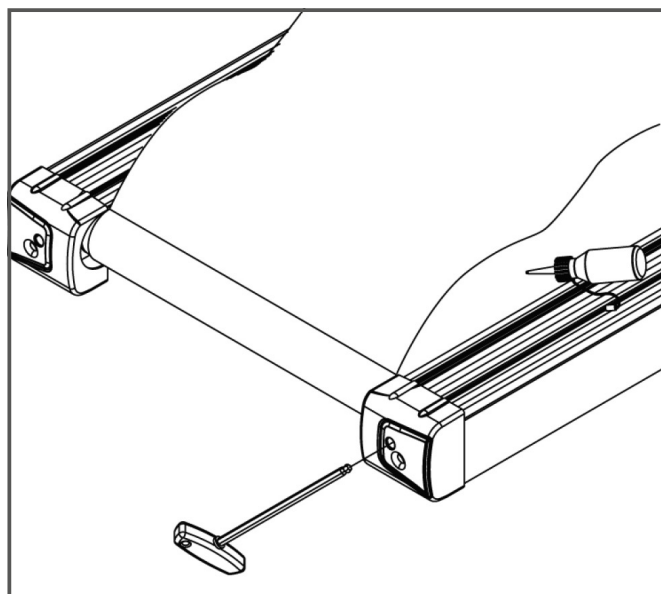

5.5 Harmonogram konserwacji i przeglądów

Aby uniknąć uszkodzeń spowodowanych działaniem potu, urządzenie należy czyścić po każdym treningu za pomocą wilgotnego ręcznika (bez rozpuszczalników!).

W podanych odstępach czasu należy wykonywać następujące rutynowe czynności:

Element	Co tydzień	Co miesiąc	Co kwartał
Wyświetlacz konsoli	C	P	
Napężanie taśmy			P
Smarowanie taśmy			P
Plastikowe osłony	C	P	
Śruby i połączenia przewodów			P
Objaśnienie: C = czyszczenie; P = przegląd			

Jeśli nie możesz zeskanować kodów-QR, możesz uzyskać dostęp do wszystkich filmów Fitshop na YouTube, otwierając YouTube i wpisując "Fitshop" w polu wyszukiwania.

Po zeskanowaniu kodu-QR za pomocą funkcji aparatu fotograficznego lub aplikacji do skanowania kodów-QR w smartfonie, w serwisie YouTube otworzy się film na temat ogólnej konserwacji bieżnia. Film służy do zilustrowania punktów konserwacji opisanych w niniejszej instrukcji. Pamiętaj, że film może nie być dostępny w Twoim języku lub z odpowiednimi napisami.



6 UTYLIZACJA

Po zakończeniu okresu użytkowania urządzenia nie wolno go wyrzucać razem z odpadami gospodarczymi, tylko należy je oddać do recyklingu za pośrednictwem punktu zbierania zużytych urządzeń elektrycznych i elektronicznych. Bliższe informacje na ten temat można uzyskać od właściwej instytucji gminnej zajmującej się usuwaniem odpadów.

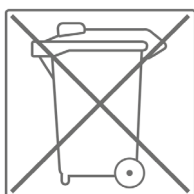

Materiały mogą być powtórnie wykorzystywane zgodnie z ich oznaczeniem. Ponowne wykorzystanie jako surowce wtórne lub inne formy ponownego wykorzystania zużytych urządzeń jest ważnym wkładem w ochronę środowiska.

7 ZALECENIE DOTYCZĄCE AKCESORIÓW

Aby Twój trening był jeszcze przyjemniejszy, wydajniejszy i piękniejszy, do urządzenia fitness zalecamy dodanie odpowiednich akcesoriów. W przypadku bieżni może to być na przykład **mata podłogowa**, która sprawia, że sprzęt fitness stoi stabilniej i chroni podłogę przed potem, lub **silikon w sprayu**, który utrzymuje ruchome części w dobrym stanie i służy do smarowania pasa biegowego. W przypadku niektórych bieżni dostępne są również dodatkowe **poręcze**.

Jeżeli zakupiłeś urządzenie fitness do treningu bazującym na pulsie i chcesz trenować w zgodzie z częstotliwością uderzeń serca, to konieczne polecamy używanie **pasa piersiowego**, zapewniającego optymalne przenoszenie częstotliwości uderzeń serca.

Nasza oferta akcesoriów zapewnia najwyższą jakość i sprawia, że trening jest jeszcze lepszy. Jeśli chcesz dowiedzieć się więcej o kompatybilnych akcesoriach, najlepiej przejść do strony szczegółów produktu w naszym sklepie internetowym (najprostszym sposobem jest wprowadzenie numeru artykułu w polu wyszukiwania powyżej), a następnie do zalecanych akcesoriów na tej stronie. Ewentualnie można użyć dostarczonego kodu-QR. Oczywiście można również skontaktować się z naszym działem obsługi klienta: telefonicznie, przez e-maila, w jednym z naszych oddziałów lub za pośrednictwem naszych kanałów w mediach społecznościowych. Chętnie doradzimy!



Mata podłogowa



Pas piersiowy



Żel kontaktowy



Poręcze



Spray silikonowy

8.1 Numer seryjny i oznaczenie modelu

W celu zagwarantowania możliwie jak najlepszej obsługi, należy przygotować **nazwę modelu**, **numer artykułu**, **numer seryjny**, **rysunek złożeniowy** oraz **zestawienie części**. Odpowiednie możliwości kontaktu można znaleźć w rozdziale 10 niniejszej instrukcji obsługi.

❗ WSKAZÓWKA

Numer seryjny urządzenia jest unikalny. Znajduje się on na białej naklejce. Dokładne położenie tej naklejki pokazano na poniższym rysunku.

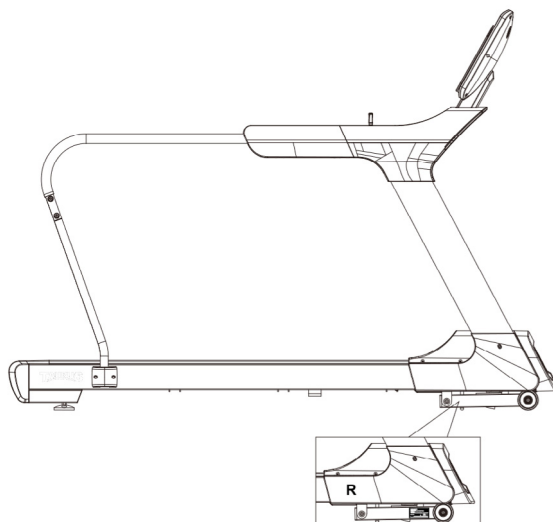

Wprowadzić numer seryjny w odpowiednim polu.

Numer seryjny:

Marka/kategoria:

Oznaczenie modelu:

Numer artykułu:

8.2 Lista części

Nr	Nazwa (ENG)	Prod. Numer części	Specyfikacja	Liczba
1	Main frame	264D2-3-1000-J1		1
2	Left handlebar post	264A1-3-1300-J0		1
3	Right handlebar post	264A1-3-1400-J0		1
4	Handlebar set	264A1-3-1500-J1		1
5	Front handlebar set	264A1-3-1550-J0		1
6	Stabilizer	26200-3-1600-J1		1
7	Computer supporting tube	264A1-3-2000-J0		1
8L	Lower cover for handlebar post(left)	264A1-6-1371-B0	520.7*225.6*52.3	1
8R	Lower cover for handlebar post(right)	264A1-6-1471-B0	520.7*225.6*52.3	1
9	Open plug	264A1-6-2420-B0	D22.5*13.5	8
10	Allen bolt	54010-8-0065-CU7	M10*1.5*65L	6
11	Cross bolt	52605-2-0015-F0	M5*0.8*15L	15
12	CSK inner hexagon screw	51608-5-0035-F0	M8*1.25*35L	8
13	Wooden board	26200-6-1073-B1	1445*695*25T	1
14	Buffer bar	26200-6-1084-B0	25*2T*1435L	2
15	CSK inner hexagon screw	51608-5-0025-F0	M8*1.25*25L	8
16	Flat washer	55104-1-1210-NA	D12*D4.3*1.0T	4
17	Running belt	264D2-6-1072-B0	560*3.1T*3370L	1
18	Pedaling plate (2)	26200-6-1097-B0	68.8*4.5*357L	2
19	Pedaling plate (3)	26200-6-1098-B0	68.8*4.5*357L	2
20	Pedaling plate	26200-6-1076-B0	105*21.4*1435L	2
21	Decorative strip for pedaling plate	26200-6-1092-00	800*68.8*4.5T	2
22	Cushion pad	26200-6-1061-B0	779.3*46.2*5.7	2
23	Cross self-tapping screw	52842-2-0015-F0	ST4.2*15L	62
24	Metal clip	26000-6-1086-FC0	D27*D4.3*2T	8
25	Buffer(4)	26100-6-1088-F0	D30*37L*M8	2
26	Buffer(3)	26100-6-1083-B0	D30*37L*M8,95degree	2
27	Flat washer	55108-1-1612-FA	D16*D8.5*1.2T	11
28	Nylon nut	55208-1-2008-FA	M8*1.25*8T	6
29	Allen bolt	50308-5-0020-UF0	M8*1.25*20L	4+4

30	Rear roller set	26200-3-1200-01	D25*D75*686L	1
31	Inner hex head screw	54010-8-0080-F0	M10*1.5*80L	3
32	Rear cover	264A1-6-2406-B0	789.6*164.7*164.6	1
33	Buffer(1)	26100-6-1081-R0	D30*37L*M8,45degree	2
34	Nylon universal adjusting feet	26200-6-1094-B0	D80*81L	2
35	Front roller set	26200-3-1100-01	D25*D75*694L	1
36	Inner hex head screw	54010-5-0045-F4	M10*1.5*45L	1
37	Multi-groove belt	58004-6-1100-00	250/PJ10	1
38	Motor	261D1-6-1085-02	DC-3.5HP	1
39	Nylon nut	55210-1-2010-CA	M10*1.5*10T	4+2
40	Flat washer	55110-1-2020-CA	D20*D11*2T	8+4
41	Inner hex head screw	54010-5-0030-C0	M10*1.5*30L	4
42	Flat washer	55110-1-3030-CA	D30*D10*3.0T	4
43	Flat washer	55110-1-2520-CA	D25*D10*2.0T	4
44	Motor buffer	78000-6-1081-B2	20*56*2.0T	4
45	fixing plate	26200-6-1071-N0	30*20*4T	3
46	Spring washer	55110-2-1730-CA	D17.8*D10.2*3T	4
47	Fixing bracket for motor cover	26100-6-1090-00	32*18*18	4
48	cable tie base	26100-6-1089-00	15*10	2
49	Cross screw	50904-2-0015-N0	ST4*1.41*15L	2
50	Hex bolt	50108-5-0110-F5	M8*1.25*110L	1
51	Upper motor cover	264A1-6-2401-B0	800*486*129.5	1
52	Al plate with logo on motor cover	264A1-6-2404-B0		1
53	Socket	26100-6-2413-00		1
54	Cross screw	53329-2-0009-D0	ST2.9x9.5L	31
55	Power supplier board	26100-6-2414-B0	130*45*6T	1
56	Switching mode power supplier	261D8-6-2411-00		1
57	Buffer	55308-4-0020-G9	D10.5*20L	2
58	overcurrent protector	261D1-6-2412-00	15A	1
59	Flat washer	55105-1-1208-DA	D12*D5.2*0.8T	2
60	Nylon nut	55205-1-2005-DA	M5*0.8*5T	2
61	Lower motor cover	264A1-6-2402-B0	812.5*237.2*180.6	1
62	Allen bolt	54010-8-0050-C4	M10*1.5*50L	1
63	Plastic flat washer	55110-1-2404-BF	D10*D24*0.4T	4

64	Incline	264D2-6-1975-02	JS19-B	1
65	Allen bolt	54010-8-0065-C4	M10*1.5*65L	1
66	Wheel	26200-6-1087-B0	D82*35L	2
67	Allen bolt	50308-5-0020-UF0	M8*1.25*20L	6
68	Flat washer	55108-1-2115-FA	D21*D8.5*1.5T	2
69	End cap	55310-2-2550-B8	25*50*14,for 2.0 T tube	4
70	Axle	26200-6-1673-N0	D18.7*41L	2
71	Nylon washer	55121-1-3730-OF	D21*D37*3T	4
72	Flat washer	55108-1-2520-FA	D25xD8.5x2T	4
73	Buffer	55308-2-0010-B3	D26*10*M8*1.25	2
74	Upper fixing plate for handle pulse	737L6-6-2491-B0	40*15.2	2
75	Allen bolt	50308-5-0050-F3	M8*1.25*50L	2
76	Allen bolt	50308-5-0055-F3	M8*1.25*55L	1
77	Handle pulse sensor	737L6-6-2478-00	100.3*29.5*0.4T	4
78	Lower fixing plate for handle pulse	737L6-6-2492-B0	40*15.2	2
79	Screw	50904-2-0015-F0	ST4x1.41x15L	2
80	Handle grip	26200-6-1584-B0	D30*3T*710L	1
81	Cross Bolt	52605-2-0010-N0	M5*0.8*10L	9
82	Lower computer cover	264A1-6-1703-B0	793*299*25.3	1
83	Middle computer cover	264A1-6-1711-B0	517.8*395*35	1
84	Computer	264D2-6-1701-B1	AC00400-01	1
85L	Left trigger	26200-6-1598-B0	53.3*46.9*14.7	1
85R	Right trigger	26200-6-1599-B0	53.3*46.9*14.7	1
86L	Sticker under left trigger	26200-6-1583-00	66.9*25.4	1
86R	Sticker under right trigger	26200-6-1593-00	66.9*25.4	1
87	Cross screw	52804-2-0012-F0	ST4*1.41*12L	6
88	Trigger base	26200-6-1579-01		2
89	Upper computer cover	264D2-6-1702-B0	491*295.9*19	1
90	Lower cable of trigger	264D2-6-1582-01	900L	2
91	Allen screw	54010-5-0045-F4	M10*1.5*45L	4
92	Allen bolt	50306-5-0015-UF0	M6*1*15L	3+4
93	Handpulse cable	261D8-6-1785-00	1000L	2
94	Buffer(2)_x000D_	26100-6-1082-K0	D30*37L*M8,75degree	2
95	Emergency stop pin	26100-6-1731-C1	21*18*1.5T	1

96	Safety key	26200-6-1732-R0	78.6*35*18.2	1
97	Safety clip	26200-6-1793-R0	830L	1
98	Cable for emergency stop function	261D8-6-1736-00	450L	1
99	Protecting plate	26200-6-1031-N1	70*67*4T	2
100	Inner case of safety key	26100-6-1734-B0	39*15*13.3	2
101	Computer fixing plate	264A1-3-1530-J1		1
102	Safety key board	26200-6-1733-B0	74*45*7	1
103	Upper cover for handling tube	264A1-6-1576-B0	836*583*159.3	1
104	Lower cover for handling tube	264A1-6-1577-B0	836*356.8*193.7	1
105L	Side cover for handling tube(left)	264A1-6-1594-B0	417.2*153.3*78	1
105R	Side cover for handling tube(right)	264A1-6-1595-B0	417.2*153.3*78	1
106A	Computer back cover	264A1-6-1748-B0	207.3*188*65.5	1
106B	Computer decorative cover	264A1-6-1749-B0	188*49.2*20.5	1
107L	Left handlebar grips	264A1-6-1571-B0	448.7*126*71	1
107R	Right handlebar grips	264A1-6-1572-B0	448.7*126*71	1
108	Hollow plug	264A1-6-2010-B0	40x80x119	1
109	Flat washer	55105-1-1510-DA	D15*D5.2*1.0T	4
110	Grounding cable 1_x000D_	26100-6-1787-03	325L	2
111	Grounding cable 2_x000D_	264D2-6-1788-00	300L	1
112	live wire 1	261A2-6-1789-00	450L	1
113	live wire 2	26100-6-1790-01	60L	2
114	neutral wire 100L	26100-6-1791-00	100L	1
115	neutral wire 190L	26100-6-1792-00	190L	1
116	Magnetic loop	26100-6-1079-00	D31*16	1
117	Motor decorative cover	264A1-6-2403-Aa0	727.1*40.8*50.1	1
118	Upper cable of trigger	261D8-6-1589-01	500L	1
119	Sensor cable	26100-6-1795-00	GS003-P2.5F-1200mm-26AWG	1
120	Upper computer cable	264D2-6-1771-00	800	1
121	Middle computer cable	264D2-6-1772-00	1100	1
122	Lower computer cable	264D2-6-1773-00	500	1
123	Button plate	264A1-6-1756-B0	468*105.4*13.3	1
124	Filter	261D1-6-1067-00	15A	1

125	Inductance	261A2-6-1066-00	15A	1
126	Electric cable	26100-6-1775-02	1700L	1
127	Overlay	264D2-6-1706-B0	399*248*16	1
128	Screen plate	261D8-6-1757-B0	383.5*238*18	1
129	Allen cross spanner	58030-6-1051-N0	M6*130L	1
130	Allen spanner	58030-6-1052-N0	M8*120L	1
131	Speaker cover	264A1-6-1762-B0		2
132	USB module	261D8-6-1723-00	PA-AC00380-K2	1
133	CSK cross self-tapping screw	51004-2-0010-N0	ST4*1.41*10L	4
134	Cross round-head self-tapping screw	54723-2-0008-C0	ST2.3*8L	27
135	Button PCB board	264A1-6-1759-00		1
136				
137	Lower controller	264D3-6-1779-00	DC3.0,PA-AE00117EH	1
138	neutral wire 450L	261A2-6-1791-00	450L	1
139	Pad of tablet support	264A1-6-1777-B0	409*15*2T	1
140	Cross tube of computer supporting tube	261D8-6-2001-J0	10*20*1.5T*320L	1
141	Cross bolt	52606-2-0015-F0	M6*1*15L	4
142	Allen bolt	50308-5-0015-F0	M8*1.25*15L	4
143	Spring washer	55108-2-1520-FA	D15.4xD8.2x2T	5
144L	Left speaker	261D8-6-1722-01	B00202050,4Ω 3W,Cable 300.	1
144R	Right speaker	261D8-6-1761-00	B00202050,4Ω 3W.Cable 100.	1
146L	Left plug	264A1-6-1077-B0	D40.7*51.1	1
146R	Right plug	264A1-6-1078-B0	D40.7*51.1	1
147L	Left pad of bottle	264A1 -6-1754-B0	106.5*89.2*3T	1
147R	Right pad of bottle	264A1 -6-1755-B0	106.5*89.2*3T	1
148	B module	261D2-6-1708-00	I-RUNNING	1

8.3 Rysunek w rozbiciu na części

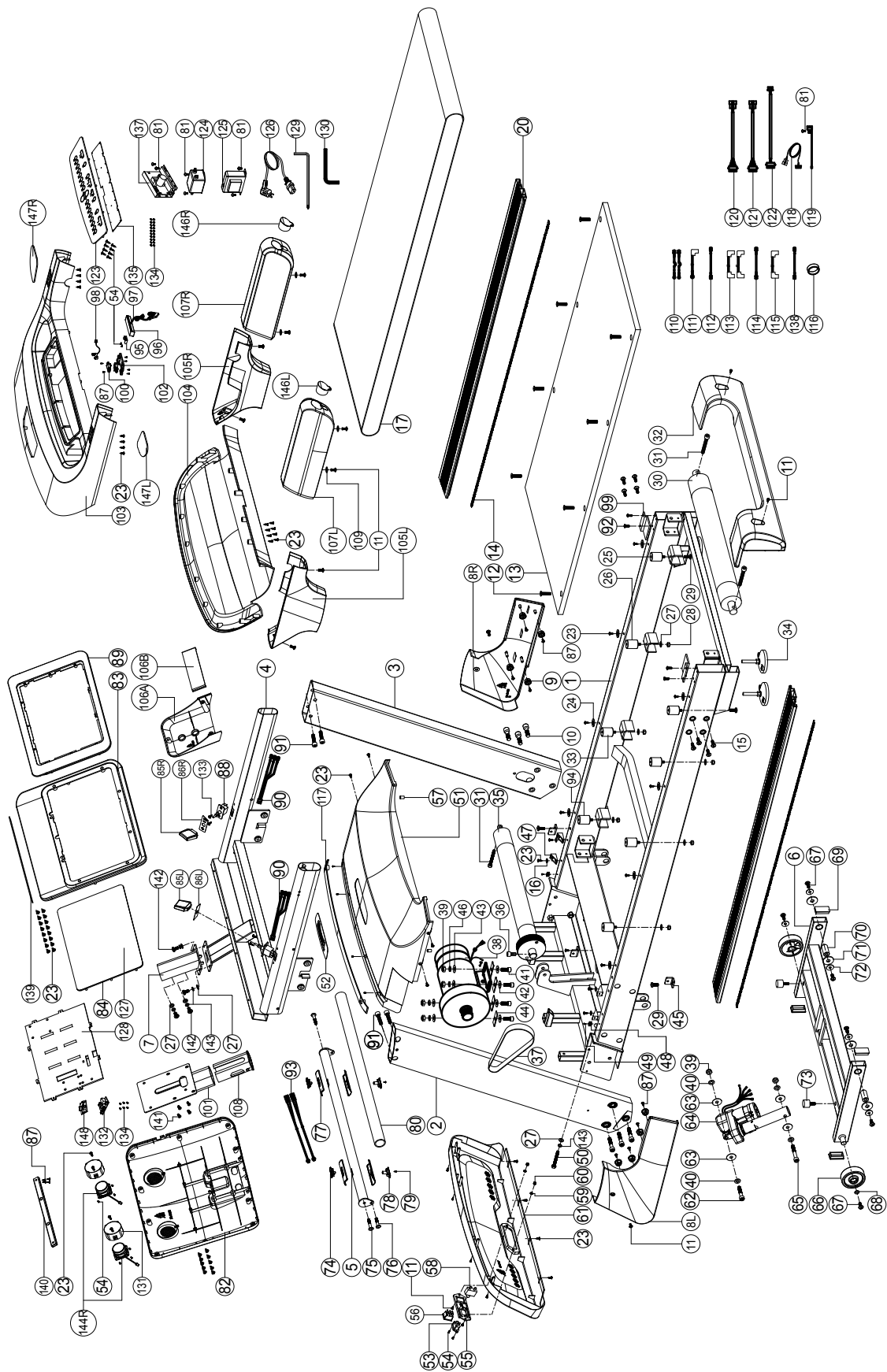

Produkty Taurus® są poddawane surowej kontroli jakości. Jeśli jednak zakupione u nas urządzenie treningowe nie działa prawidłowo, prosimy wtedy o kontakt z naszymi podanymi punktami serwisowymi. Chętnie pomożemy również telefonicznie za pośrednictwem infolinii technicznej.

Opis usterek

Urządzenie treningowe może stale zapewniać trening wysokiej jakości. Jeśli jednak wystąpią problemy, należy najpierw zapoznać się z instrukcją obsługi. W sprawie dalszego rozwiązywania problemów należy zwracać się do firmy Fitshop lub zadzwonić na naszą bezpłatną infolinię serwisową. W celu jak najszybszego rozwiązania problemu należy jak dokładnie opisać usterkę.

Dodatkowo, oprócz gwarancji ustawowej, udzielamy gwarancji na wszystkie zakupione u nas urządzenia treningowe zgodnie z poniższymi warunkami.

Jednocześnie Twoje ustawowe uprawnienia nie zostają naruszone.

Właściciel gwarancji

Właścicielem gwarancji jest pierwsza osoba kupująca lub każda osoba, która otrzymała nowo zakupiony produkt od pierwszej osoby kupującej.

Okresy gwarancji

Z dniem dostawy towaru rozpoczyna się okres gwarancji. Okres gwarancji poszczególnych produktów znajdą Państwo na naszej stronie online.

Koszty naprawy

Wedle naszego uznania przeprowadzimy naprawę, wymianę uszkodzonych elementów lub kompletną wymianę. Części zamienne, które są montowane podczas montażu urządzenia przez klienta, zostaną wymienione przez właściciela gwarancji i nie są elementem naprawy. Po wygaśnięciu okresu gwarancyjnego posiadacz gwarancji ponosi koszty części, konserwacji, naprawy, instalacji i wysyłki.

Okresy użytkowania są zgodne z poniższą deklaracją:

- + Używanie w domu: wyłącznie używanie prywatne, tylko w prywatnych gospodarstwach domowych do 3 godzin dziennie
- + Użytkowanie półprofesjonalne: do 6 godzin dziennie (np. rehabilitacja, hotele, kluby, firmowe siłownie)
- + Używanie profesjonalne: więcej niż 6 godzin dziennie (np. studio fitness)

Serwis gwarancyjny

W okresie gwarancji urządzenia mające wady materiału lub wykonania zostaną przez nas naprawione lub wymienione. Wymienione urządzenia i ich części stają się naszą własnością. Świadczenia gwarancyjne nie powodują wydłużenia okresu gwarancji ani nie rozpoczynają nowej gwarancji.

Warunki gwarancyjne

W celu dochodzenia roszczeń gwarancyjnych należy koniecznie podjąć następujące działania:

Skontaktować się poprzez e-mail lub telefonicznie z serwisem. Jeśli produkt na gwarancji wymaga przesłania do naprawy, koszty pokrywa sprzedający. Po upływie okresu gwarancji kupujący ponosi koszty transportu i ubezpieczenia. Jeśli usterka podlega gwarancji, otrzymają Państwo naprawione lub nowe urządzenie.

Gwarancja nie obejmuje uszkodzeń wskutek:

- + nieodpowiedniego, nieprawidłowego obchodzenia się z produktem,
- + czynników atmosferycznych (wilgoć, wysoka temperatura, przepięcie, pył, itp.),
- + nieprzestrzegania zasad bezpieczeństwa, którym podlega produkt,
- + nieprzestrzegania zaleceń instrukcji obsługi,
- + użycia nadmiernej siły (np. uderzenia, spadnięcia),
- + ingerencji, które nie zostały wykonane przez autoryzowanego technika serwisowego
- + prób naprawy na własną rękę.

Dowód zakupu i numer seryjny

W razie usterki na gwarancji wymagane jest przedstawienie odpowiedniej faktury. W celu umożliwienia jednoznacznej identyfikacji wersji modelu oraz na potrzeby naszej kontroli jakości, przy każdym zgłoszeniu serwisowym potrzebny jest nam numer seryjny urządzenia. Numer seryjny i numer klienta należy mieć już przy kontaktowaniu się z naszą infolinią serwisową. Ułatwi to nam dalsze załatwianie sprawy.

W razie problemów ze znalezieniem numeru seryjnego urządzenia treningowego dalszych informacji udzielić może personel naszego serwisu.

Serwis pogwarancyjny

Indywidualną ofertę możemy złożyć również w przypadku usterek urządzenia treningowego po upływie okresu gwarancji lub w przypadkach nieobjętych gwarancją, np. normalne zużycie. W celu szybkiego i taniego rozwiązania problemu należy skontaktować się z naszym serwisem. W takich przypadkach klient ponosi koszty przesyłki.

Komunikacja

Wiele problemów można rozwiązać już na etapie rozmowy z nami jako specjalistą. Wiemy, jak ważne dla użytkowników sprzętu treningowego jest szybkie i proste rozwiązywanie problemów, aby mogli oni bez przerw kontynuować swoje treningi. Dlatego również my jesteśmy zainteresowani szybkim rozwiązaniem problemów – bez zbędnej biurokracji. W związku z tym należy przed rozmową przygotować swój numer klienta oraz numer seryjny niesprawnego urządzenia.

DE	DK	UK
<p>TECHNIK</p> <p>☎ +49 4621 4210-900 ☎ +49 4621 4210-698 ✉ technik@fitshop.de 🕒 Öffnungszeiten entnehmen Sie unserer Homepage.</p> <p>SERVICE</p> <p>☎ 0800 20 20277 (kostenlos) ☎ 04621 4210 - 0 ✉ info@fitshop.de 🕒 Öffnungszeiten entnehmen Sie unserer Homepage: https://stg.fit/statita</p>	<p>TEKNIK OG SERVICE</p> <p>☎ 80 90 16 50 ☎ +49 4621 4210-945 ✉ info@fitshop.dk 🕒 Åbningstider kan findes på hjemmesiden: https://stg.fit/statit7</p>	<p>CUSTOMER CARE</p> <p>☎ +44 141 737 2249 or +44 141 876 3972 ✉ customercare@fitshop.co.uk 🕒 You can find the opening hours on our homepage: https://stg.fit/statitd</p>
	FR	BE
	<p>TECHNIQUE & SERVICE</p> <p>☎ +33 (0) 189 530984 ☎ +49 4621 42 10 933 ✉ info@fitshop.fr 🕒 Vous trouverez les heures d'ouverture sur notre site Internet: https://stg.fit/statit4</p>	<p>TECHNIQUE & SERVICE</p> <p>☎ 02 732 46 77 ☎ +49 4621 4210 933 ✉ info@fitshop.be 🕒 Vous trouverez les heures d'ouverture sur notre site Internet: https://stg.fit/statit8</p>
ES	NL	INT
<p>TECNOLOGÍA Y SERVICIOS</p> <p>☎ 911 238 029 ✉ info@fitshop.es 🕒 Consulta nuestro horario de apertura en la página web: https://stg.fit/statit5</p>	<p>TECHNISCHE DIENST & SERVICE</p> <p>☎ +31 172 619961 ✉ service@fitshop.nl 🕒 De openingstijden vindt u op onze homepage: https://stg.fit/statit3</p>	<p>TECHNICAL SUPPORT & SERVICE</p> <p>☎ +49 4621 4210-944 ✉ service-int@fitshop.de 🕒 You can find the opening hours on our homepage: https://stg.fit/statita</p>
PL	AT	CH
<p>DZIAŁ TECHNICZNY I SERWIS</p> <p>☎ 22 307 43 21 ☎ +49 4621 42 10-948 ✉ info@fitshop.pl 🕒 Godziny otwarcia można znaleźć na stronie głównej: https://stg.fit/statit6</p>	<p>TECHNIK & SERVICE</p> <p>☎ 0800 20 20277 (Freecall) ☎ +49 4621 42 10-0 ✉ info@fitshop.at 🕒 Öffnungszeiten entnehmen Sie unserer Homepage: https://stg.fit/statitb</p>	<p>TECHNIK & SERVICE</p> <p>☎ 0800 202 027 ☎ +49 4621 42 10-0 ✉ info@fitshop.ch 🕒 Öffnungszeiten entnehmen Sie unserer Homepage: https://stg.fit/statit9</p>

Na tej stronie internetowej można znaleźć szczegółowy przegląd włącznie z adresem i godzinami otwarcia wszystkich oddziałów grupy Fitshop zarówno w kraju, jak i za granicą:

www.fitshop.pl/nasze-filie

ŻYJEMY DLA FITNESSU

SKLEP INTERNETOWY I MEDIA SPOŁECZNOŚCIOWE

Obecnie firma Fitshop, z ponad 70 oddziałami, jest największym w Europie sprzedawcą domowych urządzeń fitness i jednym z najbardziej renomowanych sprzedawców internetowych sprzętu fitness na świecie. Klienci prywatni zamawiają produkty za pośrednictwem 25 sklepów internetowych w swoim języku narodowym lub wybierają opcję złożenia na miejscu. Ponadto firma zaopatruje obiekty fitness, hotele, kluby sportowe, firmy i placówki fizjoterapeutyczne w profesjonalny sprzęt do treningu wytrzymałościowego i siłowego.

Firma Fitshop oferuje szeroki wybór sprzętu fitness znanych producentów, wysokiej jakości rozwiązania własne i kompleksowe usługi, np. usługi montażowe oraz doradztwo w zakresie nauk o sporcie przed i po zakupie. Ponadto przedsiębiorstwo zatrudnia wielu sportowców, trenerów fitness i sportowców wyczynowych.

Odwiedź nas na naszych kanałach mediów społecznościowych lub na naszym blogu!

**FIT
SHOP**

www.fitshop.pl
www.fitshop.de/blog



www.facebook.com/fitshopgroup



www.instagram.com/fitshopgroup/



https://stg.fit/YouTube_DE

KETTLER

TAURUS

 cardiostrong

BODYCRAFT

 cardiojump

DUKEFITNESS

DARWIN

Notatki

Notatki

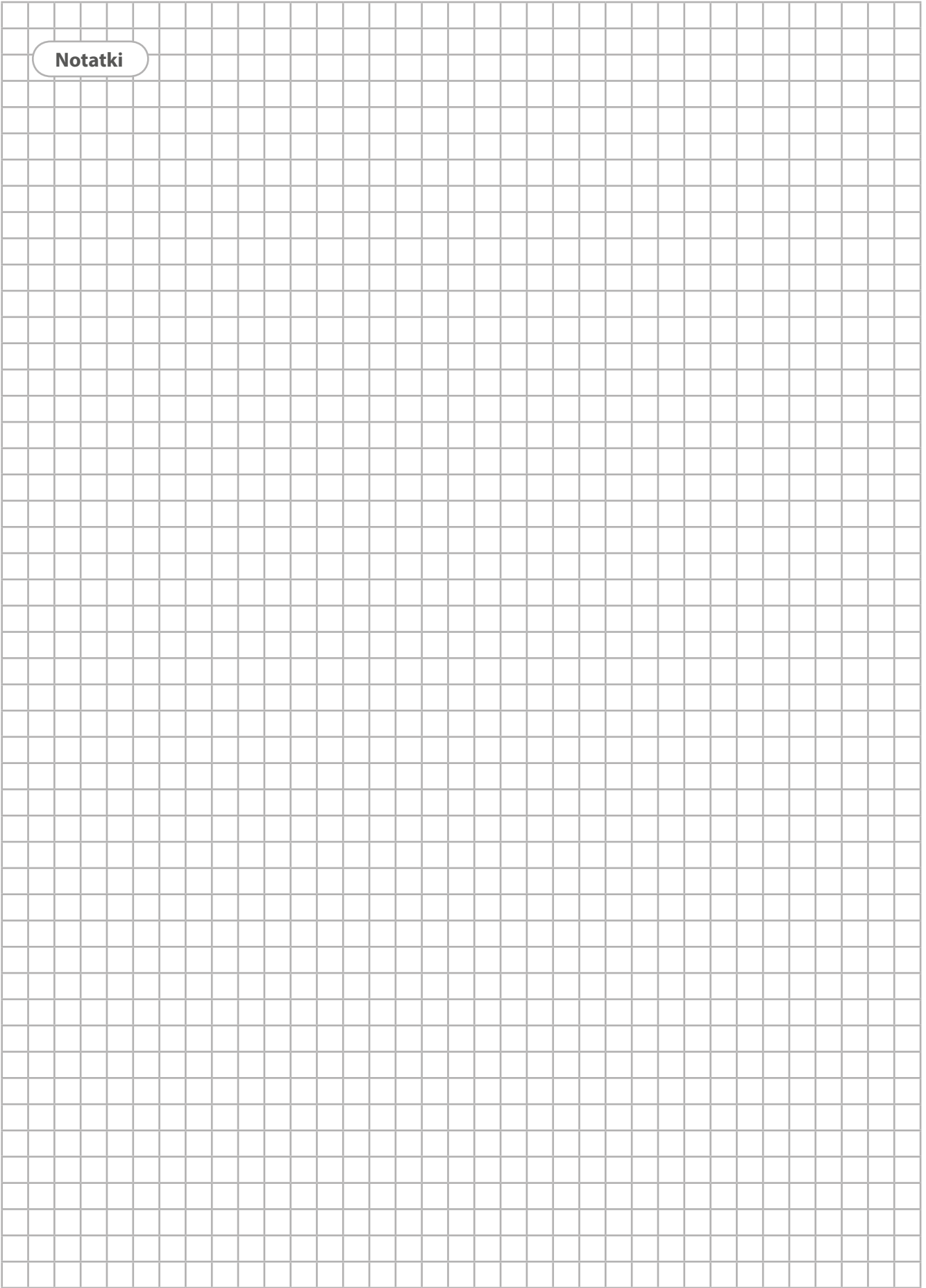

TAURUS®

Bieżnia T9.9 Touch