

TAURUS®

Montage- en gebruiksaanwijzing



max. 120 kg



~ 80 Min. 



 33 kg

L 166 | B 56 | H 163

TFX71.02.01

Art. Nr. TF-X71-2

Elliptical trainer X71

Inhoudsopgave

1	ALGEMENE INFORMATIE	7
1.1	Technische gegevens	7
1.2	Persoonlijke veiligheid	8
1.3	Elektrische veiligheid	9
1.4	Plaats van opstelling	10
2	MONTAGE	11
2.1	Algemene informatie	11
2.2	Inbegrepen in de levering	12
2.3	Montage	14
3	GEBRUIKSAANWIJZING	20
3.1	Consoleweergave	20
3.2	Knopfuncties	21
3.3	Inschakelen en instellen van het apparaat	21
3.4	Programma	22
3.4.1	Manueel programma (MANUAL)	22
3.4.2	Vooraf ingestelde profielprogramma's (PROGRAM)	23
3.4.3	Wattgestuurd programma (WATT)	23
3.4.4	Aangepast programma (USER)	24
3.4.5	Hartslaggestuurde programma's (HRC)	24
3.5	RECOVERY - Herstelfrequentie	25
4	OPSLAG EN TRANSPORT	25
4.1	Algemene informatie	25
4.2	Transportwielen	25
5	PROBLEEMOPLOSSING, VERZORGING EN ONDERHOUD	26
5.1	Algemene informatie	26
5.2	Storingen en foutdiagnose	26
5.3	Onderhouds- en inspectietermijnen	27
6	AFVALVERWIJDERING	28
7	AANBEVOLEN ACCESSOIRES	28

8	BESTELLEN VAN VERVANGONDERDELEN	29
8.1	Serienummer en modelnaam	29
8.2	Onderdelenlijst	30
8.3	Detailtekening	32
9	GARANTIE	33
10	CONTACT	35

Beste klant,

Bedankt voor je aankoop van een kwaliteitsvol trainingsapparaat van het merk Taurus. Taurus biedt sport- en fitnessapparaten aan voor thuis sport op hoog niveau en uitrusting voor fitness-studio's en zakelijke klanten. Bij Taurus fitnessapparaten ligt de nadruk op datgene, waar het bij sport op aankomt, namelijk: maximale prestaties! Daarom worden de apparaten in nauwe samenwerking met sportlui en sportwetenschappers ontwikkeld. Sportmensen weten immers als geen ander wat een perfect fitnessapparaat is.

Meer informatie vind je op www.sport-tiedje.com.

Beoogd gebruik

Het apparaat mag uitsluitend worden gebruikt voor het doel waarvoor het ontworpen is.

Het apparaat is uitsluitend geschikt voor thuisgebruik. Het apparaat is niet geschikt voor semiprofessioneel (bijv. ziekenhuizen, verenigingen, hotels, scholen, enz.) en commercieel of professioneel (bijv. fitness-studio's) gebruik.

COLOFON

Sport-Tiedje GmbH
De nummer 1 van Europa op het gebied van
thuisfitness.

Internationale hoofdzetel
Flensburger Straße 55
24837 Schleswig
Duitsland

Algemeen Directeurs:
Christian Grau
Sebastian Campmann
Dr. Bernhard Schenkel
Handelsregister HRB 1000 SL
Arrondissementsrechtbank Flensburg
Btw-nummer: DE813211547

DISCLAIMER



©2011 Taurus is een geregistreerd merk van de firma Sport-Tiedje GmbH. Alle rechten voorbehouden. Elk gebruik van dit merk zonder de voorafgaande uitdrukkelijke geschreven toestemming van Sport-Tiedje is verboden.

Het product en de handleiding kunnen worden gewijzigd. De technische gegevens kunnen zonder voorafgaande kennisgeving worden gewijzigd.

OVER DEZE GEBRUIKSAANWIJZING

Lees aandachtig de volledige handleiding vóór de montage en het eerste gebruik van het apparaat. De handleiding helpt je bij de montage en legt uit hoe je het apparaat veilig en correct gebruikt. Zorg ervoor dat alle personen die op dit apparaat trainen (in het bijzonder kinderen en personen met lichamelijke, sensorische, geestelijke of motorische beperkingen) vóór de training kennis hebben genomen van deze gebruiksaanwijzing en haar inhoud. In geval van twijfel moet het apparaat onder toezicht van verantwoordelijke personen worden gebruikt.

Omdat er voortdurende veranderingen en softwareupdates zijn, is het mogelijk dat de instructies moeten worden aangepast. Merk je tijdens de montage of het gebruik afwijkingen op, lees dan de instructies die op de webshop staan. Daar zijn de instructies altijd up-to date.



Het apparaat werd volgens de meest recente stand van de wetenschap op het gebied van veiligheidstechnologie gebouwd. Mogelijke bronnen van gevaar die verwondingen kunnen veroorzaken, werden zo goed mogelijk uitgesloten. Zorg ervoor dat je de montage-instructies correct opvolgt en dat alle onderdelen van het apparaat stevig bevestigd zijn. Indien nodig moet je de handleiding opnieuw doornemen, om eventuele fouten op te lossen/te elimineren.

Leef altijd strikt de opgegeven veiligheids- en onderhoudsinstructies na. Ieder hiervan afwijkend gebruik kan tot gezondheidsschade, ongevallen of beschadiging van het apparaat leiden, waarvoor de fabrikant en de verkoper geen aansprakelijkheid kunnen aanvaarden.

De volgende veiligheidsinstructies kunnen in deze gebruiksaanwijzing worden gebruikt:

► **OPGELET**

Deze aanwijzing duidt op mogelijke schadelijke situaties die in geval van niet-naleving van de aanwijzing tot materiële schade kunnen leiden.

⚠ **VOORZICHTIG**

Deze aanwijzing duidt op mogelijke schadelijke situaties die in geval van niet-naleving van de aanwijzing tot lichte of kleine verwondingen kunnen leiden!

⚠ **WAARSCHUWING**

Deze aanwijzing duidt op mogelijke schadelijke situaties die in geval van niet-naleving van de aanwijzing tot zeer ernstige verwondingen of zelfs de dood kunnen leiden!

⚠ **GEVAAR**

Deze aanwijzing duidt op mogelijke schadelijke situaties die in geval van niet-naleving van de aanwijzing tot zeer ernstige verwondingen of zelfs de dood kunnen leiden!

ⓘ **OPMERKING**

Deze aanwijzing bevat aanvullende nuttige informatie.

Bewaar deze handleiding zorgvuldig voor informatiedoeleinden, voor onderhoudswerkzaamheden of voor het bestellen van vervangonderdelen.

1.1 Technische gegevens

LED - weergave van

- + snelheid in km/u
- + trapfrequentie (toerental per minuut)
- + trainingsduur in min
- + trainingsafstand in km
- + calorieverbruik in kcal
- + hartfrequentie (bij gebruik van de handsensoren of een borstband)
- + watt / weerstandsniveau

Weerstandssysteem:	elektronisch magneetremstelsysteem
Weerstandsniveaus:	16
Watt:	10 - 350 watt

Trainingsprogramma's totaal:	25
Quick-Startprogramma's:	1
Ingestelde programma's:	12
Handmatig programma:	5
Gebruikersspecifiek programma:	5
Hartfrequentie-georiënteerde programma's:	4
Wattgestuurd programma:	1

Gewicht vliegwiel:	6 kg
Gewicht wiel:	3,5 kg
Gewicht handgrepen	4,5 kg
Gewicht Cross	3 kg
Gewicht Pedaalarmen:	6 kg

Staplengte:	45,5 cm
Staphoogte:	13,7 cm
Stapbreedte:	27 cm

Gewicht en maten:

Artikelgewicht (bruto, incl. verpakking):	78 kg
Artikelgewicht (netto, zonder verpakking):	68 kg
Verpakkingsmaten (L x B x H):	ca. 147,6 cm x 56,4 cm x 75,4 cm
Opstelmaten (L x B x H):	ca. 166 cm x 56 cm x 163 cm

Maximaal gebruikersgewicht:	120 kg
-----------------------------	--------

1.2 Persoonlijke veiligheid

GEVAAR

- + Voordat je met het apparaat begint te trainen, moet je je huisarts raadplegen om te bepalen of de training vanuit gezondheidsperspectief geschikt is voor je. Dit heeft voornamelijk betrekking op alle personen die een erfelijke aanleg hebben voor hartaandoeningen of hoge bloeddruk, ouder zijn dan 45 jaar, roken, hoge cholesterolwaarden hebben, overgewicht hebben en/of het laatste jaar niet regelmatig aan sport hebben gedaan. Als je een behandeling volgt met medicijnen die je hartslag beïnvloeden, is medisch advies absoluut en onvoorwaardelijk noodzakelijk.
- + Denk eraan dat excessief trainen je gezondheid ernstig kan schaden. Wij informeren je hierbij ook dat de hartslagmeting onnauwkeurig kan zijn. Zodra je tekenen opmerkt van zwakte, duizeligheid, misselijkheid, pijn, ademnood of andere abnormale symptomen, moet je de training onmiddellijk stoppen en in geval van nood je huisarts raadplegen.

WAARSCHUWING

- + Dit apparaat mag niet door kinderen jonger dan 14 jaar worden gebruikt.
- + Kinderen mogen niet zonder toezicht in de buurt van het apparaat komen.
- + Personen met een beperking moeten een medische goedkeuring voorleggen en onder strikt toezicht staan wanneer zij trainingsapparaten gebruiken.
- + Denk eraan dat uw apparaat niet over een vrijloopmechanisme beschikt. Daardoor is het mogelijk dat bewegende onderdelen niet onmiddellijk tot stilstand komen.
- + Denk eraan dat het individuele menselijke vermogen, dat vereist is voor het uitvoeren van een oefening, kan afwijken van het getoonde mechanische vermogen.
- + Zorg bij het op- en afstappen ervoor, dat één van de treevlakken zich in de onderste positie bevindt.
- + Het apparaat mag in principe niet door meerdere personen tegelijk worden gebruikt.
- + Houd je handen, voeten en andere lichaamsdelen zoals haren, kleding, juwelen en andere voorwerpen buiten het bereik van de bewegende onderdelen, omdat zij in dit apparaat geklemd kunnen raken.
- + Draag tijdens het gebruik van het apparaat geen losse of ruimvallende kleding, maar geschikte sportkledij. Let erop dat je sportschoenen geschikte zolen hebben, bij voorkeur in rubber of een ander slipvrij materiaal. Zijn niet geschikt: schoenen met hakken, lederen zolen, dwarsriemen of spikes. Train nooit blootvoets.

VOORZICHTIG

- + Als je apparaat met een netsnoer op het verdeelnet moet worden aangesloten, moet je ervoor zorgen dat de kabel geen struikelgevaar vormt.
- + Zorg ervoor dat niemand zich tijdens de training in het bewegingsbereik van het apparaat bevindt, om jou en andere personen niet in gevaar te brengen.
- + Er mogen geen voorwerpen van welke aard dan ook in de openingen van het apparaat worden gestoken.

1.3 Elektrische veiligheid

GEVAAR

- + Om het risico op elektrische schokken te verkleinen, moet je aan het einde van de training, vóór de montage of demontage van het apparaat en vóór het onderhoud of de reiniging de stekker van het apparaat uit het stopcontact trekken. Trek daarvoor nooit aan de kabel.

WAARSCHUWING

- + Laat het apparaat nooit onbewaakt achter, wanneer de stekker in het stopcontact steekt. Tijdens je afwezigheid moet het netsnoer uit het stopcontact worden verwijderd, om misbruik door derden of kinderen uit te sluiten.
- + Als het netsnoer of de netstekker beschadigd of defect zijn, moet je je wenden tot de verkoper van het apparaat. Tot de reparatie mag het apparaat niet worden gebruikt.

OPGELET

- + Het apparaat vereist een netaansluiting van 220-230V met 50 Hertz netspanning.
- + Het apparaat mag uitsluitend met het meegeleverde netsnoer direct op een geaard stopcontact worden aangesloten. Verlengkabels moeten beantwoorden aan de VDE-richtlijnen. Wikkel het netsnoer altijd volledig af.
- + Het stopcontact moet beveiligd zijn met een zekering die minstens van het type "16 ampère, traag" is.
- + Verander niets aan de het netsnoer noch aan de netstekker.
- + Houd het netsnoer uit de buurt van hitte, olie en scherpe randen. Laat het netsnoer niet onder het apparaat of onder een tapijt doorlopen en plaats geen voorwerpen op het netsnoer.
- + Indien u een apparaat met een TFT-console heeft gekocht, moet u de software regelmatig bijwerken. Volg de aanwijzingen op het scherm om de update uit te voeren.
- + De systemen en de software van apparaten met TFT-consoles zijn afgestemd op de voorgeïnstalleerde apps. Installeer geen andere apps op de console.

OPMERKING

- + De voorgeïnstalleerde apps van de TFT-consoles zijn apps van externe fabrikanten. Fitshop is niet verantwoordelijk voor de beschikbaarheid, de werking of inhoud van deze apps.

1.4 Plaats van opstelling



WAARSCHUWING

- + Stel het apparaat niet op in hoofddoorgangen of vluchtwegen.



VOORZICHTIG

- + Kies de opstellocatie van het fitnessapparaat zorgvuldig, zodat u rondom genoeg plaats heeft om te trainen.
- + Zorg ervoor dat het trainingslokaal tijdens de training goed verlucht wordt en niet aan tocht wordt blootgesteld.
- + Kies de plaats van opstelling zodanig dat er zowel vóór, achter als naast het apparaat voldoende vrije ruimte/een voldoende grote veiligheidszone overblijft.
- + Het opstel- en aanbouwoppervlak van het apparaat moet vlak, belastbaar en stevig zijn.

▶ OPGELET

- + Het apparaat mag uitsluitend worden gebruikt in een gebouw, in voldoende getemperde en droge ruimtes (omgevingstemperaturen tussen 10 °C en 35 °C). Het gebruik in open lucht of ruimtes met een hoge luchtvochtigheid (meer dan 70%) zoals zwembaden is niet toegestaan.
- + Om hoogwaardige vloerbekleding (parket, laminaat, kurk, tapijten) te beschermen tegen drukplaatsen en zweet en om lichte oneffenheden uit te lijnen, moet je een vloerbeschermmat gebruiken.

2.1 Algemene informatie



GEVAAR

- + Laat geen gereedschap en verpakkingsmateriaal zoals folie of kleine onderdelen rondslingeren, dit kan verstikkingsgevaar voor kinderen veroorzaken. Houd kinderen verwijderd van het apparaat tijdens de montage.



WAARSCHUWING

- + Neem de op het apparaat aangebrachte aanwijzingen in acht om het risico op verwondingen te verminderen.



VOORZICHTIG

- + Zorg ervoor dat je tijdens de montage in alle richtingen over voldoende bewegingsruimte beschikt.
- + De montage van het apparaat moet met minstens twee volwassenen worden uitgevoerd. In geval van twijfel vraag je hulp aan een derde, technisch begaafde persoon.



OPGELET

- + Om beschadigingen van het apparaat en de vloer te vermijden, moet je het apparaat op een onderlegmat of het verpakkingskarton monteren.



OPMERKING

- + Om de montage zo eenvoudig mogelijk te maken, kunnen een aantal te gebruiken schroeven en moeren al voorgemonteerd zijn.
- + Monteer het apparaat bij voorkeur op de toekomstige plaats van opstelling.

2.2 Inbegrepen in de levering

De inhoud van de verpakking bestaat uit de hieronder getoonde onderdelen. Controleer eerst of alle bij het apparaat behorende onderdelen en gereedschappen meegeleverd zijn en of er transportschade is. In geval van klachten moet je onmiddellijk de verkoper contacteren.

VOORZICHTIG

Als er onderdelen ontbreken of beschadigd zijn, mag je het apparaat niet monteren.

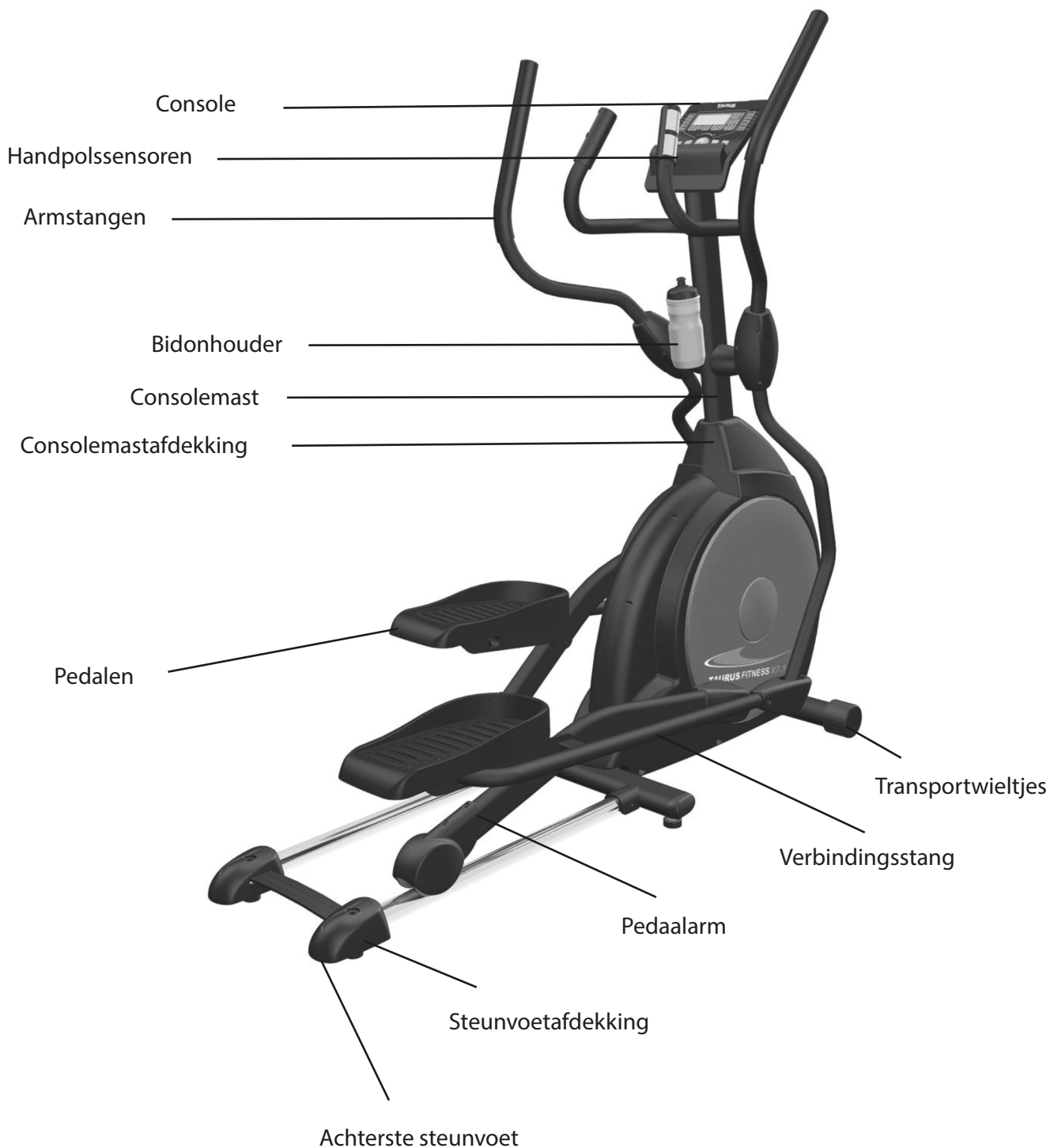

Schroeven en werktuig

Stap 1:

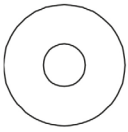

5/16" x 23 x 1.5T
onderlegging (97) 4x

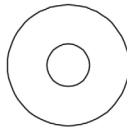

5/16" x 23 x 2T
veerring (102) 2x

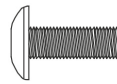

M5 x 10mm
schroef (78) 4x
(deze vier
schroeven zijn
voorgemonteerd)
op de console.

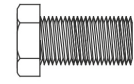

5/16" x 15mm
zeskantschroef (70) 6x

Stap 2:



5/16" x 15mm schroef
(75) 6x

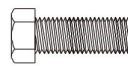

5/16" x 15mm
zeskantschroef (70) 2x

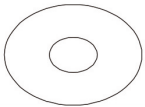

5/16" x 23 x 1.5T
onderlegging (97) 2x

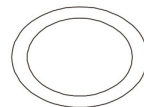

Ø 17 onderlegging (101) 2x

Stap 3:

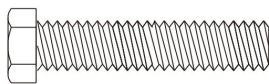

5/16" x 32mm
zeskantschroef (71) 2x



5/16" x 7T nylonmoer
(105) 2x



3/8" x 7T nylonmoer
(89) 2x

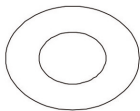

3/8" x 19 x 1.5T
onderlegging (94) 2x

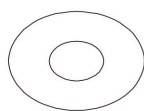

5/16" x 20 x 1.5T
onderlegging (98) 4x



3/8 x 2-1/4" schroef
(77) 2x



5/16 x 3/4" schroef
(76) 2x

Stap 4:

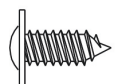

Ø 3.5 x 12mm schroef
(84) 8x

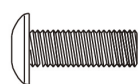

M5 x 15mm schroef
(79) 8x

Gereedschap

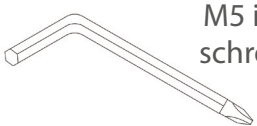

M5 inbussleutel/
schroevendraaier
(108)
1x

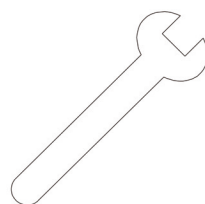

12mm
schroef sleutel (110)
1x

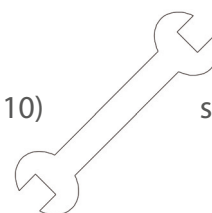

13/14 mm
schroef sleutel (111)
2x

2.3 Montage

Lees eerst de montagebeschrijving stap voor stap zorgvuldig door en voer de montage in de beschreven volgorde uit.

ⓘ **OPMERKING**

- + Schroef eerst alle onderdelen los en controleer hun juiste pasvorm. Schroef de schroeven pas met het gereedschap vast, wanneer dat in de handleiding vermeld wordt.
- + Indien u problemen heeft met het bekijken van de grafieken, raden wij u aan om de PDF-handleiding die u in de webwinkel vindt, op uw eindapparaat (bijv. smartphone, tablet of PC) te openen. Daar kunt u inzoomen op de grafieken. Denk eraan dat hiervoor het programma Adobe Acrobat Reader op uw eindapparaat moet geïnstalleerd zijn om het bestand te kunnen openen.
- + De montage vindt u ook terug in een video, klik daarvoor op de volgende link: <https://www.fitshop.nl/taurus-crosstrainer-x7.1-tf-x7.1#product-assembly>. Je kunt als alternatief ook de QR-code scannen, zo ga je direct naar de montagevideo. (De video toont de X7.1 die identiek is aan de X7.1-2)



Stap 1: De onderdelen verwijderen

1. Snijd met een mes in het karton langs de stippellijn.
2. Verwijder de doos.
3. Haal voorzichtig alle onderdelen uit de doos en controleer op schade of ontbrekende onderdelen.

ⓘ **OPMERKING**

Als u beschadigde of ontbrekende onderdelen heeft: Neem dan direct contact op met uw dealer.

4. Verwijder eerst het gereedschap. Pak alleen de onderdelen die nodig zijn voor elke stap.

Stap 2: Montage van de consolemast

1. Schuif de consolemastafdekking (41) zo ver mogelijk op de consolemast (10).

❗ OPMERKING

Ga na dat de consolemastafdekking (41) in de juiste richting wijst.

2. Aan de bovenste opening van het frame (1) vindt u een consolekabel (32). Wikkel de consolekabel (32) uit elkaar en maak de kabel glad om hem aansluitend van onderen naar boven door de consolemast te schuiven.
3. Bevestig de consolebuis (10) aan de daarvoor aan het frame (1) voorziene houder met vier zeskantschroeven (70), vier sluitringen (97), twee zeskantschroeven (70) en twee veerringen (102).

▶ OPGELET

Zorg bij de volgende stap ervoor dat je de kabels niet klemt.

4. Bevestig de console (31) aan de consolebuis (10) met vier aan de console voorgemonteerde schroeven (78).
5. Aan de bovenste opening van de consolemast (10) bevinden zich drie kabels, twee handpolskabels (37) alsook een consolekabel (32). Verbind deze kabels met de overeenkomstige kabels op de rugzijde van de console (31).

❗ OPMERKING

De stekkers zijn zo geplaatst zodat ze niet fout in elkaar gestoken kunnen worden.

6. Verberg de overtollige kabels eerst in de consolemast (10). Aansluitend bevestigt u de console (31) op de consolemast (10) met vier M5 x 10mm schroeven (78).
7. Draai alle schroeven stevig vast met het gereedschap.

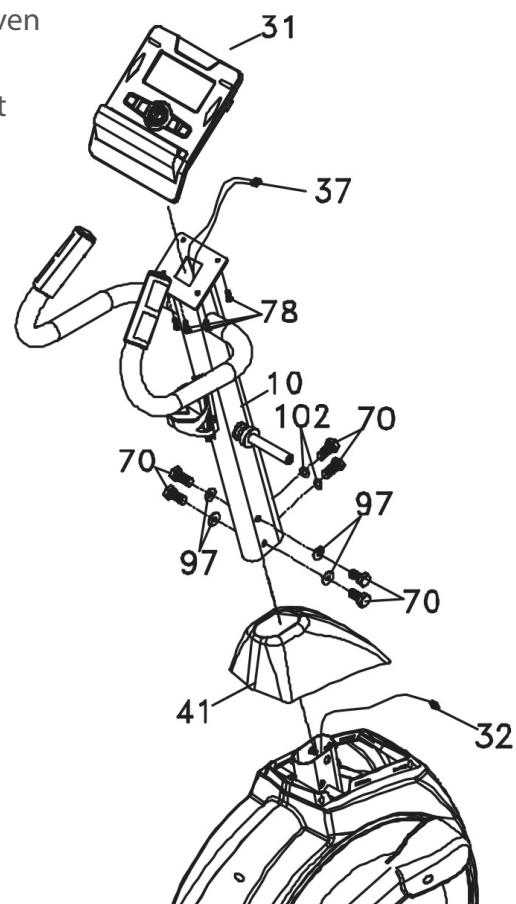

Stap 3: Montage van de armstangen

1. Bevestig twee onderleggingen (101) aan de rechter en linker zijde van de armstangassen.
2. Schuif de onderste linker en rechter zijde van de armstangen (4 en 5) op de overeenkomstige zijde van de as.
3. Plaats de twee platte onderleggingen (97) op de twee zeskantschroeven (70) en bevestig deze aan de schroefdraadgaten aan het einde van de as.
4. Bevestig de linker en rechter armstang (13 en 14) onderaan aan de linker en rechter armstangen (4 en 5) met zes schroeven (75).
5. Draai alle schroeven stevig vast met het gereedschap.

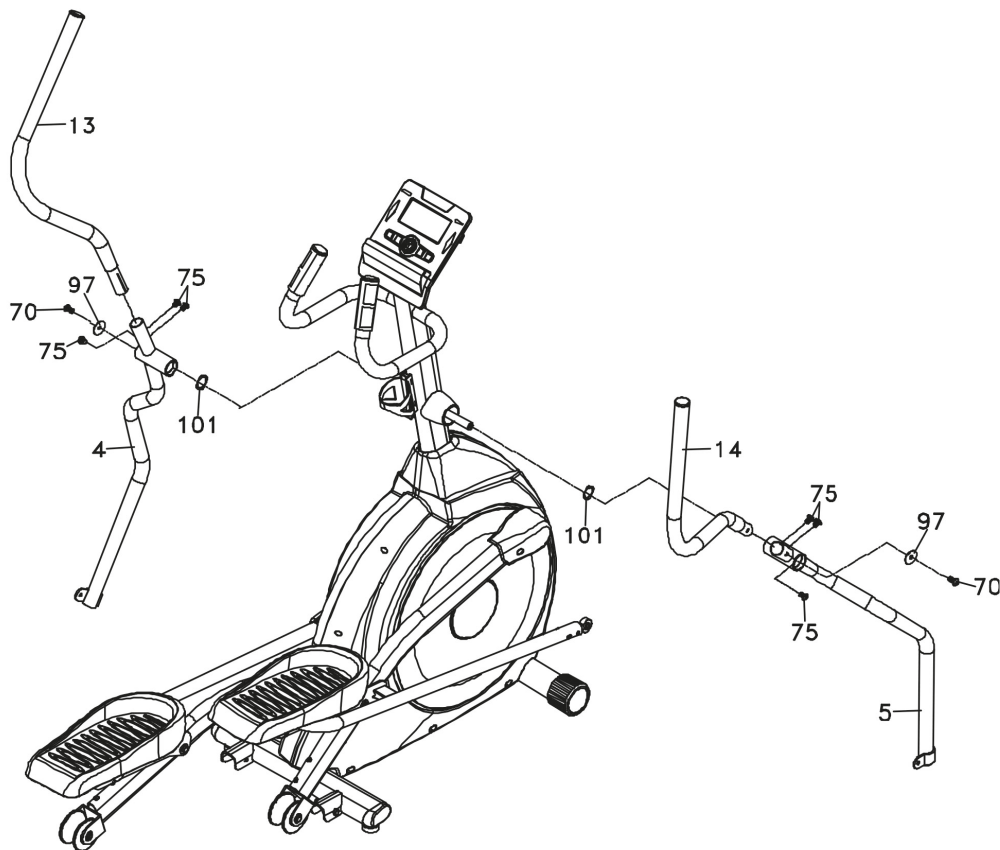

Stap 4: Montage van de verbindingsarmen

1. Plaats het gat aan het einde van de verbindingsarm (L (7) en R (8)) gelijk met het gat in de houder voor de onderste armstangen (L (4) en R (5)). Het einde van de stang moet zich in de houder van de onderste armstang bevinden (L (4) R (5)).
2. Bevestig de delen met twee zeskantenschroeven (71), twee onderlegingen (98) en twee nylonmoeren (105).
3. Bevestig de twee rails (15) aan de houder aan het einde van het frame (1) met twee schroeven (77), twee onderlegingen (94) en twee nylonmoeren (89).
4. Monteer de steunvoetafdekkingen (L (61) en R (62))
5. Bevestig de rails (15) met twee schroeven (76) en twee onderlegingen (98)
6. Draai alle schroeven vast met het gereedschap.

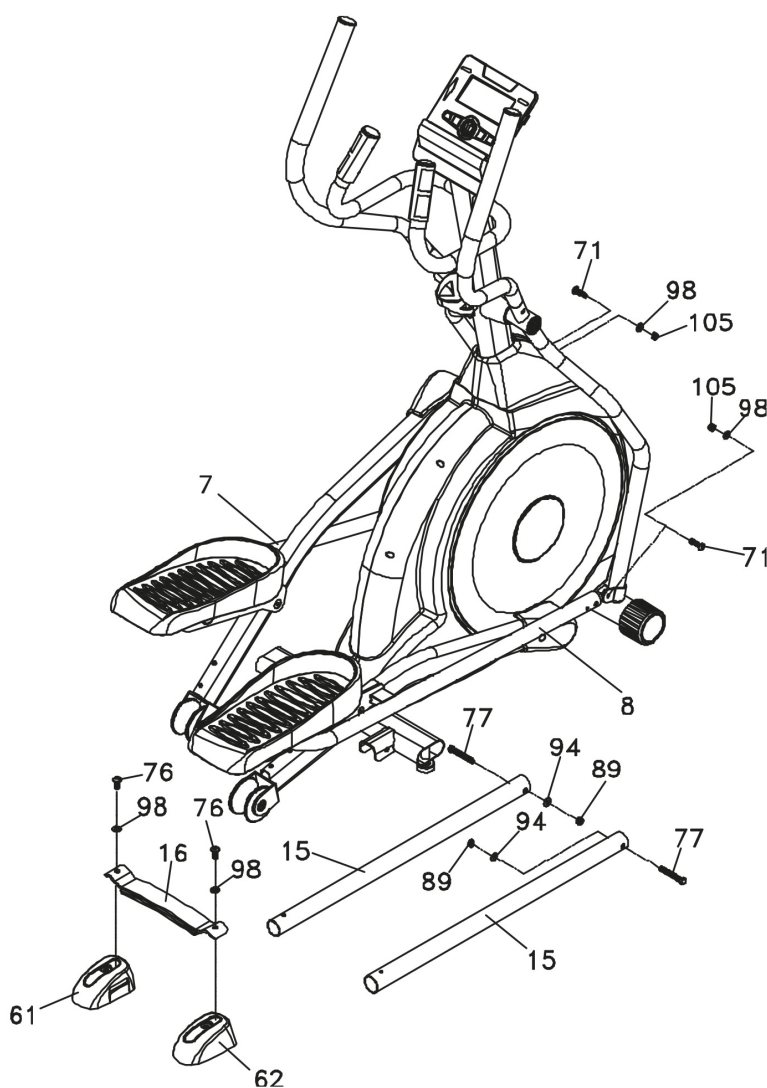

Stap 5: Montage van de afdekkingen

1. Bevestig de afdekkingen voor de verbindingsarmen (L (59) en R (60)) via de verbinding tussen het einde van de stangen en de onderste armstangen (L (4) en R (5)) met vier schroeven (79) en twee schroeven (84).
2. Bevestig de twee wielafdekkingen (52) met vier schroeven (79).
3. Bevestig de voorste armstangafdekkingen (L (54) en R (56)) en de achterste armstangafdekkingen (L (55) en R (57)) via de asverbindingen met zes schroeven (84).
4. Controleer tot slot of alle schroeven stevig vastgeschroefd zijn en span ze eventueel bij met het gereedschap.

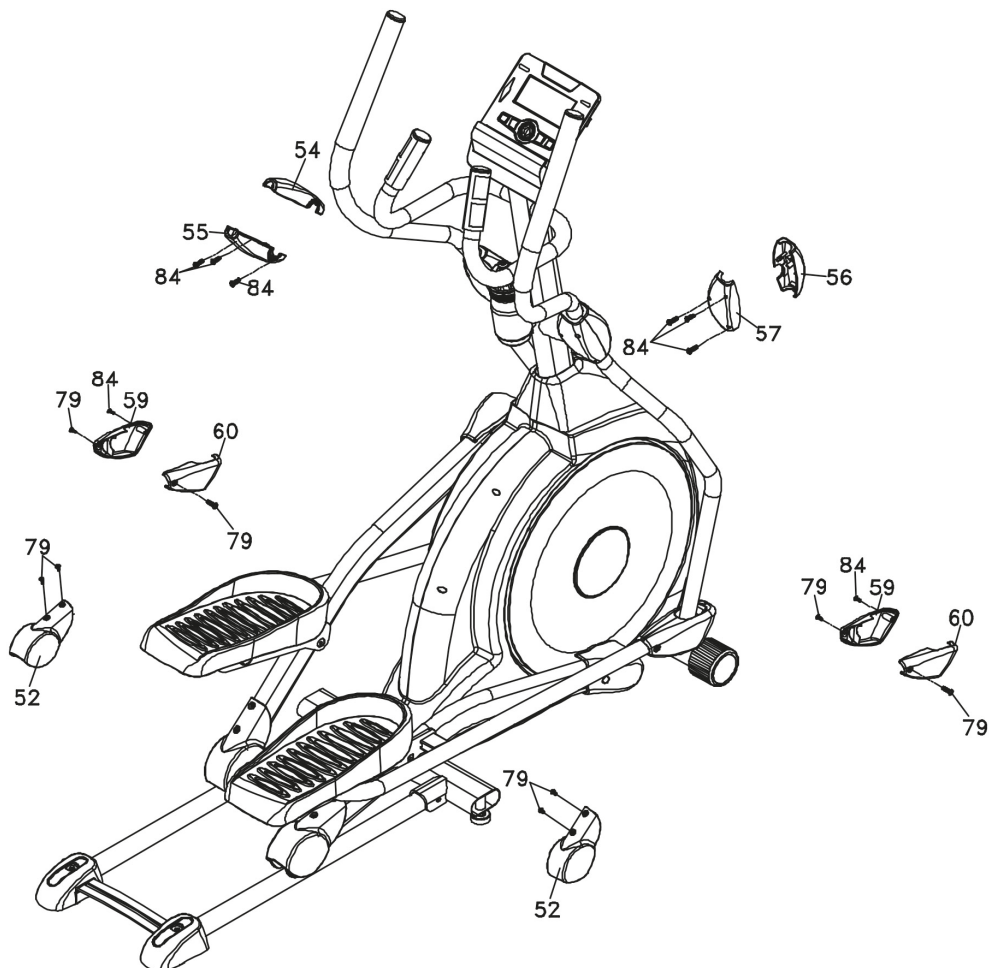

Stap 6: Horizontaal richten

Bij oneffenheden in de ondergrond kunt u de apparaat stabiliseren door aan beide instelschroeven onder het hoofdframe te draaien.

1. Til de apparaat aan de gewenste zijde op en draai aan de instelschroef onder het hoofdframe.
2. Draai de schroef met de klok mee om ze eruit te draaien en het apparaat te verhogen.
3. Draai tegen de klok in om het apparaat te verlagen.

Stap 7: Het apparaat aansluiten op het stroomnet

► OPGELET

Het apparaat mag niet op een stekkerdoos worden aangesloten, anders kan niet worden gegarandeerd dat het apparaat van voldoende stroom wordt voorzien. Technische fouten kunnen het gevolg zijn.

Steek de netstekker in een stopcontact dat voldoet aan de elektrische veiligheidsinstructies in het hoofdstuk over elektrische veiligheid.

OPMERKING

Maak je vóór het begin van de training vertrouwd met alle functies en instellingen van het apparaat. Vraag een vakman de nodige uitleg over het juiste gebruik van dit apparaat.

3.1 Consoleweergave

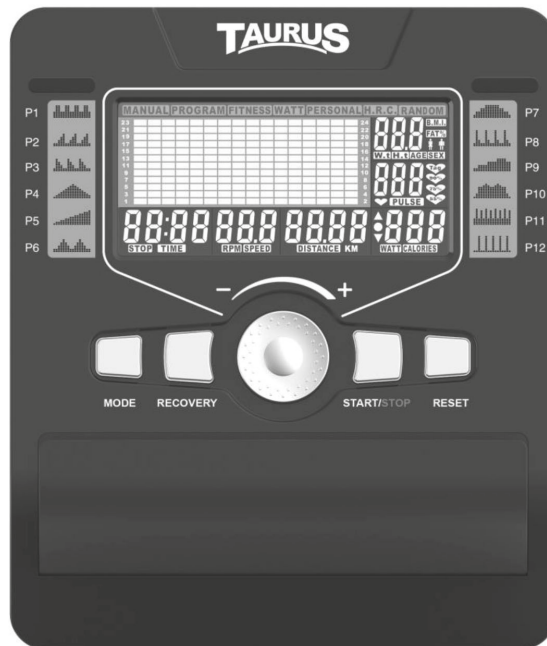

CALORIES	Weergave van verbrande calorieën (0-999)
TIME	Weergave van de trainingstijd in minuten (00:00–99:59)
SPEED	Weergave van de actuele trainingssnelheid (00,0–99,9)
RPM	Weergave van omwentelingen per minuut (0-999)
RESISTANCE LEVEL	Weergave van de weerstandsniveaus (1-24)
DISTANCE	Weergave van de trainingsafstand in km (0,00–99,99)
WATT	Wattage-weergave (0-999)
PULSE	Hartslag-weergave (40–220)
P1 - P12	Er zijn 12 vooraf ingestelde profielprogramma's beschikbaar

3.2 Knopfuncties

DRAAIKNOP (+/-)	+ Instelwaarden verhogen + Instelwaarden verlagen + Programma's selecteren
MODE	Invoer bevestigen
RECOVERY	Test de herstelstatus van de hartslag
RESET	Reset alle waarden
START/STOP	Training starten/stoppen

3.3 Inschakelen en instellen van het apparaat

1. Steek de stekker in het stopcontact.

De console piept en wordt ingeschakeld. Alle segmenten worden gedurende twee seconden op het LCD-scherm weergegeven (Afb. 1).

2. Gebruik de draaiknop om te kiezen tussen gebruiker U1 tot gebruiker U4 gebruiker (Afb. 2).
3. Voer uw geslacht, leeftijd, lengte en gewicht in en bevestig elke invoer met de modusknop.

Wanneer u de gebruikersgegevens ingevoerd heeft, komt u in het hoofdmenu.

4. Druk op START/STOP om de training te starten.



Afb. 1



Afb. 2



Afb. 3



Afb. 4



Afb. 5



Afb. 6

3.4 Programma

U kunt nu kiezen tussen de afzonderlijke programma's in het hoofdmenu:

- + MANUAL (doelprogramma's)
- + PROGRAM (profielprogramma's)
- + PERSONAL (Aangepast programma)
- + H.R.C (Hartslaggestuurde programma's)
- + WATT (Wattprogramma)

Gebruik de encoder om één van de programma's te selecteren: Manual, Program, Fitness, Watt, Personal of H.R.C. en bevestig de selectie met de Mode-knop.

ⓘ **OPMERKING**

Voor het Quick-Start programma kunt u het instellen van de parameters overslaan door op START/STOP te drukken om de training te starten.

3.4.1 Manueel programma (MANUAL)

1. Selecteer MANUAL in het hoofdmenu en bevestig de selectie door op de MODE-knop te drukken.

ⓘ **OPMERKING**

Om het instellen van de parameters over te slaan, druk je op de START-knop om de training te starten.

2. Druk op de MODE-knop om de parameters in te stellen.
3. Stel de waarde voor weerstandniveau, tijd, afstand, calorieën en/of hartslag in met de draaiknop en bevestig de respectievelijke waarden met de MODE-knop.
4. Druk op START/STOP om de training te beëindigen.

Tijdens de training kan het weerstandsniveau worden aangepast met de draaiknop.

5. Druk op START/STOP om de training te pauzeren.
6. Druk op START/STOP om door te gaan met de training.
7. Druk op RESET om te stoppen met trainen en terug te keren naar het hoofdmenu.

3.4.2 Vooraf ingestelde profielprogramma's (PROGRAM)

Er zijn 12 vooraf ingestelde profielprogramma's om uit te kiezen (P1 - P12).

1. Selecteer PROGRAM in het hoofdmenu en bevestig de selectie door te Drukken op de knop MODE.
2. Selecteer met de draaiknop één van de programma's P1-P12 en druk op de MODE-knop om te bevestigen.
3. Stel het weerstandsniveau, de tijd, afstand, calorieën en/of hartslag in met de draaiknop en bevestig de respectievelijke waarden met de MODE-knop .
4. Druk op START/STOP, om de training te starten.

Tijdens de training kan het weerstandsniveau worden aangepast met de draaiknop.

5. Druk op START/STOP om de training te pauzeren.
6. Druk op START/STOP om door te gaan met de training.
7. Druk op RESET om te stoppen met trainen en terug te keren naar het hoofdmenu.

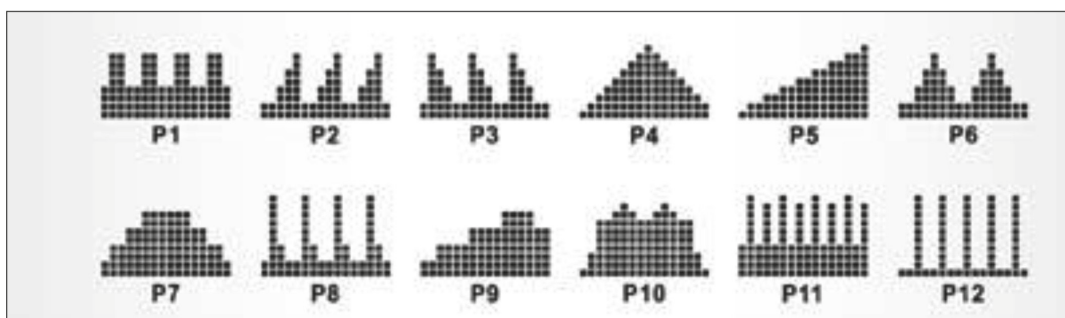

3.4.3 Wattgestuurd programma (WATT)

1. Selecteer WATT in het hoofdmenu en bevestig de selectie door op de MODE-knop te drukken.

ⓘ OPMERKING

Om het instellen van de parameters over te slaan, druk je op de START-knop om de training te starten.

2. Druk op de MODE-knop om de parameters in te stellen.
3. Stel de waarde voor Watt, tijd, afstand, calorieën en/of hartslag in met de draaiknop en bevestig de respectievelijke waarden met de MODE-knop.
4. Druk op START/STOP om de training te starten.

Tijdens de training kan de waarde voor watt worden aangepast met de draaiknop.

5. Druk op START/STOP om de training te pauzeren.
6. Druk op START/STOP om door te gaan met de training.
7. Druk op RESET om te stoppen met trainen en terug te keren naar het hoofdmenu.

3.4.4 Aangepast programma (USER)

1. Selecteer PERSONAL in het hoofdmenu en bevestig de selectie door op de MODE-knop te drukken.

ⓘ OPMERKING

Er zijn 16 segmenten beschikbaar in het door de gebruiker gedefinieerde programma.

2. Stel een weerstand in voor elk van de segmenten en druk op de MODE-knop om te bevestigen.
3. Druk op START/STOP om met de training te beginnen.

Tijdens de training kan het weerstandsniveau worden aangepast met de draaiknop.

4. Druk op START/STOP om de training te pauzeren.
5. Druk op START/STOP om door te gaan met de training.
6. Druk op RESET om te stoppen met trainen en terug te keren naar het hoofdmenu.

3.4.5 Hartslaggestuurde programma's (HRC)

⚠ WAARSCHUWING

Je trainingsapparaat is geen medisch apparaat. De hartslagmeting van dit apparaat kan onnauwkeurig zijn. De meest uiteenlopende factoren kunnen de nauwkeurigheid van de hartslagweergave beïnvloeden. De hartslagweergave dient uitsluitend als trainingshulp.

Er zijn vier hartslagprogramma's beschikbaar. Ofwel kiest u één van de drie doelhartfrequenties (55%, 75% of 90% van uw maximale hartfrequentie), ofwel kiest u „TAG“ uit en geeft u handmatig een doelhartfrequentie in. Uw maximale hartfrequentie wordt bepaald door de console op basis van uw leeftijd. Voor deze programma's raden wij het gebruik van een borstband aan.

1. Selecteer in het hoofdmenu H.R.C. en bevestig de selectie door op de MODE knop te drukken.
2. Draai aan de knop om één van de programma's (55%, 75%, 90% of TAG), te selecteren.

Het PULSE-display toont de corresponderende doelhartslagwaarde.

3. Bevestig de selectie door op de knop MODE te drukken.

ⓘ OPMERKING

Wanneer TAG is geselecteerd, is de volgende instelling de hartslagwaarde.

4. Stel de waarde voor tijd, afstand en/of calorieën in met de draaiknop en bevestig de respectievelijke waarden met de MODE-knop.
5. Om de training te starten drukt u op de START/STOP-knop.
6. Druk op START/STOP om de training te pauzeren.
7. Druk op START/STOP om door te gaan met trainen.
8. Druk op RESET om te stoppen met trainen en terug te keren naar het hoofdmenu.

3.5 RECOVERY - Herstelfrequentie

Deze functie meet hoe snel uw hartfrequentie zich herstelt na een training. Hoe sneller uw hartfrequentie zich herstelt, des te beter is uw fitnesslevel. Bij het drukken op de Recovery-toets start een 60 seconden lange countdown. Houd de handpolssensoren vast met beide handen en training niet verder zolang de countdown loopt. Op het einde van de 60 seconden wordt een fitnessscore tussen F1 en F6 weergegeven.

Resultaat	Fitnesslevel	Hartfrequentie per minuut
F1	Zeer goed	75 - 84
F2	Goed	85 - 94
F3	Gemiddeld	95 - 119
F4	Voldoende	120 - 129
F5	Slecht	130 - 135
F6	Zeer slecht	135

4 OPSLAG EN TRANSPORT

4.1 Algemene informatie

WAARSCHUWING

- + De opslagplaats moet zodanig worden gekozen, dat misbruik door derden of kinderen kan worden uitgesloten.
- + Als je apparaat niet uitgerust is met transportwielen, moet je het apparaat demonteren alvorens het te verplaatsen.

► OPGELET

- + Zorg ervoor dat het apparaat op de gekozen opslagplaats beschermd is tegen vocht, stof en vuil. De opslagplaats moet droog en goed verlucht zijn en een constante omgevingstemperatuur tussen 10 °C en 35 °C hebben.

4.2 Transportwielen

► OPGELET

Als je het apparaat over uiterst gevoelige en zachte vloerbekleding, zoals parket, tegels of laminaat, wil verplaatsen, moet je de transportweg bedekken met bijvoorbeeld karton of iets gelijkaardigs, om eventuele schade aan de vloer te vermijden.

1. Ga achter het apparaat staan en til het op, tot het gewicht van het apparaat op de transportwielletjes steunt. Nu kun je het apparaat gemakkelijk verplaatsen. Als de transportweg langer is, moet het apparaat gedemonteerd en veilig verpakt worden.
2. Kies de nieuwe opstelplaats, rekening houdend met de aanwijzingen in paragraaf 1.4 van deze gebruiksaanwijzing.

5.1 Algemene informatie



WAARSCHUWING

- + Voer geen ondeskundige veranderingen aan het apparaat uit.



VOORZICHTIG

- + Beschadigde of versleten onderdelen kunnen je veiligheid en de levensduur van het apparaat in gevaar brengen. Vervang dus onmiddellijk alle beschadigde of versleten onderdelen. Wend je in dit geval tot je verkoper. Het apparaat mag niet meer worden gebruikt, totdat het terug in orde is. Gebruik indien nodig uitsluitend originele vervangonderdelen.

▶ OPGELET

- + Naast de hier vermelde aanwijzingen en aanbevelingen voor het onderhoud en de verzorging kunnen bijkomende service- en/of reparatiewerkzaamheden noodzakelijk zijn; deze mogen uitsluitend door gemachtigde servicetechniekers worden uitgevoerd.

5.2 Storingen en foutdiagnose

Het apparaat wordt tijdens de productie regelmatig aan kwaliteitscontroles onderworpen. Ondanks deze controles kunnen er zich storingen of fouten voordoen. Vaak zijn individuele onderdelen verantwoordelijk voor deze storingen en meestal volstaat het om deze te vervangen. De meest frequente fouten en hun oplossing vind je in het volgende overzicht: Als het apparaat desondanks niet correct functioneert, moet je je verkoper contacteren.

Fout	Oorzaak	Oplossing
De aandrijfwielen wiebelen of maken geluid	Aandrijfriem zit los	Draai de moer vast (let op de draad links/rechts)
Het display geeft niets weer/werkt niet	Losse kabelverbindingen	Controleer de kabelverbindingen
Het apparaat wankelt	Het apparaat staat niet recht	Lijn de poten uit
De pedalen kraken	Losse pedalen	Draai de schroeven van de pedalen vast
Krakend geluid	De schroefverbindingen zitten te los of te strak	Controleer de schroefverbindingen en stel waar nodig bij
Piepende rails	De rails of loopwielen zijn vuil of de rails lopen stug	Reinig de rails en smeer de rails in met een vetvrij siliconenmiddel

Geen hartslagweergave	+ Storingsbronnen in de kamer	+ Elimineer storingsbronnen (bijv. mobiele telefoons, WLAN, grasmaaiers, robotstofzuigers, enz ...)
	+ Ongeschikte borstband	+ Gebruik een geschikte borstband (zie AANBEVOLEN ACCESSOIRES)
	+ Borstband verkeerd geplaatst	+ Verplaats de borstband en/of bevochtig de elektroden
	+ Borstband defect of batterij leeg	+ Vervang de batterijen
	+ Hartslagweergave defect	+ Controleer of hartslagweergave mogelijk is met de handsensoren

5.3 Onderhouds- en inspectietermijnen

Om beschadigingen door lichaamszweet te vermijden, moet het apparaat na elke workout met een vochtige handdoek (geen oplosmiddelen gebruiken!) worden gereinigd.

De volgende routinewerkzaamheden moeten op de aangegeven tijdstippen worden uitgevoerd:

Onderdeel	Wekelijks	Maandelijks	Elke drie maanden
Display console	R	I	
Rails*			R
Het smeren van de rails en de bewegende onderdelen*			I
Kunststofafdekkingen	R	I	
Schroeven en kabelverbindingen		I	
Legende: R = Reinigen; I = Inspecteren			

*Denk eraan om de looprails en de bewegende delen steeds voor het smeren te reinigen.

Door het scannen van de QR-code met de camera of de QR Code Scanner-app van uw smartphone wordt een video geopend op YouTube over het algemene onderhoud van een crosstrainer. De video dient om de onderhoudsstappen die in deze gebruiksaanwijzing worden beschreven, aanschouwelijk te maken. Let op, het is mogelijk dat de video niet in uw taal of met de bijbehorende ondertitels beschikbaar is

Indien u de QR-codes niet kunt scannen, kunt u de video's van Fitshop op YouTube bekijken. Hiervoor moet u eerst YouTube openen en in de zoekbalk "Sport-Tiedje" of "Fitshop" intikken.



6 AFVALVERWIJDERING

Aan het einde van zijn levensduur mag dit apparaat niet samen met het normale huishoudelijk afval worden afgevoerd. Het moet naar een inzamelpunt voor de recyclage van elektrische en elektronische apparaten worden gebracht. Meer informatie krijg je bij de bevoegde dienst voor afvalinzameling van je woonplaats.

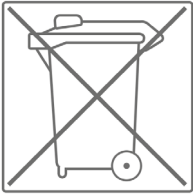

Volgens hun markering zijn de materialen recycleerbaar. Met de recyclage, de terugwinning van grondstoffen of andere vormen van recycling van oude en afgedankte apparaten lever je een belangrijke bijdrage aan de bescherming van het milieu.

7 AANBEVOLEN ACCESSOIRES

Om je trainingsbeleving nog aangenamer en efficiënter te maken, raden wij je aan om je fitnessapparaat aan te vullen met passende accessoires. Voor crosstrainers is dit bijvoorbeeld een **vloermat** die ervoor kan zorgen dat je fitnessapparatuur steviger staat en de vloer beschermt tegen zweet, of **siliconenspray** waarmee je de bewegende delen in goede conditie houdt.

Als je een cardiotrainingfitnessapparaat hebt gekocht en je op basis van je hartslag wil trainen, raden wij je aan om een compatibele **borstband** te gebruiken, omdat op die manier een optimale overdracht van de hartslag wordt gegarandeerd.

Ons assortiment accessoires is van de hoogste kwaliteit en maakt je training nog beter. Als je meer informatie wenst over compatibele accessoires, raadpleeg je in onze webwinkel de detailpagina van de producten (het gemakkelijkste is om het artikelnummer in het zoekveld bovenaan in te voeren), waar je de aanbevolen accessoires voor dat product terugvindt. Alternatief kun je de meegeleverde QR-code gebruiken. Je kunt natuurlijk ook onze klantendienst contacteren: telefonisch, per e-mail, in een van onze filialen of via onze socialemediakanalen. Wij staan voor je klaar!



8.1 Serienummer en modelnaam

Om ons in staat te stellen om jou de bestmogelijke service te bieden, moet je de **modelnaam**, het **artikelnummer**, het **serienummer**, de **detailtekening** en de **onderdelenlijst** bij de hand houden. De bijbehorende contactmogelijkheden vind je in hoofdstuk 10 van deze gebruiksaanwijzing.

ⓘ OPMERKING

Het serienummer van je apparaat is uniek. Het staat vermeld op een witte sticker. De precieze positie van deze sticker vind je op de volgende afbeelding.



Voer het serienummer in het bijbehorende veld in.

Serienummer:

Merk/categorie:

Modelnaam:

Artikelnummer

8.2 Onderdelenlijst

Nr.	Benaming (ENG)	Aant.	Nr.	Benaming (ENG)	Aant.
1	Main Frame	1	33	600m/m_DC Power Cable	1
2	Pedal Arm (L)	1	34	Gear Motor	1
3	Pedal Arm (R)	1	35	350m/m_Sensor W/Cable	1
4	Lower Handle Bar (L)	1	37	850m/m_Handpulse W/Cable Assembly	2
5	Lower Handle Bar (R)	1			
6	Bushing Housing, Pedal Arm	2	37~4	Ø3 × 20m/m_Tapping Screw	4
7	Connecting Arm (L)	1	38	Power Adaptor	1
8	Connecting Arm (R)	1	39	Slide Wheel , Urethane	2
9	Cross Bar	2	40~2	Rubber Foot	2
10	Console Mast	1	41	Console Mast Cover	1
11	Idler Wheel Assembly	1	42	Side Case(L)	1
12	Crank Axle	1	43	Side Case(R)	1
13	Swing Arm (L)	1	44	Round Disk	2
14	Swing Arm (R)	1	45	Round Disk Cover	2
15	Rail Tube	2	46	Cover Swing Arm Axle	2
16	Rail Strap	1	47	Pedal Arm Cover (L)	1
17	Blacking Arbor for Pedal	2	48	Pedal Arm Cover (R)	1
18	Axle for Slide Wheel	2	50	Pedal (L)	1
19	Rod End Sleeve	3	51	Pedal (R)	1
20	6005_Bearing	1	52	Slide Wheel Cover	2
21	6203_Bearing	6	53	Button Head Plug	4
22	6003_Bearing	8	54	Front Handle Bar Cover (L)	1
23	Rod End Bearing	2	55	Rear Handle Bar Cover (L)	1
24	Ø31 × Ø25.5 × Ø19 × 16+3T_Bushing	4	56	Front Handle Bar Cover (R)	1
			57	Rear Handle Bar Cover (R)	1
25	Steel Cable	1	58	Round Cap	2
26	Drive Belt	1	59	Connecting Arm Cover (L)	2
27	Ø330_Drive Pulley	1	60	Connecting Arm Cover (R)	2
28	Flywheel	1	61	Lug Cover (L)	1
29	Magnet	1	62	Lug Cover (R)	1
30	25 × 7 × 7m/m_Woodruff Key	2	63	Transportation Wheel	2
31	Console Assembly	1	64	Oval End Cap	2
32	1050m/m_Computer Cable	1	65	EVA Foam for Rail Strap	1

66	Handgrip Foam	2	94	3/8" × 19 × 1.5T_Flat Washer	7
67	Rubber Foot	2	96	5/16" × 35 × 1.5T_Flat Washer	2
68~1	Drink Bottle (Optional)	1	97	5/16" × 23 × 1.5T_Flat Washer	10
68~2	Drink Bottle Holder	1	98	5/16" × 20 × 1.5T_Flat Washer	4
68~3	M5 × 12m/m_Phillips Head Screw	2	99	1/4" × 19m/m_Flat Washer	13
69	35 × 25.5 × 5T_Bushing	1	100	J Bolt	1
70	5/16" × 15m/m_Hex Head Bolt	20	101	Ø17_Wave Washer	6
71	5/16" × 32m/m_Hex Head Bolt	2	102	5/16" × 23 × 2T_Curved Washer	2
72	1/4" × 3/4" _Hex Head Bolt	4	103	M8 × 20m/m_Carriage Bolt	1
73	3/8" × 2-1/4" _Socket Head Cap Bolt	2	104	Ø17 × Ø23.5 × 1T_Flat Washer	1
			105	5/16" × 7T_Nyloc Nut	2
74	M8 × 40L_Socket Head Cap Bolt	2	106	3.5 × 16m/m_Tapping Screw	1
75	5/16" × 15m/m_Button Head Socket Bolt	6	108	Combination M5 Allen Wrench & Phillips Head Screw Driver	1
76	5/16" × 3/4" _Button Head Socket Bolt	2	109	1100m/m_Adaptor Power Cord	1
			110	12m/m_Wrench	1
77	3/8" × 2-1/4" _Button Head Socket Bolt	2	111	13.14m/m_Wrench	2
			112	5 × 19m/m_Tapping Screw	2
78	M5 × 10m/m_Phillips Head Screw	6	133	M5 × 10m/m_Phillips Head Screw	10
79	M5 × 15m/m_Phillips Head Screw	8	135	M8 × 9T_Nyloc Nut	1
80	5 × 16m/m_Tapping Screw	7	136	3/8" × 11T_Nyloc Nut	2
81	5 × 25m/m_Tapping Screw	2	137	3.5 × 16m/m_Sheet Metal Screw	7
82	4.8 × 38m/m_Sheet Metal Screw	1	138	M8 × 6.3T_Nut	4
83	5 × 16m/m_Tapping Screw	12	144	3/8" -UNF26 × 6T_Nut	1
			148	E-Clip	2
84	Ø3.5 × 12m/m_Sheet Metal Screw	8	149	Ø15 × Ø8,5 × 50L_Sleeve	2
86	Ø17_C Ring	1	156	Spacer Bushing	2
87	M8 × 7T_Nyloc Nut	1	158	5/16" × 23 × 3.0T_Flat Washer	8
88	1/4" _Nyloc Nut	4	166	6005-2RSB10_Bearing	1
89	3/8" × 7T_Nyloc Nut	2	167	M12 × P1.75 × 10T_Nut	2
90	3/8" -UNF26 × 4T_Nut	1	257	Spacer Bushing	2
91	3/8" -UNF26 × 11T_Nut	2			

8.3 Detailtekening

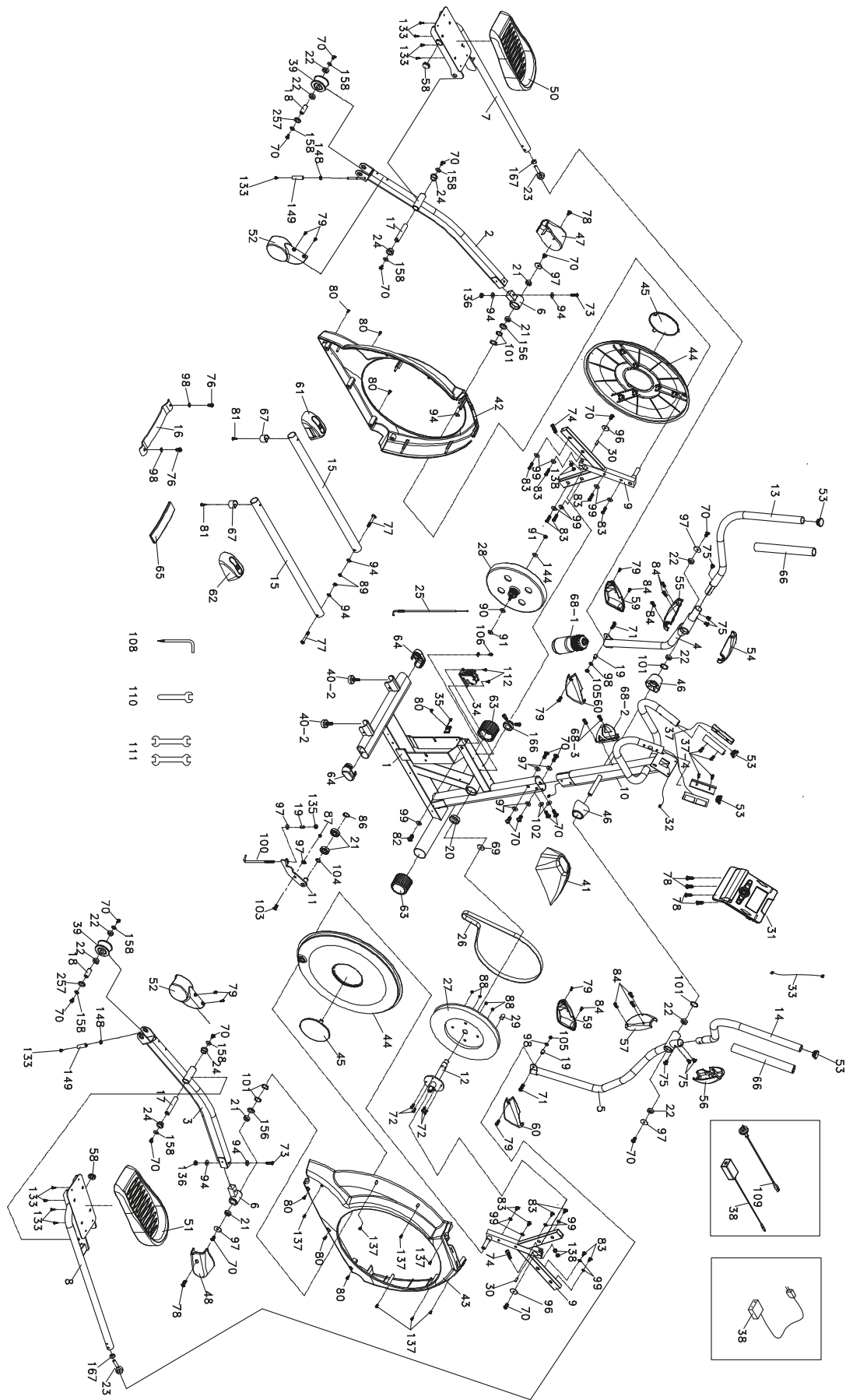

Trainingsapparaten van Taurus® worden onderworpen aan strenge kwaliteitscontroles. Als een fitnessapparaat dat je bij ons gekocht hebt, niet perfect functioneert, betreuren wij dat en verzoeken wij je om onze klantendienst te contacteren. We staan telefonisch voor je klaar via de technische hotline.

Foutbeschrijvingen

Je trainingsapparaat is zo ontwikkeld, dat permanent een hoogwaardige training mogelijk is. Als er zich desondanks toch problemen voordoen, moet je eerst de gebruiksaanwijzing lezen. Voor het oplossen van andere problemen moet je Fitshop contacteren of naar onze gratis service hotline bellen. Om de fout zo snel mogelijk op te lossen, beschrijf je de fout zo nauwkeurig mogelijk.

Naast de wettelijke garantie geven wij je garantie op alle bij ons gekochte fitnessapparaten volgens de onderstaande bepalingen.

Jouw wettelijke rechten worden hierdoor niet beperkt.

Garantie-eigenaar

De garantie-eigenaar is de eerste koper of elke persoon die een nieuwgekocht product van de eerste koper als geschenk gekregen heeft.

Garantieperiodes

Vanaf de levering van de fitnessapparatuur gelden onze in de webshop aangegeven garantietermijnen. Wilt u dus de voor u relevante garantietermijn weten, dan vindt u dit terug op de productpagina.

Onderhoudskosten

Wij kunnen de volgende keuze maken: reparatie, vervanging van individuele onderdelen of complete vervanging. Vervangonderdelen die tijdens de montage van het apparaat zelf moeten worden aangebracht, moeten door de garantienemer zelf worden vervangen en vormen geen onderdeel van het onderhoud. Na het verstrijken van de garantieperiode voor de onderhoudskosten geldt een zuivere deelgarantie, waarin de reparatie-, inbouw- en verzendingskosten niet inbegrepen zijn.

De gebruikstijden worden als volgt aangegeven:

- + Thuisgebruik: uitsluitend privégebruik in een privéhuishouding tot 3 uren per dag
- + Semiprofessioneel gebruik: tot 6 uur per dag (bijv. revalidatie, hotels, verenigingen, bedrijfsfitness)
- + Professioneel gebruik: meer dan 6 uur per dag (bijv. fitness-studio)

Garantieservice

Tijdens de garantieperiode worden apparaten die omwille van materiaal- of fabricagefouten defecten vertonen, naar onze keuze gerepareerd of vervangen. Vervangen apparaten of onderdelen van apparaten worden onze eigendom. De garantieprestaties leiden noch tot een verlenging van de garantieperiode, noch zetten zij een nieuwe garantie in gang.

Garantievoorwaarden

Om de garantie te laten gelden, zijn de volgende stappen vereist:

Contacteer de klantendienst per e-mail of per telefoon. Als het product tijdens de garantieperiode moet teruggestuurd worden voor reparatie, betaalt de verkoper de kosten. Na het verstrijken van de garantie draagt de koper de transport- en verzekeringskosten. Als het defect tot de omvang van onze garantieprestatie behoort, krijg je een gerepareerd of een nieuw apparaat terug.

Garantieclaims zijn uitgesloten bij schade door:

- + misbruik of onjuiste behandeling
- + omgevingsinvloeden (vochtigheid, hitte, overspanning, stof, enz.)
- + niet-naleving van de voor het apparaat geldende veiligheidsregels
- + niet-naleving van de gebruiksaanwijzing
- + gebruik van geweld (bijv. slag, stoot, val)
- + ingrepen die niet door de door gemachtigde serviceafdeling werden uitgevoerd
- + eigenmachtige pogingen tot reparatie

Aankoopbewijs en serienummer

Let erop dat je de bijbehorende factuur moet kunnen voorleggen als je een beroep doet op de garantie. Opdat wij de versie van je model eenduidig zouden kunnen identificeren en met het oog op onze kwaliteitscontrole hebben wij het serienummer van het apparaat nodig voor ieder servicegeval. Houd het serienummer en je klantnummer bij de hand als je naar onze service hotline telefoneert. Dit vergemakkelijkt een snelle behandeling.

Als je problemen hebt om het serienummer op je apparaat te vinden, kun je contact opnemen met onze servicemedewerkers voor meer informatie.



















Service buiten de garantie















Ook indien je trainingsapparaat gebreken vertoont na het verstrijken van de garantie of in gevallen die uitgesloten zijn van de waarborg, zoals normale slijtage, staan we voor je klaar om je een individuele offerte te maken. Contacteer onze klantendienst om een snelle en prijsgunstige oplossing voor het probleem te vinden. In dit geval zijn de verzendkosten ten laste van jou.

Communicatie

Vele problemen kunnen al door een gesprek met ons als jouw vakhandelaar worden opgelost. We weten hoe belangrijk een snelle en ongecompliceerde probleemoplossing is voor jou als gebruiker van het trainingsapparaat, zodat je zonder grote en lange onderbrekingen met plezier kunt trainen. Daarom zijn wij ook voorstander van een snelle en onburocratische oplossing van jouw vraag. Houd daarom altijd je klantnummer en het serienummer van het defecte apparaat bij de hand.

10 CONTACT

DE	DK	FR
<p>TECHNIK</p> <p> +49 4621 4210-900</p> <p> +49 4621 4210-698</p> <p> technik@sport-tiedje.de</p> <p> Öffnungszeiten entnehmen Sie unserer Homepage.</p> <p>SERVICE</p> <p> 0800 20 20277 (kostenlos)</p> <p> info@sport-tiedje.de</p> <p> Öffnungszeiten entnehmen Sie unserer Homepage.</p>	<p>TEKNIK OG SERVICE</p> <p> 80 90 16 50</p> <p>+49 4621 4210-945</p> <p> info@fitshop.dk</p> <p> Åbningstider kan findes på hjemmesiden.</p>	<p>TECHNIQUE & SERVICE</p> <p> +33 (0) 172 770033</p> <p>+49 4621 4210-933</p> <p> service-france@fitshop.fr</p> <p> Vous trouverez les heures d'ouverture sur notre site Internet.</p>
	PL	BE
	<p>TECHNIKA I SERWIS</p> <p> 22 307 43 21</p> <p>+49 4621 42 10-948</p> <p> info@fitshop.pl</p> <p> Godziny otwarcia można znaleźć na stronie głównej.</p>	<p>TECHNIQUE & SERVICE</p> <p> 02 732 46 77</p> <p>+49 4621 42 10-932</p> <p> info@fitshop.be</p> <p> Vous trouverez les heures d'ouverture sur notre site Internet.</p>

UK	NL	INT
<p>CUSTOMER CARE</p> <p> +44 141 737 2249 or +44 141 876 3972</p> <p> customercare@powerhouse-fitness.co.uk</p> <p> You can find the opening hours on our homepage.</p>	<p>TECHNISCHE DIENST & SERVICE</p> <p> +31 172 619961</p> <p> info@fitshop.nl</p> <p> De openingstijden vindt u op onze homepage.</p>	<p>TECHNICAL SUPPORT & SERVICE</p> <p> +49 4621 4210-944</p> <p> service-int@sport-tiedje.de</p> <p> You can find the opening hours on our homepage.</p>
	AT	CH
	<p>TECHNIK & SERVICE</p> <p> 0800 20 20277 (Freecall)</p> <p>+49 4621 42 10-0</p> <p> info@sport-tiedje.at</p> <p> Öffnungszeiten entnehmen Sie unserer Homepage.</p>	<p>TECHNIK & SERVICE</p> <p> 0800 202 027</p> <p>+49 4621 42 10-0</p> <p> info@sport-tiedje.ch</p> <p> Öffnungszeiten entnehmen Sie unserer Homepage.</p>

Op deze website vind je een gedetailleerd overzicht inclusief het adres en de openingsuren van alle filialen van de Sport-Tiedje groep in Duitsland en de overige landen:

www.fitshop.nl/filialenoverzicht

FITNESS IS ONS LEVEN

WEBSHOP EN SOCIALE MEDIA

Sport-Tiedje is met momenteel meer dan 70 filialen de grootste vakmarkt van Europa voor thuisfitnessapparaten en wereldwijd een van de meest gerenommeerde online-handelaars voor fitnessuitrusting. Privéklianten bestellen via de 25 webwinkels in hun eigen taal of laten hun gewenste apparaten ter plaatse samenstellen. Daarnaast levert het bedrijf professionele apparaten voor duur- en krachttraining aan fitness-studio's, hotels, sportverenigingen, bedrijven en fysio praktijken.

Sport-Tiedje biedt een grote verscheidenheid aan fitnessapparaten van gerenommeerde fabrikanten, hoogwaardige eigen ontwikkelingen en een uitgebreide dienstverlening aan, bijv. montagediensten en sportwetenschappelijk advies voor en na de aankoop. Hiervoor doet het bedrijf een beroep op talrijke sportwetenschappers, fitnessstrainers en topsporters.

Bezoek ons op onze socialemediakanalen of onze blog!



www.fitshop.nl/
www.sport-tiedje.de/blog



www.facebook.com/SportTiedje



www.instagram.com/sporttiedje



www.youtube.com/user/sporttiedje

TAURUS

cardiostrong

BODYCRAFT

cardiojump

DUKEFITNESS

DARWIN

Nota's

Nota's

TAURUS®

Elliptical trainer X71