

Avant de commencer à utiliser ce trampoline, assurez-vous de lire attentivement toutes les informations fournies dans ce manuel. Comme toutes les autres activités physiques récréatives, le trampoline est une activité à risque. Pour réduire tout risque de blessure, veuillez respecter les consignes de sécurité.

- Un mauvais usage ou un abus de ce trampoline représente un danger et pourrait causer des blessures graves !
- Les trampolines, très souvent utilisés comme des outils de sport et d'attraction, propulsent le sauteur à des hauteurs inhabituelles et amplifient ses figures acrobatiques.
- Toujours inspecter le trampoline avant chaque utilisation afin de s'assurer que le tapis est en bon état.
- Les consignes de montage, d'entretien et de maintenance du produit, ainsi que les conseils de sécurité, les avertissements et les techniques de saut et de rebond sont disponibles dans ce manuel. Tous les utilisateurs et moniteurs doivent lire et se familiariser avec ces consignes. Quiconque choisit d'utiliser ce trampoline doit être conscient de ses propres limites en ce qui concerne l'exécution de divers sauts et figures.

## **AVERTISSEMENT!**



Ne pas autoriser plus d'une personne sur le trampoline. L'utilisation du trampoline par plus d'une personne à la fois pourrait entraîner des blessures graves.



Ne pas permettre ou autoriser de sauts périlleux sur le trampoline. L'atterrissage sur la tête ou sur le cou pourrait causer des blessures graves, une paralysie ou la mort, même lorsqu'il s'agit d'un atterrissage en plein milieu du tapis de saut.

- Les trampolines de plus de 20 po (51 cm) de hauteur ne sont pas recommandés pour des enfants de moins de 6 ans.
- Utiliser le trampoline uniquement sous la supervision d'un adulte.
- Inspecter le trampoline ainsi que sa structure avant chaque utilisation. S'assurer que le coussin de protection ainsi que l'armature en acier et le cadre d'appui sont correctement et solidement positionnés. Remplacer toute pièce usée, défectueuse ou manquante.
- Ne pas essayer de sauter par-dessus le filet de protection.
- Ne pas essayer de ramper en-dessus du filet de protection.
- Ne pas intentionnellement rebondir sur le filet de protection.
- Ne pas s'accrocher à, couper ou grimper sur le filet de sécurité.
- Porter des vêtements dépourvus de cordons, crochets, boucles ou de tout ce qui pourrait se coincer ou s'accrocher à l'armature en acier.
- Ne pas fixer quoi que ce soit sur le filet de protection qui ne soit pas un accessoire ou une pièce approuvée par le fabricant du produit.
- Monter et descendre du trampoline par l'ouverture réservée à cet effet. Lire toutes les consignes avant d'utiliser le trampoline. Les avertissements et consignes concernant l'entretien, la maintenance et l'utilisation de ce trampoline sont fournis dans le souci de promouvoir une utilisation sûre et agréable de l'équipement.

**Toujours consulter un médecin avant d'effectuer ce type d'activité physique.**  
VEUILLEZ GARDER A L'ESPRIT CES INFORMATIONS POUR UNE RÉFÉRENCE ULTERIEURE

# INFORMATIONS SUR L'UTILISATION DU TRAMPOLINE



- Les trampolines de plus de 20 po (51 cm) de hauteur ne sont pas recommandés pour des enfants de moins de 6 ans.
- Inspecter le trampoline avant chaque utilisation. S'assurer que le coussin de protection est correctement et solidement positionné. Remplacer toutes les pièces manquantes, défectueuses ou usées.
- Avant tout, vous devez vous habituer à la sensation et aux sauts de base du trampoline. Tout en maintenant la tête haute, gardez les yeux rivés sur le trampoline. Vous devez vous exercer continuellement (sauts de base) jusqu'à ce que vous ayez une maîtrise parfaite des figures de base.
- Pour vous arrêter, pliez les genoux au moment où vous touchez le tapis de saut du trampoline, afin d'amortir le rebond dû à l'effet des ressorts. Cette technique devrait être pratiquée pendant que vous vous exercez à chacun des sauts de base. Le réflexe d'arrêt doit être utilisé à chaque fois que vous perdez le contrôle de votre saut.
- Évitez de sauter trop haut. Sautez bas jusqu'à ce que vous ayez le contrôle total de vos mouvements et que vous parveniez à atterrir au centre du trampoline. Le contrôle est plus important que la hauteur.
- Exercez-vous à monter et à descendre du trampoline. Il est totalement déconseillé de sauter du trampoline au sol pendant son démontage, ou de sauter sur le trampoline pendant son assemblage. Ne pas utiliser le trampoline comme tremplin vers d'autres objets.
- Apprenez soigneusement les sauts de bases ainsi que les mouvements du corps avant d'essayer des figures plus complexes. Plusieurs figures peuvent être réalisées en exécutant les mouvements de base en plusieurs séries, en exécutant un saut après un autre, avec ou sans rebond entre les sauts. Évitez de sauter lorsque vous êtes fatigué. Assurez-vous que les tours effectués sont brefs.
- Sécurisez correctement le trampoline lorsqu'il n'est pas utilisé. Protégez-le contre tout usage non-autorisé. Si l'échelle d'un trampoline est accrochée, le moniteur doit la retirer au moment de quitter la zone d'installation, afin d'empêcher les enfants de moins de 6 ans d'y accéder sans surveillance.
- Éloignez du trampoline tout objet susceptible d'interférer avec le sauteur. Gardez la zone autour du trampoline propre.
- Ne pas utiliser le trampoline sous l'influence de l'alcool ou de drogues.
- Pour des informations complémentaires sur les accessoires du trampoline, contactez le fabricant.
- Pour des informations complémentaires sur la formation pratique, contactez un moniteur de trampoline agréé.
- Sautez uniquement lorsque la surface du tapis est sèche. La vitesse du vent doit être normale. Le trampoline ne doit pas être utilisé dans des conditions venteuses sévères.
- Lire toutes les consignes avant d'utiliser le trampoline. Les avertissements et consignes concernant l'entretien, la maintenance et l'utilisation de ce trampoline sont fournis dans le souci de promouvoir une utilisation sûre et agréable de l'équipement.

## SAUTEURS:

- Ne montez pas sur le trampoline si vous avez consommé de l'alcool ou de la drogue
- Débarrassez-vous des objets tranchants avant d'utiliser le trampoline
- Vous devez monter et descendre du trampoline prudemment. Ne jamais sauter ou bondir sur le trampoline et ne jamais utiliser le trampoline comme appui pour atterrir sur un autre objet.
- Toujours apprendre les sauts de base et en avoir la maîtrise parfaite avant d'essayer des figures plus complexes. Consultez la section Compétences de base pour apprendre à exécuter les sauts de base
- Pour arrêter de rebondir, fléchissez les genoux au moment d'atterrir sur la toile de saut avec vos pieds.
- Ayez toujours le contrôle de vos mouvements lorsque vous sautez sur le trampoline. On parle de saut contrôlé lorsque vous atterrissez au point sur lequel vous avez décollé. Si à un moment vous vous sentez que perdez le contrôle, essayez de vous arrêter.
- Ne pas sauter ou rebondir trop longtemps ou trop haut.
- Gardez toujours un œil sur le tapis de saut du trampoline. Si vous ne le faites pas, vous risquez de perdre l'équilibre ou le contrôle.
- Ne jamais autoriser plus d'une personne à la fois à monter sur le trampoline
- Vous devez toujours être surveillé par un moniteur lorsque vous montez sur le trampoline

## MONITEURS

Familiarisez-vous avec les sauts de base et les règles de sécurité. Pour prévenir et réduire les risques de blessures, appliquez toutes les règles de sécurité et veillez à ce que les nouveaux sauteurs apprennent les sauts de base avant d'essayer des figures plus complexes.

- Chaque sauteur doit être surveillé, quel que soit son niveau de compétence ou son âge.
- Ne jamais utiliser le trampoline quand il est mouillé, endommagé, sale ou usé. Le trampoline doit être inspecté avant que les sauteurs ne commencent à y rebondir.
- Gardez à l'écart tous les objets qui pourraient interférer avec le sauteur.
  - Vérifiez qu'aucun objet ne se trouve au-dessus, en-dessous et autour du trampoline.
- Pour empêcher une utilisation non surveillée et non autorisée, le trampoline doit être bien gardé en cas de non utilisation.

# DISPOSITION DU TRAMPOLINE



La hauteur minimum requise est de 24 pieds (7,3 mètres). En termes d'espace horizontal, assurez-vous qu'aucun objet dangereux ne se trouve aux alentours du trampoline, tel qu'une branche d'arbre, d'autres objets de loisir (par ex : balançoires, piscines), des câbles électriques, un mur, une clôture etc.

Pour une utilisation sûre du trampoline, soyez conscient de ce qui suit lors de la sélection d'un emplacement pour votre trampoline :

- Assurez-vous qu'il est disposé sur une surface plane et que la
- Zone est bien dégagée
- Il n'existe aucune obstruction en-dessous du trampoline

Si vous ne respectez pas ces consignes, vous augmentez le risque de blessure.

## ⚠ AVERTISSEMENT

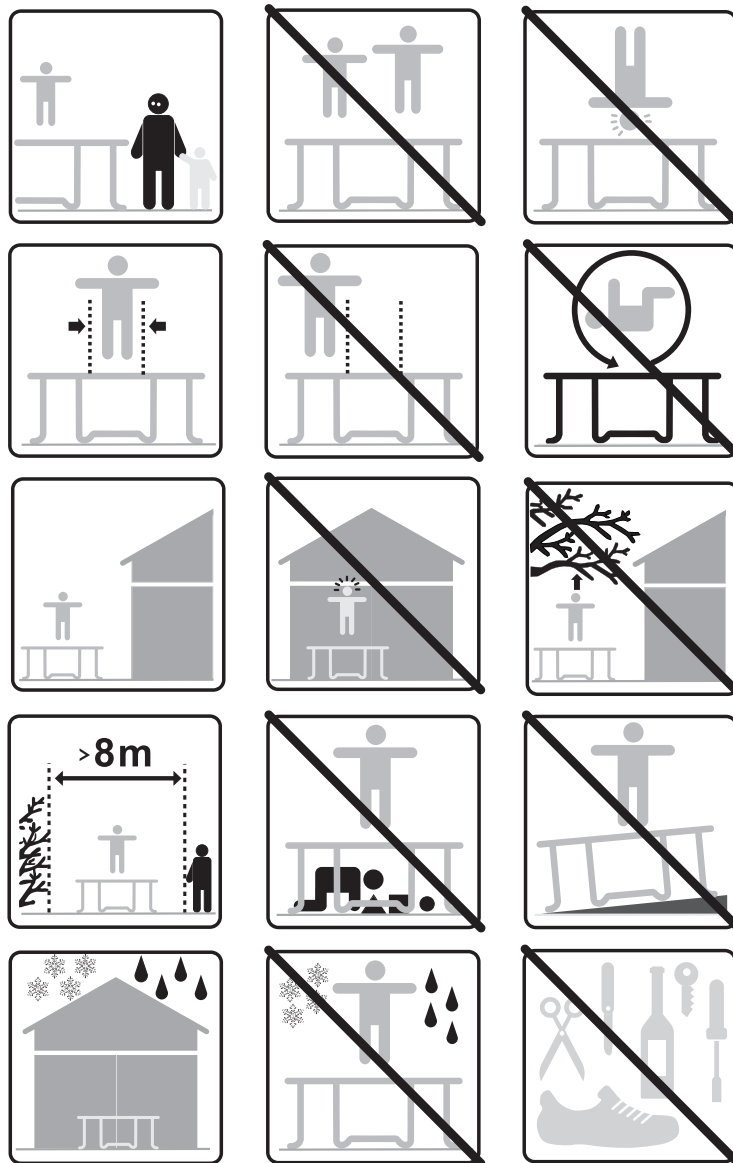

Les leçons suivantes sont suggérées dans le but d'apprendre les figures et mouvements de base, avant de passer à des figures et mouvements plus complexes. Avant de monter sur le trampoline et de l'utiliser, vous devez lire et comprendre toutes les consignes de sécurité. Une rencontre de travail (description des mouvements corporels et des consignes à respecter sur le trampoline) doit également être tenue entre le moniteur et l'apprenant.

### Leçon n° 1

- A. Montage et démontage - Démonstration des techniques appropriées
- B. Figures et mouvements de base - Démonstration et pratique
- C. Arrêt (après le saut) - Démonstration et pratique  
Apprendre à s'arrêter sur commande
- D. Position des mains et des genoux - Démonstration et pratique. L'accent devrait être mis sur les quatre points d'atterrissage et l'alignement

**Leçon n° 2**

- A. Révision et pratique des techniques apprises dans la leçon n° 1
- B. Saut groupé - Démonstration et pratique.  
Apprenez des mouvements tels que la chandelle et le saut groupé avant d'essayer la demi-vrille à gauche et à droite.
- C. Saut assis - Démonstration et pratique.  
Apprenez le saut assis puis associez-le au saut groupé; ajoutez les mains et ainsi de suite.

**Leçon n° 3**

- A. Révision et pratique des techniques apprises dans la leçon précédente
- B. Saut ventral - Pour éviter les brûlures du tapis et enseigner le saut ventral, tous les apprenants doivent être invités à adopter une position couchée (sur le ventre) pendant que le moniteur s'assure qu'aucun apprenant n'a adopté une position susceptible de causer des blessures.
- C. Commencez par un saut à quatre pattes puis passez à la combinaison saut à quatre pattes - saut ventral - chandelle
- D. Exercez-vous avec la combinaison suivante : Saut à quatre pattes - saut ventral - chandelle - saut assis et chandelle

**Leçon n° 4**

- A. Révision et pratique des techniques apprises dans la leçon précédente
- B. Demie-vrille
  - i. Après un saut chandelle, levez les bras au dessus de votre tête au moment où vous quittez le tapis de saut, tout en regardant dans la direction vers laquelle vous souhaitez réaliser la vrille.
  - ii. Cette méthode vous aidera à orienter votre corps de manière à atterrir dans la direction opposée, après un demi tour à 180 degrés.
  - iii. Après avoir fait le demi tour, atterrissez avec une chandelle

Au terme de cette leçon, l'apprenant peut être sûr d'avoir appris les mouvements de base du trampoline. Les sauteurs sont encouragés à créer leurs propres figures en mettant l'accent sur le contrôle et la forme.

Le « BOUNCE » un exemple de jeu susceptible d'encourager les apprenants à créer leurs propres figures. Ce jeu est constitué de 1 à X joueurs. Le joueur n° 1 commence par une figure. Le joueur n° 2 reproduit la figure du joueur n° 1 et crée sa propre figure. Le joueur n° 3 reproduit les figures des joueurs n° 1 et 2 puis crée sa propre figure. L'exercice continue jusqu'à ce qu'un joueur soit incapable de reproduire la figure et crie « BOUNCE ». Le joueur le plus résistant sera déclaré vainqueur ! Même en jouant à ce jeu, il est important de procéder aux vérifications de routine et d'éviter d'exécuter des figures complexes dont vous n'avez pas la maîtrise parfaite.

Contactez un moniteur de trampoline agréé pour vous aider à améliorer vos aptitudes en trampoline.

# SAUTS DE BASE DU TRAMPOLINE

F

## LA CHANDELLE

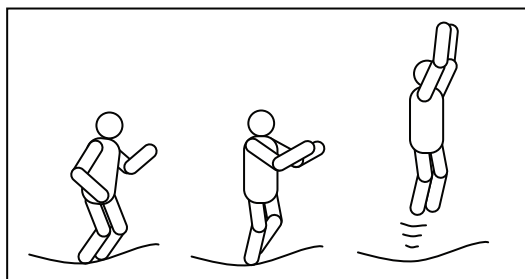

1. Commencez en position debout, les pieds à la largeur des épaules, la tête tournée vers le bas et les yeux rivés vers le tapis.
2. Balancez les bras vers l'avant et le haut, puis dans un mouvement circulaire.
3. Vos jambes doivent être collées et les orteils tendus lorsque vous êtes en l'air.
4. Pour décoller du tapis de saut, poussez sur vos jambes, et lancez votre corps dans les airs en balançant vos bras vers le haut.

## LE SAUT DE GENOU

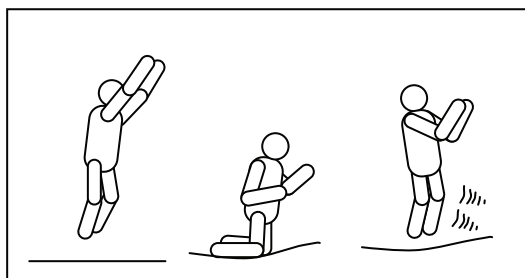

1. Commencez par un saut classique
2. Essayez de garder le corps droit et utilisez vos bras pour vous maintenir en équilibre
3. Vos jambes doivent être légèrement écartées et les mains levées vers le ciel lorsque vous atterrissez sur le trampoline

## LE SAUT DES FESSES

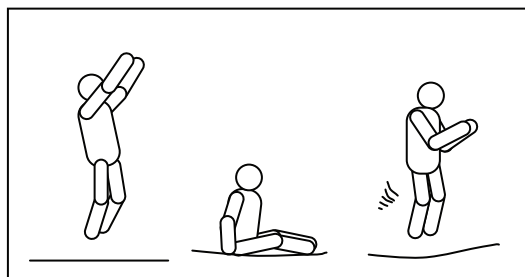

1. Vous devez atterrir en position assise.
2. Lorsque vous revenez sur le tapis de saut, ramenez vos bras vers le bas
3. Sans sauter, positionnez vous en position ventrale.

## LE SAUT VENTRAL

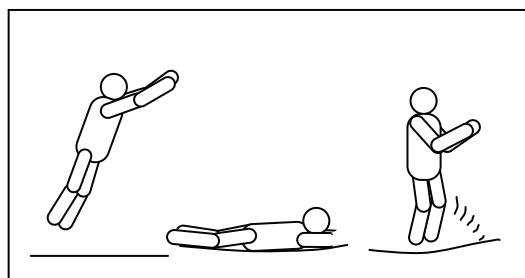

1. Commencez par un saut chandelle
2. Ensuite, mettez vous à quatre pattes et laissez vous tomber sur le tapis de saut en rejetant vos jambes vers le haut afin de pratiquer le saut ventral.
3. Poussez le tapis de saut à l'aide de vos bras pour revenir à la position debout

## LA DEMI VRILLE

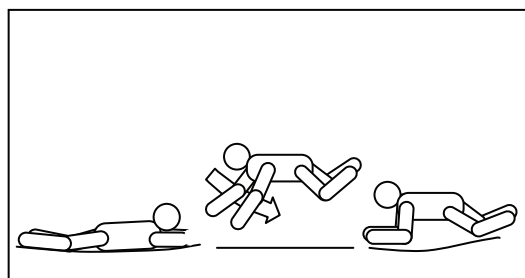

1. Commencez par un saut chandelle
2. Ensuite, levez les bras au dessus de votre tête au moment où vous quittez le tapis de saut
3. Regardez dans la direction vers laquelle vous souhaitez réaliser la vrille
4. Orientez votre corps de manière à atterrir dans la direction opposée après un demi tour de 180 degrés

# CONSIGNES DE MONTAGE

F

Pour monter ce trampoline, vous avez besoin de notre outil spécial de réarmement des ressorts livré avec le produit. Pendant les périodes de non-utilisation. Ce trampoline peut être facilement démonté et entreposé.

**Veillez lire les consignes de montage avant de commencer à monter le produit.**

## AVANT LE MONTAGE

Reportez-vous à la page pour les numéros et descriptions des pièces. Les étapes de montage utilisent ces numéros et descriptions comme référence pour vous faciliter la tâche.

Assurez-vous que le produit est livré avec toutes ses pièces. Si une des pièces est manquante, reportez-vous à la page pour des instructions sur comment l'obtenir.

Pour éviter toute blessure aux mains pendant le montage, **portez des gants.**

## LISTE DES PIÈCES

Veillez sélectionner la taille de votre trampoline.

Référence Numéro	Numéro de pièce	Description	551 183cm	552 213cm	553 244cm	554 305cm	555 366cm	556 427cm
1	TATR0100	Tapis du trampoline avec triangles de fixation des	1	1	1	1	1	1
2	TATR0200	Coussin de protection	1	1	1	1	1	1
3	TATR0300	Structure du trampoline avec supports en W	3	3	3	3	4	4
4	TATR0400	Tube en arc de cercle	3	3	3	3	4	4
5	TATR0500	Tube en forme de W	3	3	3	3	4	4
6	TATR0600	Tube d'attache	0	0	6	6	8	8
7	TATR0700	Ressorts	42	42	54	60	72	88
8	TATR0800	Étiquette signalétique	1	1	1	1	1	1
9	TATR0900	Outil d'armement des ressorts	1	1	1	1	1	1

PENSEZ A UTILISER DES GANTS PENDANT LE MONTAGE AFIN D'EVITER DE VOUS COINCER LES DOIGTS. UN MINIMUM DE DEUX PERSONNES EST NECESSAIRE POUR MONTER LE TRAMPOLINE.

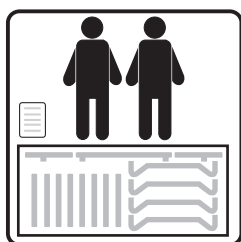



### ÉTAPE 1 - Armature en acier

Veillez sélectionner le nombre de tubes en fonction de l'article que vous avez entre vos mains. Toutes les pièces ayant le même numéro de pièce sont interchangeables et ne portent aucune indication d'orientation « droite » ou « gauche »; pour raccorder les pièces, il suffit de glisser un tube de raccordement dont l'extrémité est plus petite que l'extrémité du tube en W. Ces extrémités sont appelées « points d'attache »

#### Salta Trampoline 551 & 552

183cm & 213cm

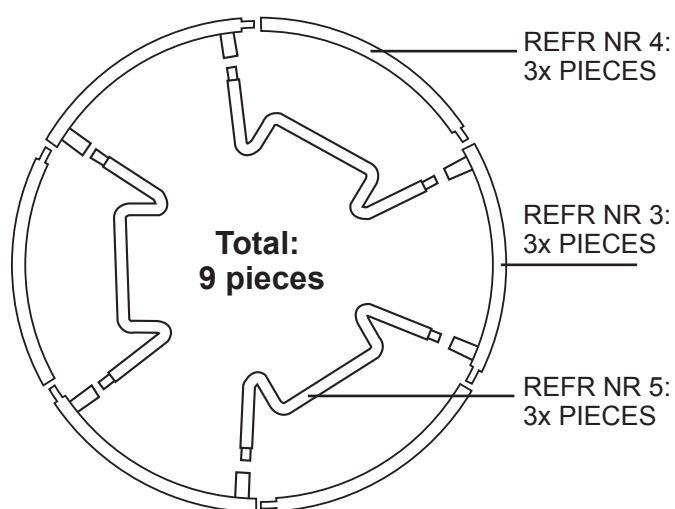

#### Salta Trampoline 553 & 554

244cm & 305cm

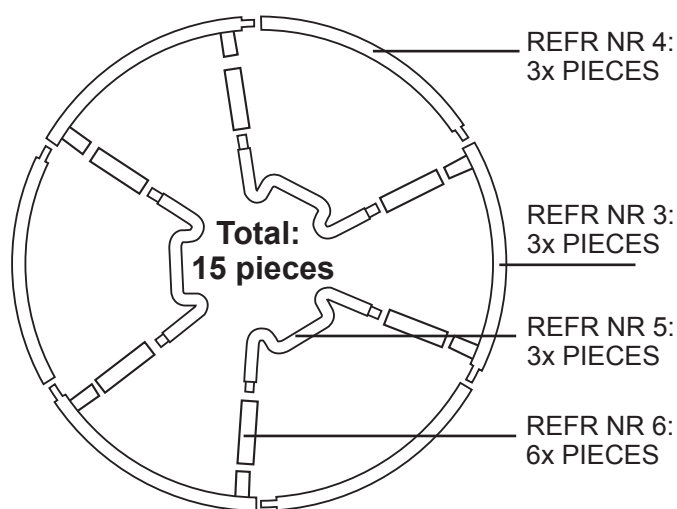

#### Salta Trampoline 555 & 556

366cm & 427cm

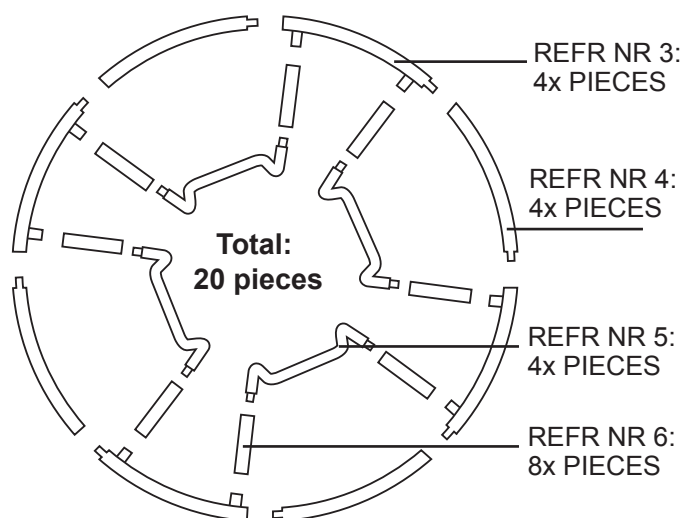

## ÉTAPE 2 - Montage des tubes en W

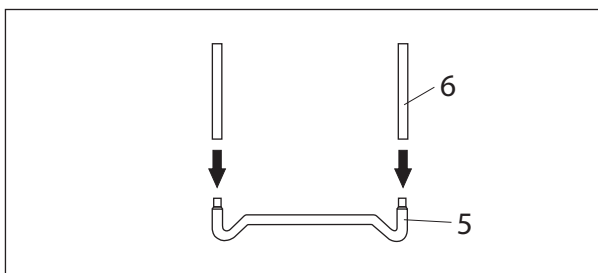

- A. Insérez les rallonges (6) dans les tubes d'appui en forme de W (5) tel qu'indiqué sur le schéma

## ÉTAPE 3 - Montage des tubes en arc de cercle munis d'embout en T

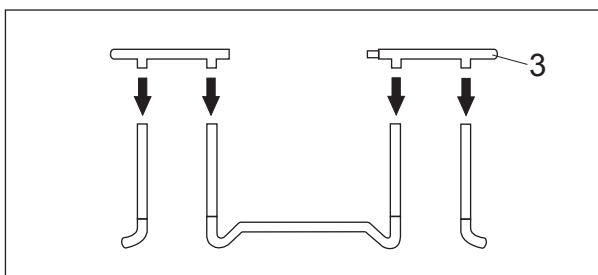

- A. A cette étape, il est plus pratique d'être deux pour pouvoir monter le trampoline. Une personne soulève le tube en forme de W monté à l'étape 2 et insère les tubes en arc de cercle munis d'un embout en T (3) dans les rallonges fixées sur les tubes en W. L'autre personne tient l'autre extrémité du tube avec embout en T et l'insère dans l'autre rallonge tel qu'indiqué. Vous devriez à présent avoir 2 supports reliés entre eux par un tube avec embout en forme de T.

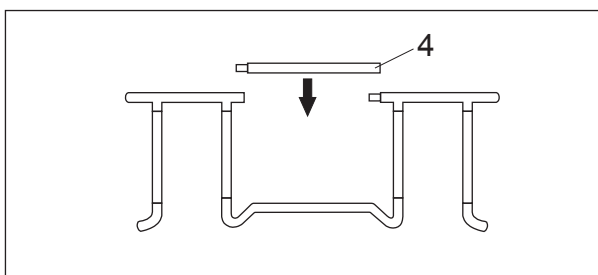

- B. Ensuite, finissez le cercle de la structure du trampoline en enserrant les 4 derniers tubes simples en arc de cercle (4) dans les tubes en arc de cercle munis d'un embout en T tel qu'indiqué.

#### ÉTAPE 4 - Montage du tapis du trampoline

Soyez prudent lorsque vous fixez les ressorts au trampoline. Cette phase nécessite également l'intervention de deux personnes. ATTENTION - Lors de l'armement des ressorts, les fentes destinées à recevoir ces derniers pourraient vous coincer les doigts.

A. Fixez le tapis de saut (1) à la structure

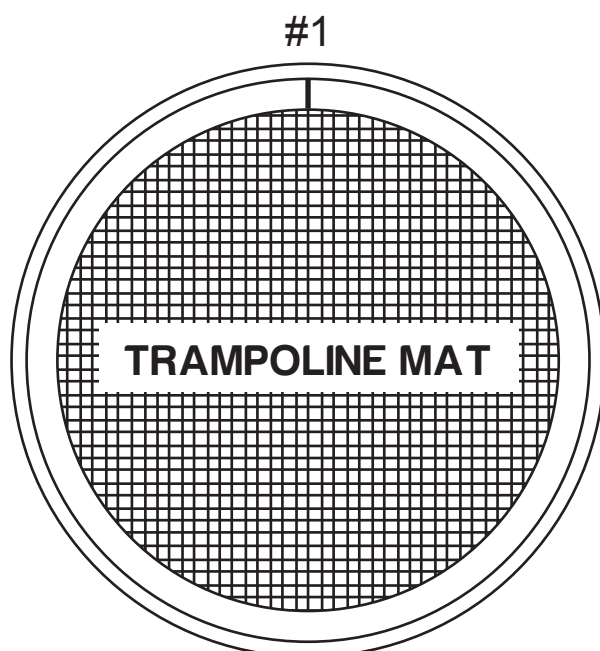

B. How to use the spring special tool.

ÉTAPE I : Fixez les ressorts aux petites boucles en tissu situées en-dessous des triangles de fixation des ressorts.

ÉTAPE II : A l'aide d'un outil spécial (livré avec le produit), tirez les ressorts et insérez-les dans les fentes prévues à cet effet.

**Faites attention à l'endroit où vous placez vos mains car vous risquez de vous coincer les doigts si vous lâchez un ressort par erreur!**

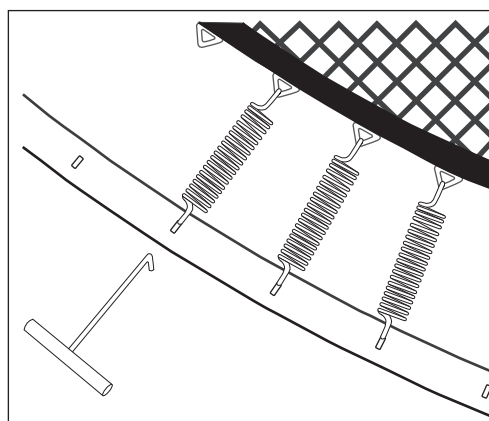
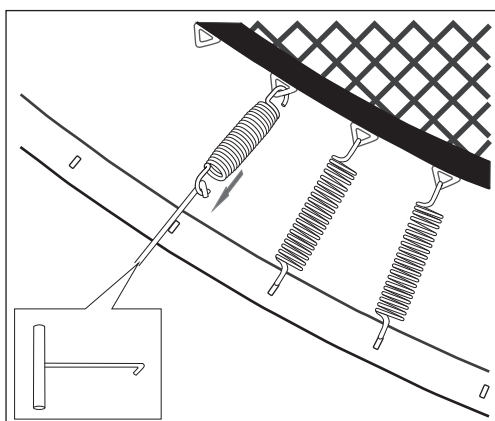

C. Le schéma ci-dessous indique clairement comment monter le tapis de saut du trampoline.

1. Choisissez un point sur la structure et fixez le ressort au tapis de saut du trampoline (1). Ensuite, juste en face de ce point (à six heures), fixez le ressort suivant (2). Fixez les ressorts 3 et 4 de la même manière. Ensuite, les ressorts doivent être fixés à 12, 6, 3 et 9 heures comme indiqué ci-dessous.
2. Suivez la même procédure pour les ressorts suivants. Commencez par fixer au point 5 et le ressort suivant (6) à l'opposé du ressort précédent (point 5). Cela permet de répartir la tension de façon uniforme sur le tapis de saut. Le même principe s'applique aux points 7 et 8.
3. Fixez les ressorts suivants de la même façon pour les points 9 à 16. Ci-dessous une image du résultat.
4. Final lorsque tous les ressorts sont accrochés comme indiqué.

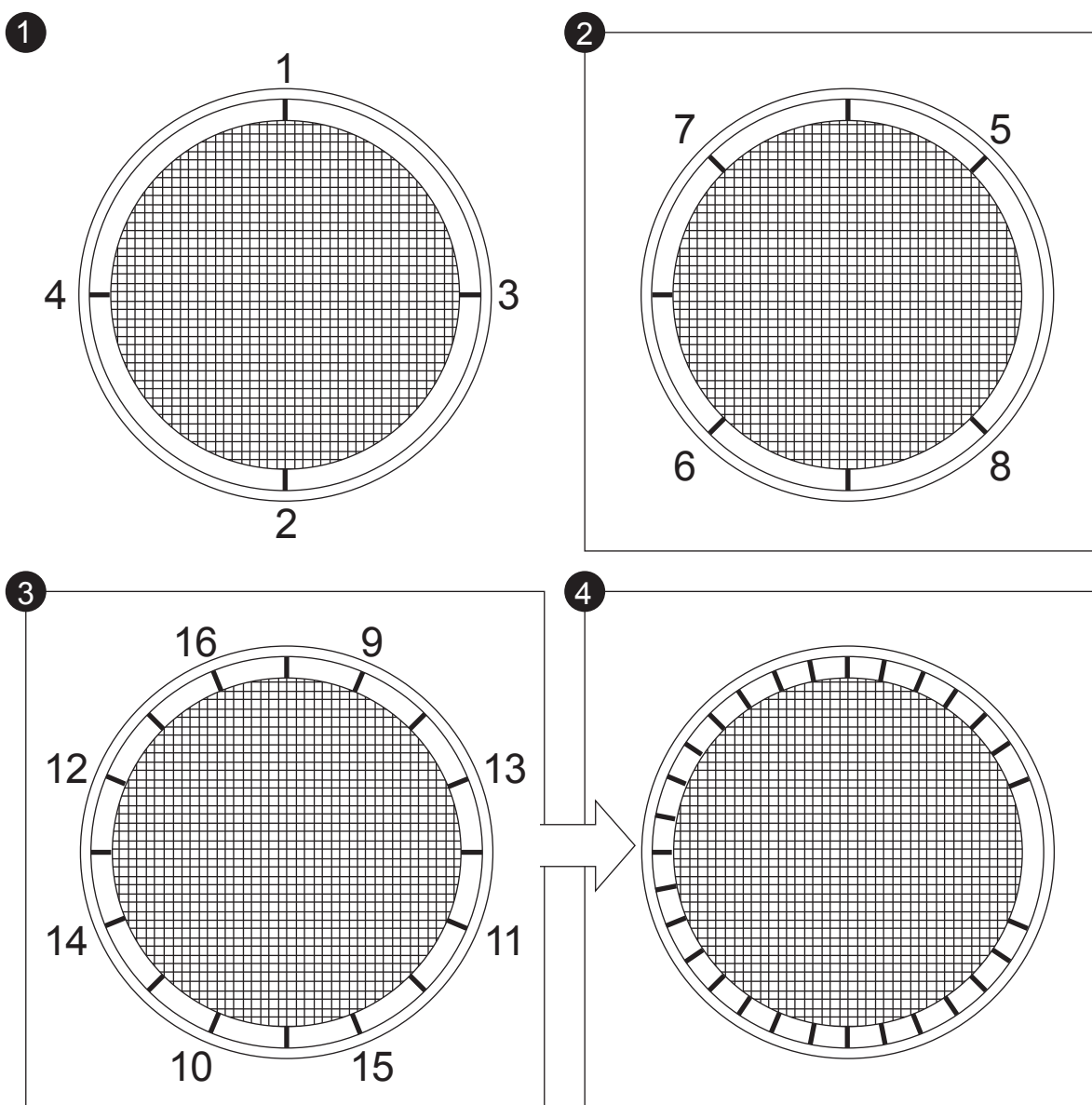

- D. Si vous avez sauté un trou et un triangle de fixation, refaites le compte et décrochez ou fixez le ressort nécessaire pour maintenir le nombre de ressorts.

### ÉTAPE 5 - Fixation de l'étiquette signalétique

- A. A l'aide d'un cordon, attachez l'étiquette signalétique (8) au trampoline. Le cordon doit être enroulé entre le tube avec embout en T et le tube en W afin de s'assurer qu'il ne glisse pas sur le trampoline.

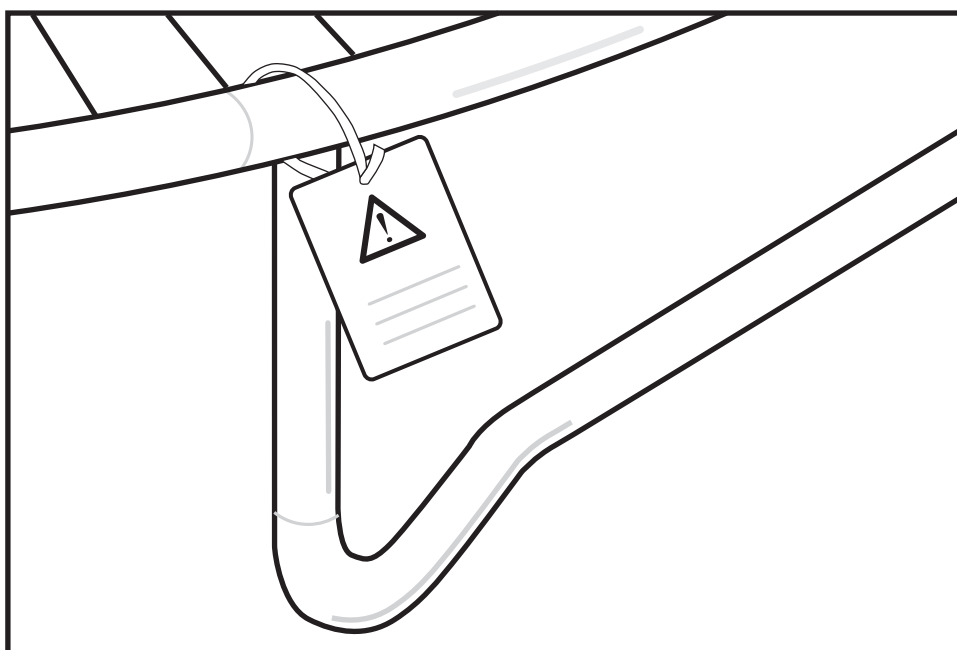

## ÉTAPE 6 - Montage du coussin de protection

- A. Posez le coussin de protection (2) sur le trampoline de sorte que les ressorts et l'armature en acier soient couverts. Assurez-vous que le coussin de protection couvre toute la partie supérieure de l'armature en acier.
- B. Attachez les sangles sur les côtés intérieur et extérieur du coussin de protection (2) situés sur l'extrémité du coussin. Attachez le côté extérieur à la structure du trampoline et le côté intérieur au triangle de fixation du tapis de saut (1).
- C. Choisissez votre modèle de coussin

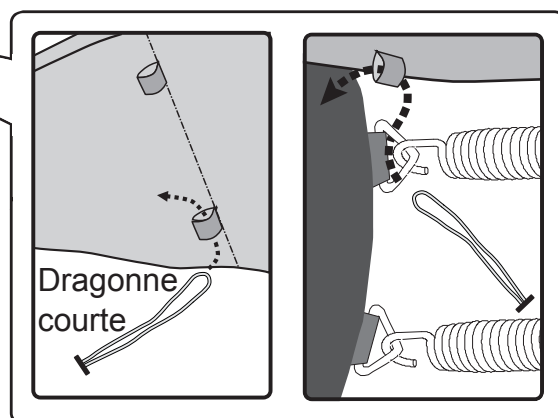
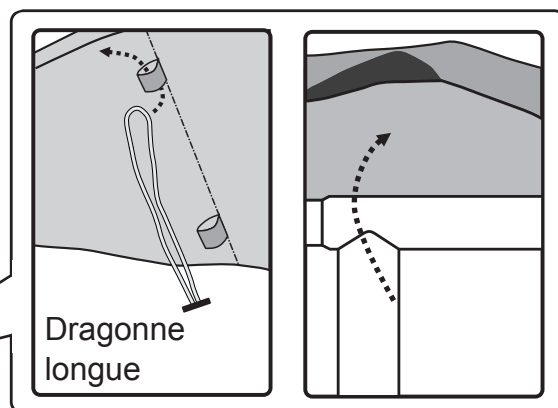
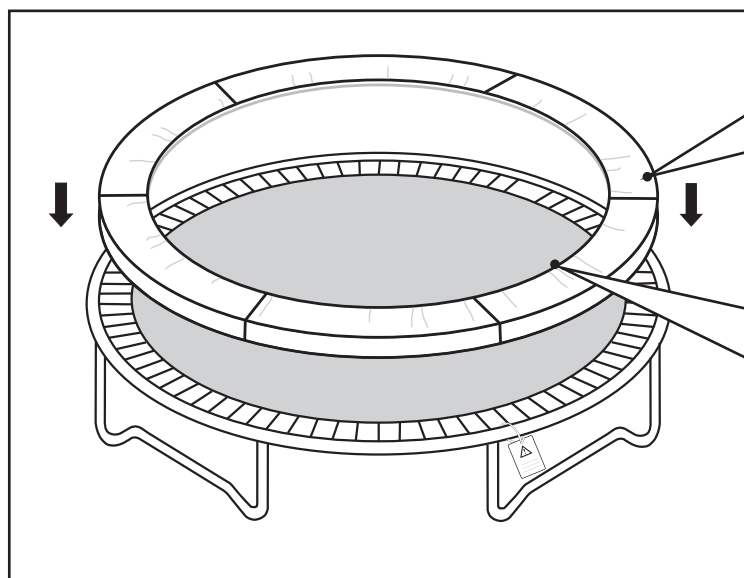
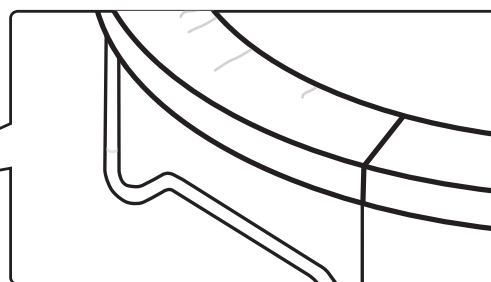
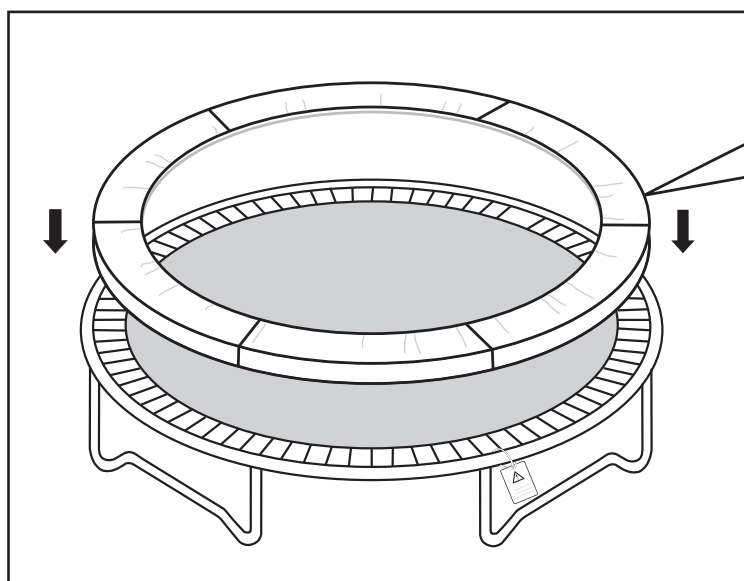

Ce trampoline a été conçu et fabriqué avec des matériaux de qualité et un haut niveau de technicité. S'il est bien entretenu, il peut garantir aux sauteurs des années d'exercices, de plaisir et d'amusement, tout en réduisant tout risque de blessure. Veuillez suivre les consignes ci-dessous pour un entretien approprié:

Ce trampoline est conçu pour supporter un certain poids et pour un certain usage. Assurez-vous qu'une seule personne à la fois utilise le trampoline. Les sauteurs doivent soit porter des chaussettes, des chaussons de gymnastique ou être pieds nus lors de l'utilisation du trampoline. Veuillez noter que des chaussures de rue ou tennis NE DOIVENT PAS être portées lors de l'utilisation du trampoline. Pour éviter que le tapis ne se coupe ou qu'il ne s'endommage, ne laissez pas traîner d'animaux domestiques sur le tapis. En outre, les sauteurs doivent se débarrasser des objets tranchants avant d'utiliser le trampoline. Les objets pointus ou tranchants doivent être éloignés du tapis de saut du trampoline.

Toujours inspecter le trampoline avant chaque utilisation afin de s'assurer que toutes les pièces sont présentes et en bon état. Un certain nombre de conditions pourraient augmenter vos chances de vous blesser. Faites attention aux :

- Trous, fentes et perforations présents sur le tapis de saut
- La perte éventuelle des sutures ou toute forme de détérioration du tapis ou dégradation de l'armature en acier, telle qu'un tube cassé, des ressorts rouillés ou manquants, ou un coussin de protection mal fixé
- Bosses de toute sorte (en particulier les types pointus) sur le coussin, les ressorts ou sur le tapis

**SI VOUS RETROUVEZ UNE DES CONDITIONS PRECEDENTES, OU TOUT AUTRE ELEMENT QUI D'APRES VOUS POURRAIT CAUSER PREJUDICE A UN UTILISATEUR, LE TRAMPOLINE DOIT ETRE DEMONTE OU MIS HORS D'USAGE JUSQU'A CE QUE LE PROBLEME SOIT RESOLU.**

## **CONDITIONS VENTEUSES**

Dans les situations de vents violents, le trampoline peut être emporté. Si la météo annonce beaucoup de vent, le trampoline doit être déplacé vers une zone abritée ou démonté. L'autre option consiste à attacher la structure du trampoline au sol à l'aide de cordes et de piquets. Pour assurer la sécurité, au moins trois (03) points d'attache doivent être utilisés. Ne pas clouer la structure du trampoline au sol car cela pourrait ébranler l'armature complète et faire sauter certains boulons.

## **DÉPLACEMENT DU TRAMPOLINE**

Le trampoline ne peut être déplacé que par deux personnes ou plus. Tous les points d'attache doivent être enveloppés par un ruban résistant aux intempéries, tel que du ruban adhésif. Cela permet de garder la structure intacte pendant le déplacement et empêche les points d'attache de se démembler. Lors du déplacement, soulevez légèrement le trampoline et maintenez-le parallèlement au sol. Pour tout type de mouvement, vous devez démonter le trampoline.

SCH.	NOM PIECE	183cm (3Pieds) 6poteaux	213cm (3Pieds) 6poteaux	244cm (3Pieds) 6poteaux	305cm (3Pieds) 6poteaux	366cm (4Pieds) 8poteaux	427cm (4Pieds) 8poteaux
1	TUBE EN ACIER INFERIEUR	6PCS	6PCS	6PCS	6PCS	8PCS	8PCS
2	TUBE EN ACIER SUPERIEUR (REMBOURRE)	6PCS	6PCS	6PCS	6PCS	8PCS	8PCS
3	ENTRETOISE	12PCS	12PCS	12PCS	12PCS	16PCS	16PCS
4	JEU DE VIS	12JEUX	12JEUX	12JEUX	12JEUX	16JEUX	16JEUX
5	FILET DE PROTECTION DU TRAMPOLINE	1PC	1PC	1PC	1PC	1PC	1PC
6	BOUCHON PLASTIQUE	6PCS	6PCS	6PCS	6PCS	8PCS	8PCS
7	TRICOISE	1PC	1PC	1PC	1PC	1PC	1PC
8	CLE HEX.	1PC	1PC	1PC	1PC	1PC	1PC
9	JEU DE TUBES EN FIBRE DE VERRE	2JEUX	2JEUX	2JEUX	2JEUX	2JEUX	2JEUX
10	MANCHON DE POTEAU	6PCS	6PCS	6PCS	6PCS	8PCS	8PCS

## 2. SCHEMA DES PIECES

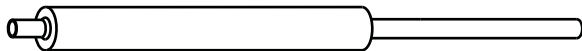

1

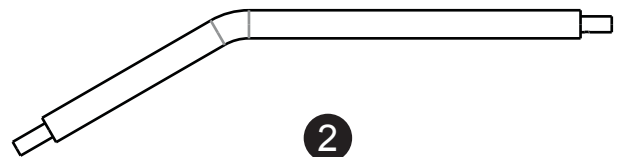

2

(ces tubes ont un manchon rembourré pour la protection des utilisateurs en cas d'impact - veuillez ne pas les retirer !)

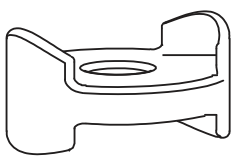

3



6

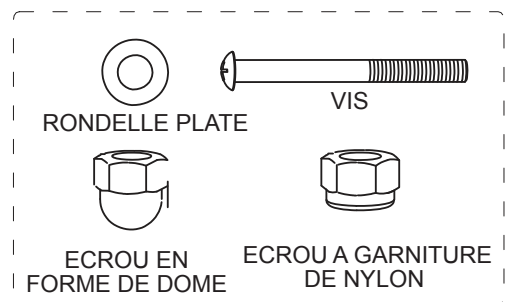

4

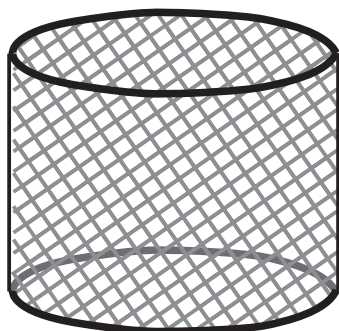

5

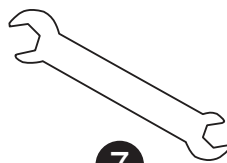

7



9



8



10



### AVERTISSEMENT

Cette enceinte doit être utilisée uniquement sur certains trampolines.  
Lisez et suivez tous les avertissements et les consignes.



### 3. MONTAGE

#### ETAPE N°1:

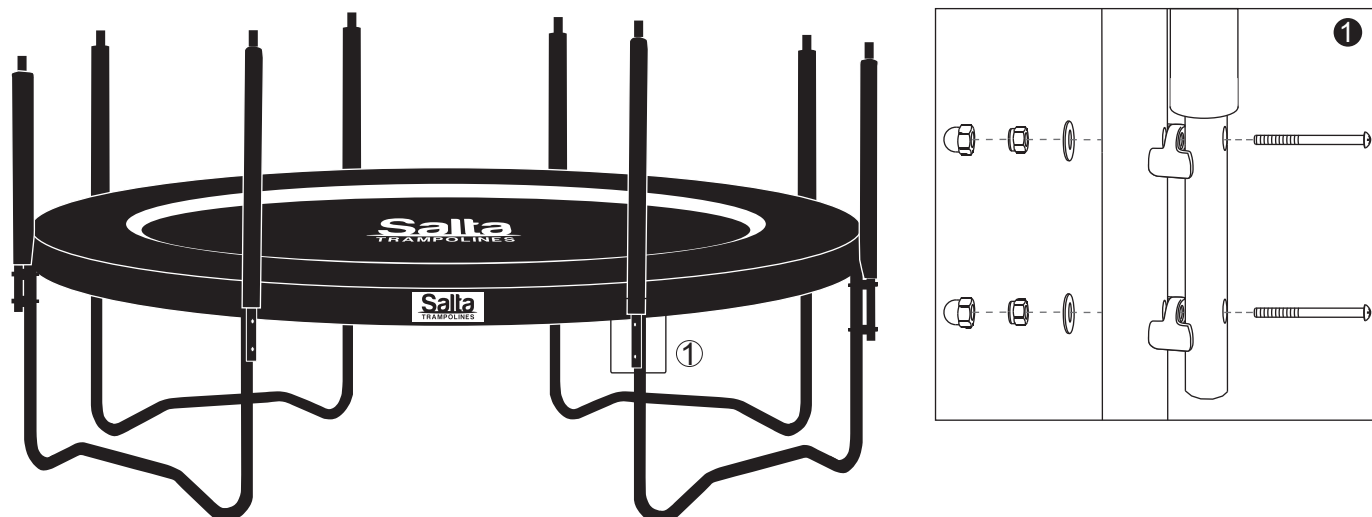

A l'aide de l'entretoise, prenez une vis, une rondelle, un écrou freiné en nylon et un écrou en forme de dôme et utilisez-les sur les parties appropriées de la structure, puis répétez l'exercice pour toutes les autres parties.

Assurez-vous que tous les écrous et boulons sont bien serrés .

#### Étape n°2:

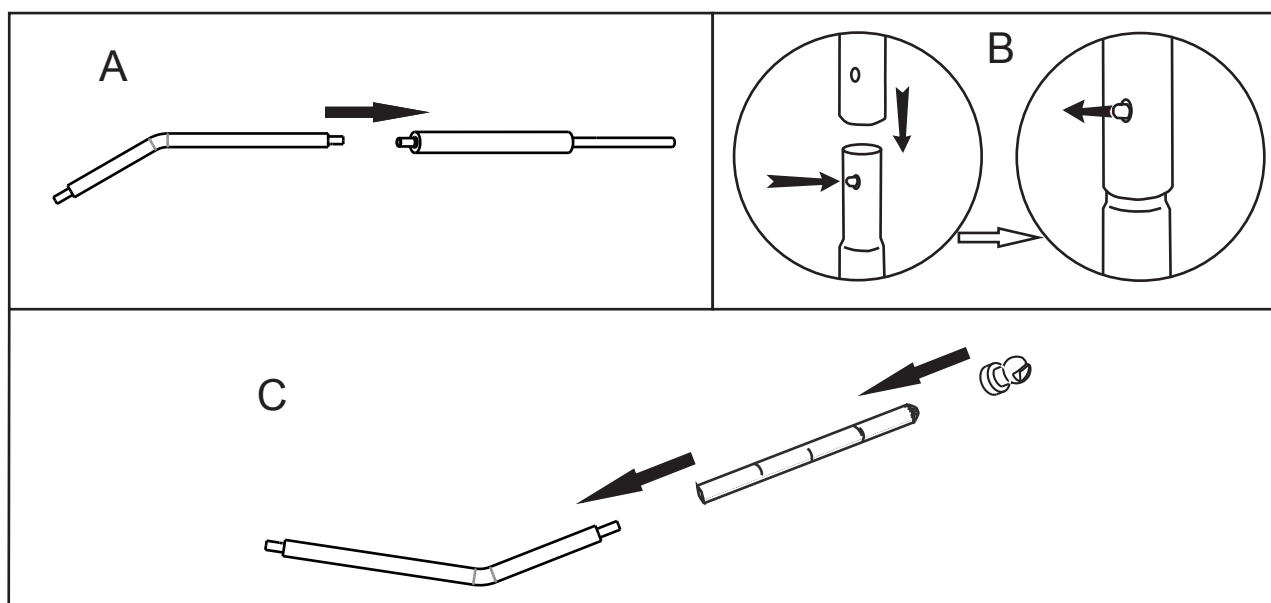

Insérez le tube en acier supérieur (2) dans le tube en acier inférieur (1) avec couvercle en plastique (7) en ordre, tel qu'indiqué dans les schémas A, B et C.

### Étape n°3:

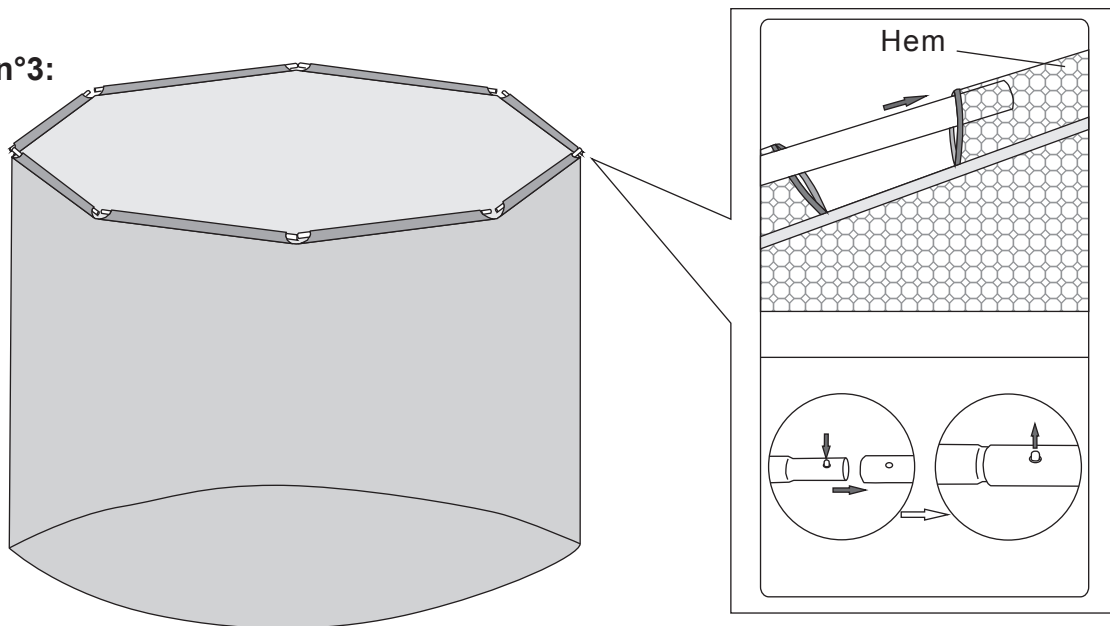

F

- A): Insérez le jeu de tubes en fibre de verre dans l'ourlet situé au-dessus du filet de protection.
  - B): Facilitez la transition. Les tiges entreront naturellement dans les sections en métal.
  - C): Appliquez une pression aux tiges du début et de fin afin de former un cercle.
  - D): Localisez le bouton-poussoir-Voir schéma.
- N.B. Cet exercice nécessitera l'intervention de 2 personnes

### Étape n°4:

Positionnez le filet comme indiqué sur le schéma ci-dessous - entre les sections du pied de la structure du trampoline :

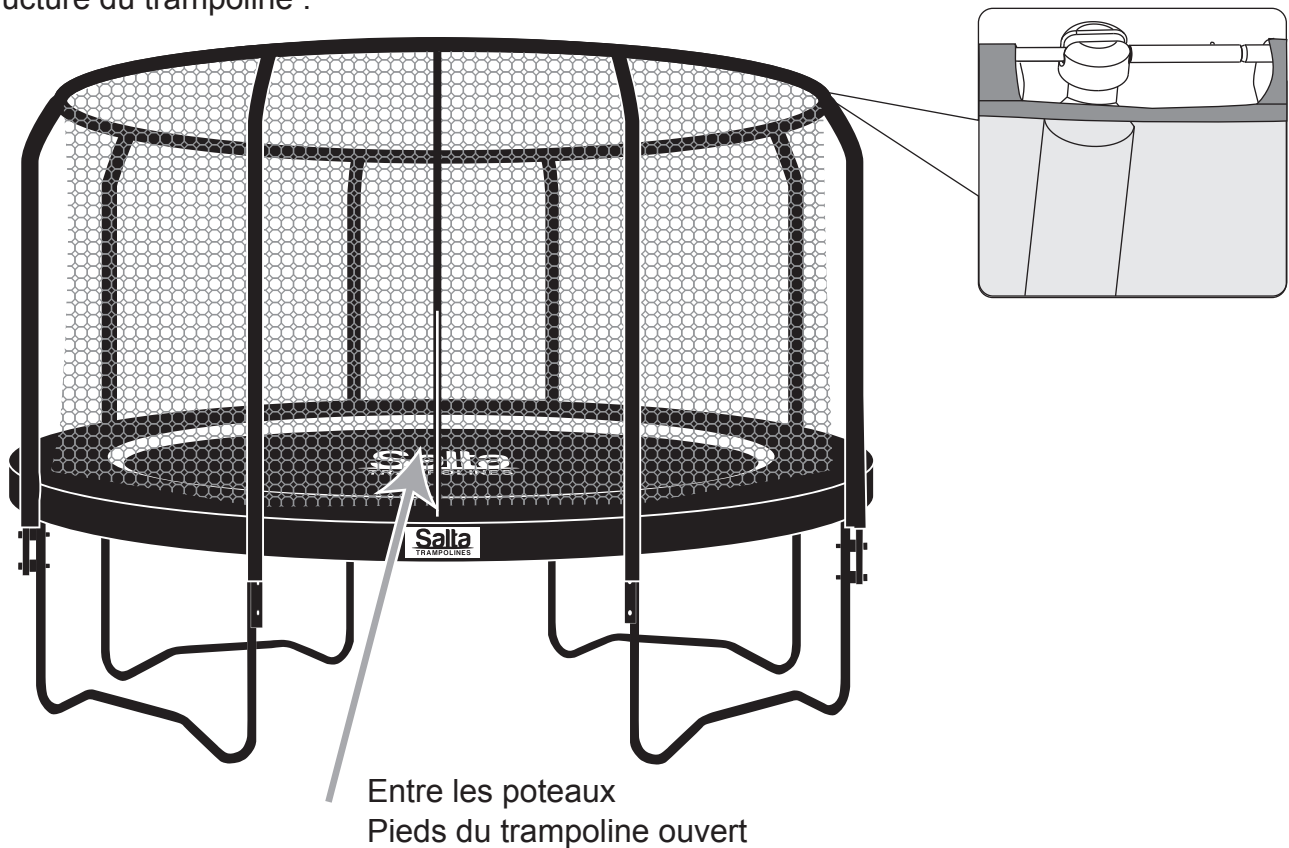

Step 5:

F

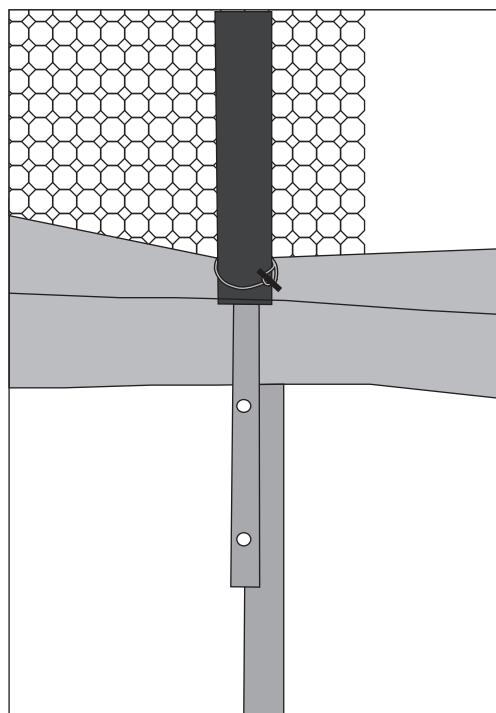
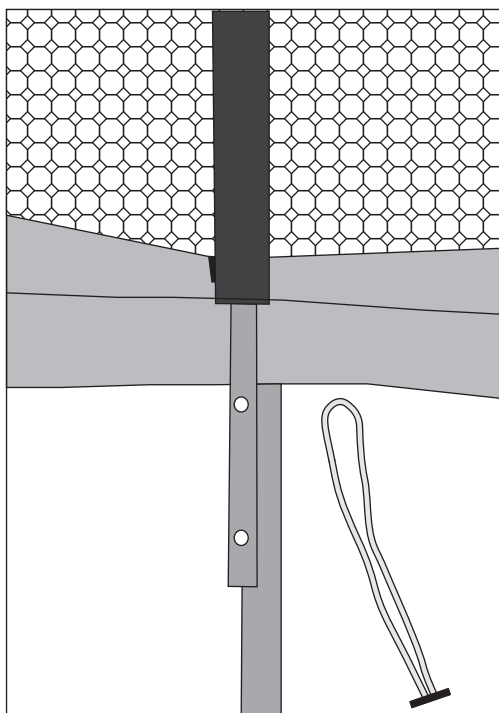

 **AVERTISSEMENT**

Vous devez toujours vous assurer que tous les crochets de fixation sont correctement accrochés et que les supports ont bien été soudés; utilisez un jeu de vis pour fixer le filet à une position stable. Sinon, le filet de sécurité ne fonctionnera pas correctement. Puis terminez l'assemblage.

**ATTENTION :**

1. Une hauteur libre adéquate est essentielle. Un minimum de 24 pi et une hauteur libre de 2m autour du périmètre du trampoline à partir du niveau du sol sont recommandés. Prévoir une hauteur libre suffisante pour les fils, les branches d'arbres et autres dangers potentiels.
2. Un dégagement latéral est également essentiel. Placez le trampoline et l'enceinte du trampoline loin des murs, des structures, des clôtures et autres aires de jeux. Gardez un espace libre sur tous les côtés du trampoline et de l'enceinte du trampoline.
3. Placez le trampoline sur une surface plane avant toute utilisation.
4. Utilisez le trampoline dans une zone bien éclairée. Un éclairage artificiel peut être nécessaire dans les espaces intérieurs et ombragés.
5. Sécurisez le trampoline pour éviter toute utilisation non-autorisée et non-sécurisée.
6. Retirez toute forme d'obstruction en-dessous du trampoline.
7. La structure du trampoline peut être utilisée uniquement comme une enceinte pour trampoline et le trampoline doit être de la taille appropriée pour que celui-ci puisse être couvert par l'enceinte.
8. Le propriétaire et les moniteurs du trampoline sont chargés de sensibiliser tous les utilisateurs sur les pratiques énoncées dans le manuel d'utilisation.

**ATTENTION :**

1. NE PAS permettre ou autoriser de sauts périlleux sur le trampoline. L'atterrissage sur la tête ou sur le cou pourrait causer des blessures graves, une paralysie ou la mort, même lorsqu'il s'agit d'un atterrissage en plein milieu du tapis de saut.
2. Ne pas autoriser plus d'une personne sur le trampoline. L'utilisation du trampoline par plus d'une personne à la fois pourrait entraîner des blessures graves.
3. Utiliser l'enceinte du trampoline uniquement sous la supervision d'un adulte. Consignes de soin et d'entretien : Inspectez le boîtier du trampoline avant chaque utilisation et remplacez les pièces usées, défectueuses ou manquantes. Les conditions suivantes pourraient présenter des dangers potentiels:
  - a. Un filet de protection mal fixé, manquant ou mal positionné ou une armature défectueuse ou des bouchons de poteaux manquants.
  - b. Des crevaisons, éraillures, déchirures ou trous sur le filet ou sur le coussin de protection.
  - c. la détérioration du tissu du coussin de protection.
  - d. une armature cassée ou pliée.
  - e. Un affaissement de la structure.
  - f. Des protubérances pointues sur la structure ou le système de suspension



## **IMPORTANT**

Inspecter le trampoline ainsi que sa structure avant chaque utilisation. Démontez le trampoline et / ou la structure dans l'immédiat s'il existe une situation dangereuse pouvant compromettre la sécurité du sauteur.

Ne pas autoriser l'utilisation du trampoline ou de sa structure jusqu'à ce que le danger soit corrigé.

## **ATTENTION**

### **ANCREZ VOTRE TRAMPOLINE AINSI QUE SA STRUCTURE**

Si vous habitez dans une zone où soufflent des vents violents ou des rafales, nous vous conseillons de fixer fermement votre trampoline ou sa structure au sol. Votre trampoline ou sa structure pourraient être emportés par un vent fort et endommager l'unité complète ou causer d'autres dommages plus importants.

**Après le montage et l'inspection de votre trampoline et de sa structure, et avant d'autoriser son utilisation, assurez-vous que celui-ci est positionné sur une surface plane et ferme et que chaque pied est en contact et fermement soutenu par cette surface. Il est de la responsabilité du propriétaire et / ou du moniteur de ce trampoline de s'assurer que l'unité est correctement assemblée, positionnée ou entretenue.**