

Gebrauchsanweisung

VIKING BAR

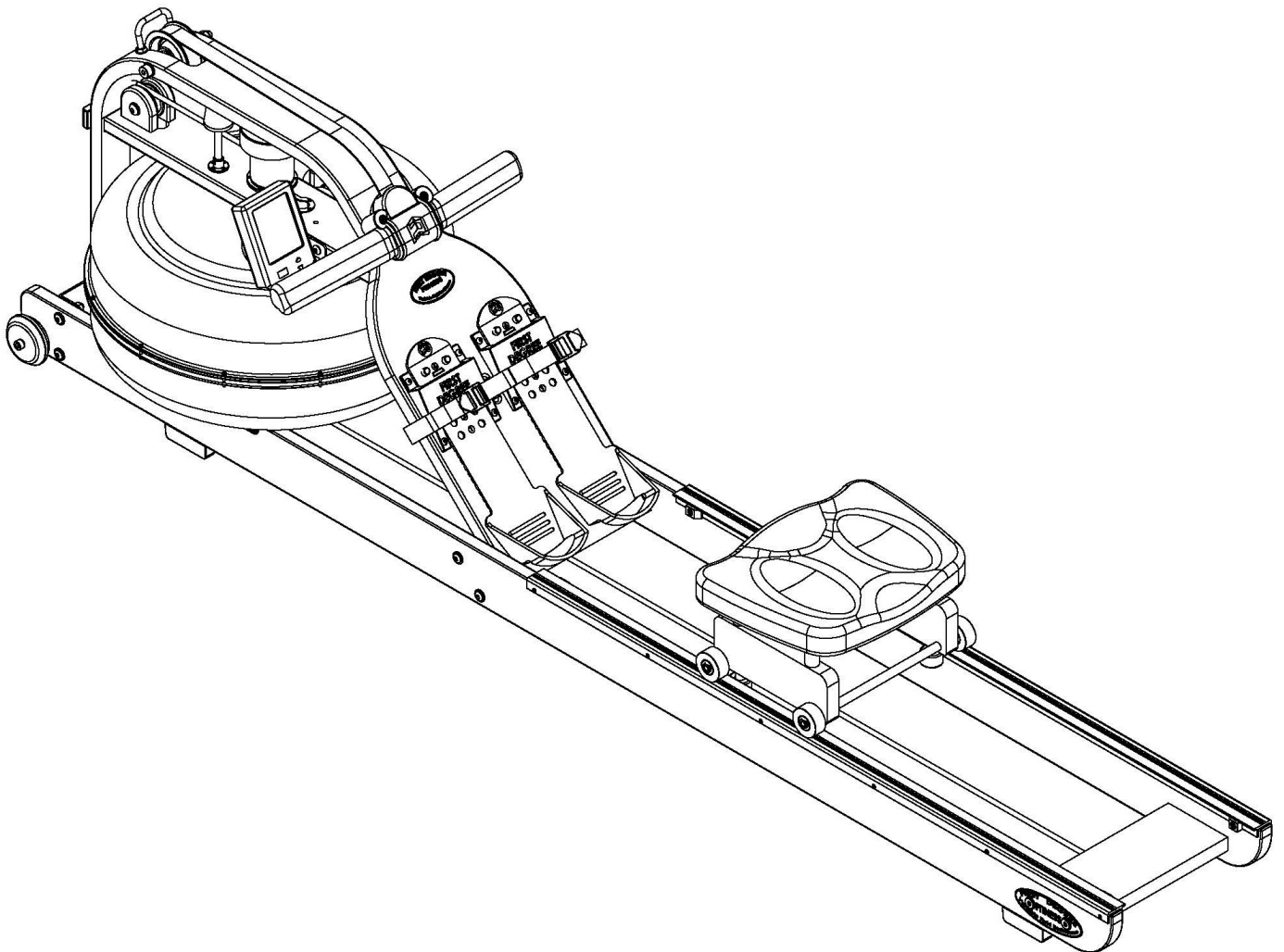

**Mit patentierter einstellbarer
Flüssigkeitswiderstandstechnologie**

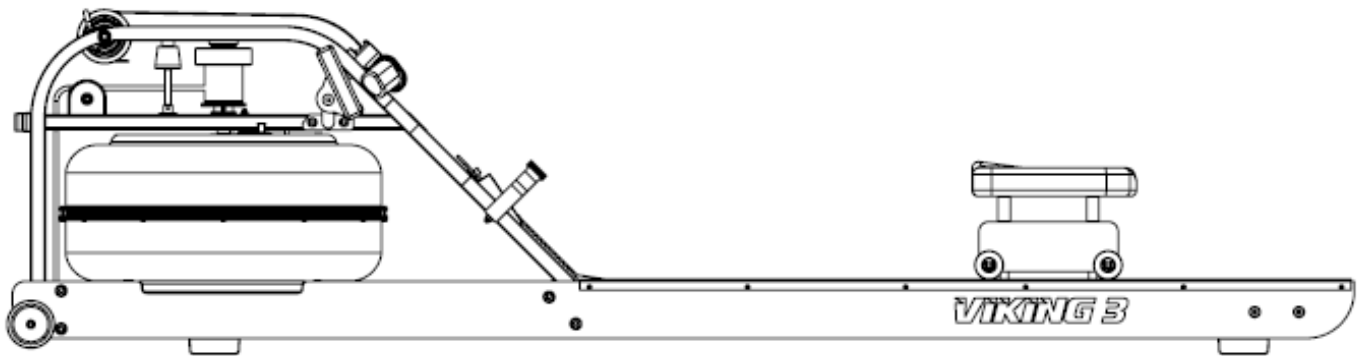

Glückwunsch zum Kauf ihres VIKING 3 AR Rower Rudergerät.. First Degree Fitness ist stolz darauf, ihnen den VIKING 3 AR Rower als das Spitzenmodell unserer exklusiven Reihe an flüssigkeitswiderstandsbasierenden Heimgeräteprodukte präsentieren zu dürfen.

Unsere Rahmen sind aus einer Kombination aus laminiertem Holz und Vollholz gefertigt und verwenden nur skandinavische Buche und amerikanische Esche der besten Qualität. Diese wird nur mittels modernster Technologien in der nachhaltigen Bewirtschaftung erneuerbarer Pflanzungen gewonnen

Bitte beachten sie, dass leichte Unterschiede in der Farbe rein natürlichen Ursprunges sind und es sich dabei nur um in der Natur vorkommende Variationen handelt. Die natürlichen Unterschiede in den Holzmustern und die feinen Farbunterschiede machen jede Einheit zu einem ganz speziellen Unikat welches speziell entworfen wurde, um sich in jeder Umgebung perfekt einzupassen.

Bitte befolgen sie genau alle Anweisungen zur richtigen und sicheren Montage, Tankbefüllung und Wasserbehandlung. Zugang zum weltweiten Vertriebs- und Servicenetzwerk finden sie im Internet auf www.firstdegreefitness.com

Überprüfen Sie den Inhalt der Verpackung 1 und Verpackung 2 um sicher zu gehen, dass alle Teile vorhanden sind und korrekt sind bevor Sie mit dem Zusammenbau beginnen.

Trainieren mit dem VIKING 3 AR Rower

1. Wie bei jedem Fitnessgerät sollten Sie vor dem Trainingsbeginn mit Ihrem VIKING 3 AR Rower Ihren Arzt kontaktieren.
2. Folgen Sie den Anweisungen in dieser Bedienungsanleitung in Bezug auf die korrekte Fußposition und die grundlegende Rudertechnik.
3. Eine detaillierte Beschreibung von Rudertechniken finden Sie auf unserer internationalen Internetseite unter www.firstdegreefitness.com
4. Warnung: Das Sicherheitsniveau des Gerätes kann nur aufrechterhalten werden, wenn es regelmäßig auf Schäden und Verschleiß untersucht wird – insbesondere an Seilen, Riemenscheiben und Verbindungsstellen.
5. Richten Sie besondere Aufmerksamkeit auf Teile die am anfälligsten für Verschleiß sind.
6. Warnung: Falsches oder übermäßiges Training kann zu Gesundheitsschäden führen.



1. Der VIKING 3 AR Rower kann zum leichteren Verstauen senkrecht gestellt werden. Stellen Sie dazu sicher, daß eine geeigneter und sicherer Platz dafür verwendet wird wie z. Bsp. in der Ecke eines Raumes oder gegen eine Wand
2. Achten Sie darauf Ihre Hände und Finger von bewegten Teilen fernzuhalten so wie es in der Betriebsanleitung erklärt wird.

Inhalt:

1. Inhalt der VIKING 3 AR Rower Packung
2. Aufbauanleitung
3. Tankbefüllung und Wasserbehandlung .
4. Betriebsanleitung
5. Der VIKING 3 AR Rower Computer mit USB Verbindung
6. Austausch des Rudergurtes / Gummizuges
7. Wartung und Fehlerbehebung
8. Befestigungssatz Montageanleitung
9. Garantie

Inhalt der VIKING 3 AR Rower Verpackung 1 & 2

Inhalt Verpackung 1

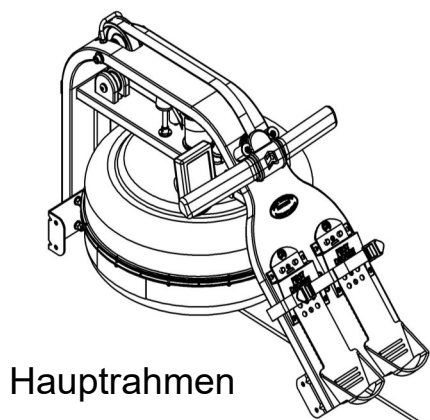

Rudersitz

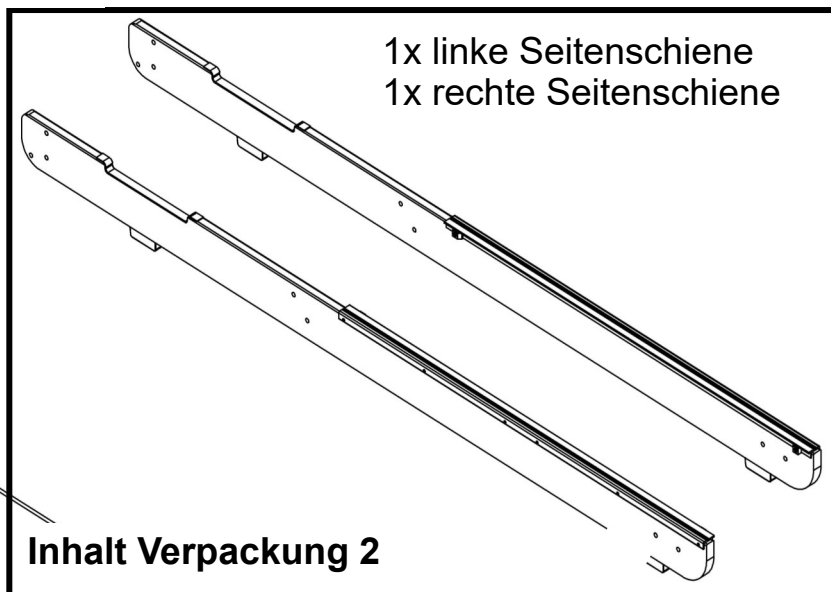
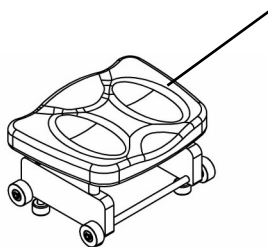

Hintere Querstrebe

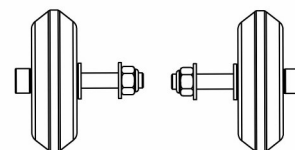
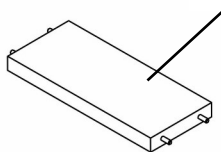

Transporträder Baueinheit

Befestigungshaken für Gummizug

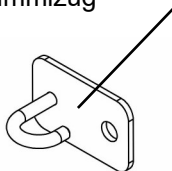

1x 13 mm Schraubenschlüssel

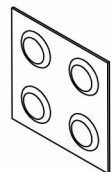

2x AA Duracell Batterien

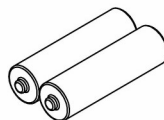

Handpumpe

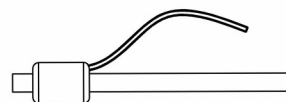

4x Water Treatment Tablet

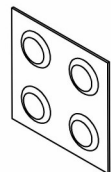

16x M8 Beilagscheiben



M8 standard Mutter



8x M8 selbstsichernde Muttern



4x M6 x 15 mm Schrauben



8x M8 x 45 mm Schrauben



Gebrauchsanweisung (1x)

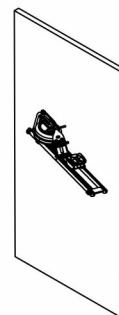

1x 5 mm Inbusschlüssel



1x 6 mm Inbusschlüssel



Zusammenbau der Seitenschiene / hinteren Querschiene / Transporträder Einheit:

Beginnen Sie mit der hinteren Querstrebe, auf der Unterseite befindet sich eine vorinstallierte Schraube. Entnehmen Sie den Befestigungshaken für den Gummizug aus der Verpackung und befestigen Sie ihn auf der Unterseite der Querstrebe so wie unten dargestellt. Beachten Sie dabei die Ausrichtung des Hakens um eine korrektes Befestigen des Gummizuges zu ermöglichen. Beachten Sie hierfür die Darstellung unten mit dem Pfeil in Richtung der Vorderseite des Gerätes.

Befestigen Sie nun die rechte und linke Seitenschiene mittels 4 Stk. M6 x 15mm Schrauben an der Querstrebe. Ziehen Sie die Schrauben aber noch nicht fest.

Montage der Seitenschiene

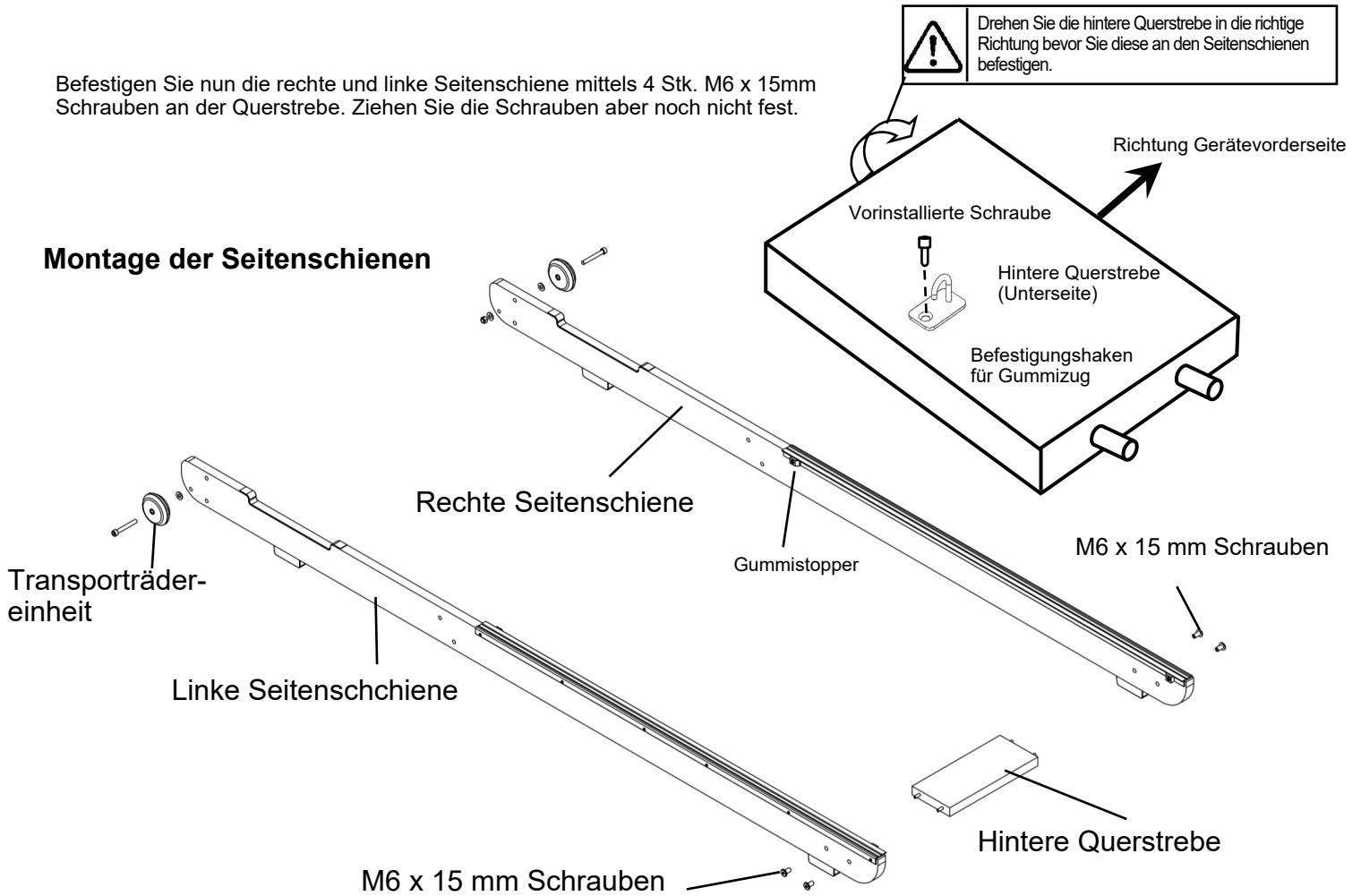

Transporträdereinheit: Transportradachse

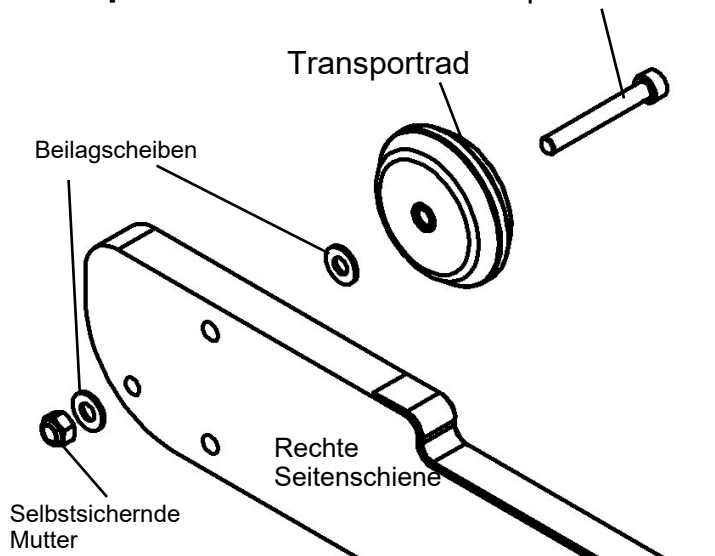

Sobald Sie die hintere Querstrebe montiert haben können sie die Transporträder an der rechten und linken Sitzschiene montieren. Siehe Darstellung links

Hinweis: Jeweils eine Beilagscheibe soll sich auf der Innenseite und auch auf der Aussenseite der Sitzschiene befinden.

Ziehen Sie die Transportradachse nicht zu fest an da dies zu einem fixieren der Räder führen kann und somit den leichten Transport des Gerätes behindert.

Tipp: Die Gummistopper müssen für eine korrekten Zusammenbau auf der Innenseite der Seitenschiene montiert sein.

Montage des Rudersitzes und des oberen Hauptrahmens:

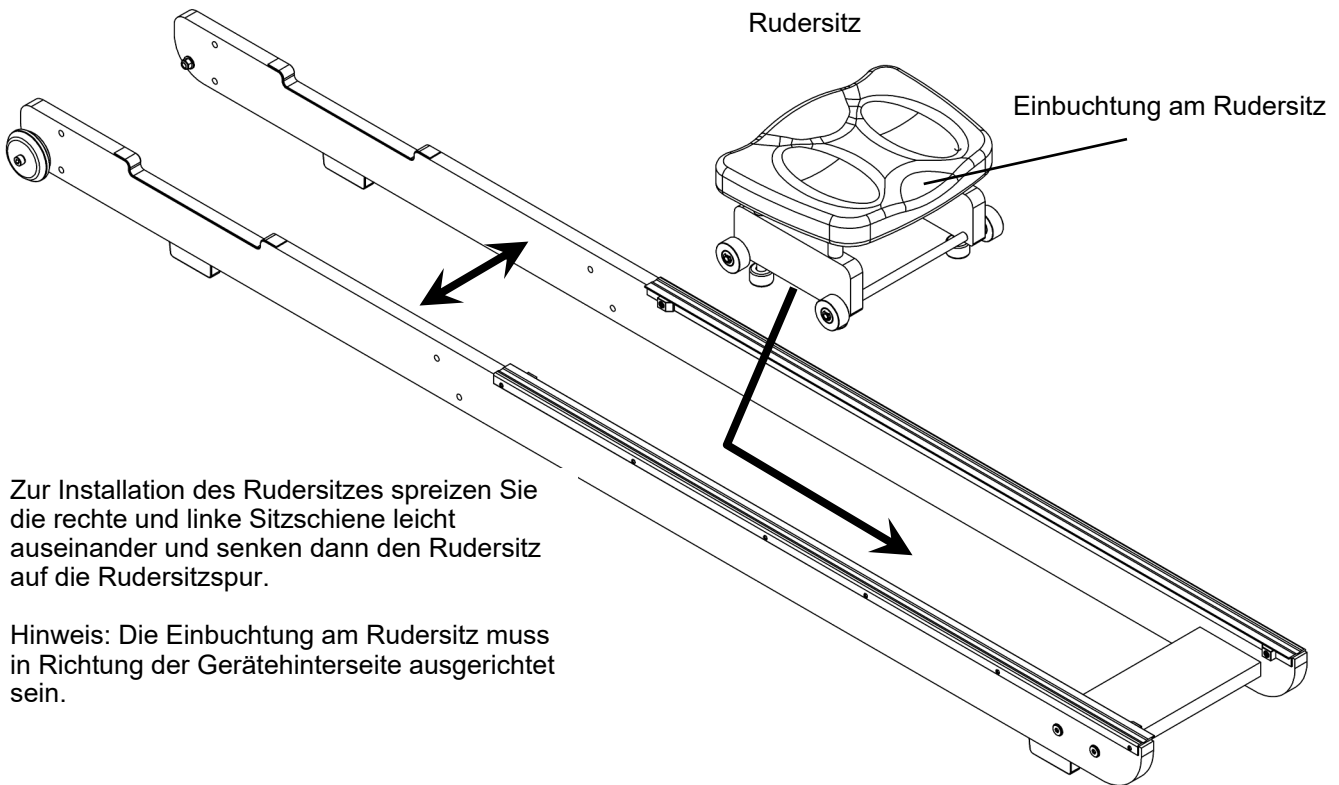

Zur Installation des Rudersitzes spreizen Sie die rechte und linke Sitzschiene leicht auseinander und senken dann den Rudersitz auf die Rudersitzspur.

Hinweis: Die Einbuchtung am Rudersitz muss in Richtung der Gerätehinterseite ausgerichtet sein.

Befestigen Sie als nächstes den oberen Hauptrahmen and die Sitzschieneinheit so wie in der Darstellung neben an gezeigt. Sie benötigen dazu 8 Stk. M8 x 45 mm Schrauben, 16 Stk. M8 Beilagscheiben, 8 Stk. M8 Standardmuttern und 8 Stk. M8 selbstsichernde Muttern.

Befestigen Sie die Schrauben ohne Sie jedoch festzuziehen. Die unteren Schrauben sind etwas schwierig zu erreichen. Sie können diese anziehen sobald sich das Rudergerät in der vertikalen Position befindet. Für den Augenblick können Sie also ruhig die Schrauben nur lose zusammenschrauben um sie dann später festzuziehen.

Detailansicht der Schraubenmontage

M8 x 45 mm Schraube

M8 Standardmutter

M8 selbstsichernde Mutter

M8 Beilagscheibe

M8 Beilagscheibe

Fertigstellen der VIKING 3 AR Montage:

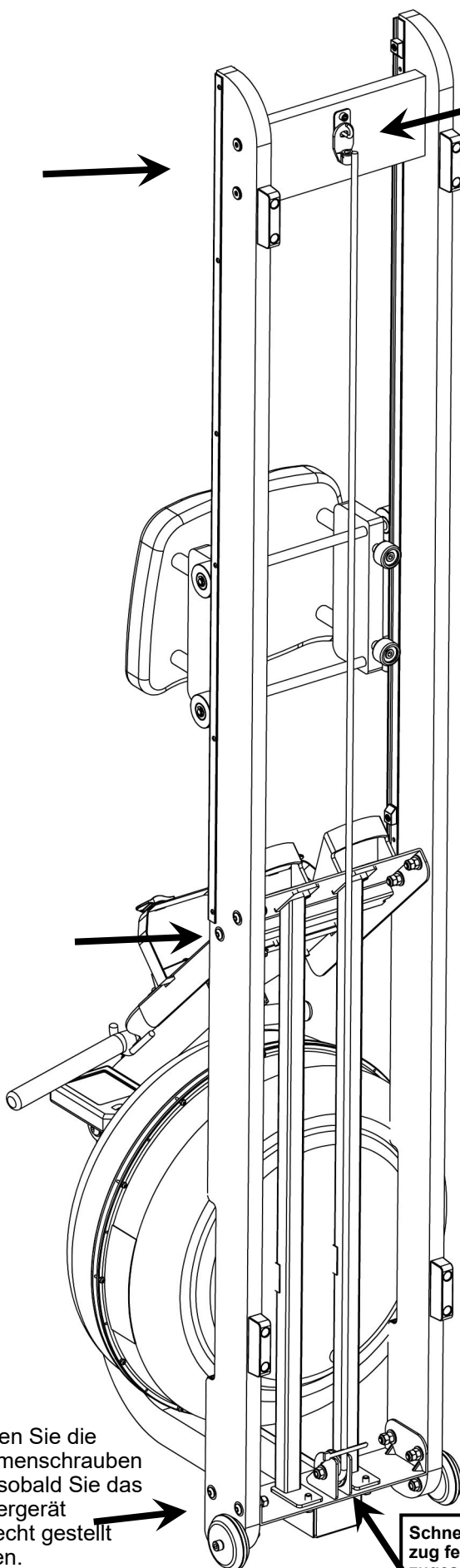

Ziehen Sie den Gummizug und haken Sie das Ende in den Gummizughaken wie in der Darstellung unten gezeigt.



Durchschneiden Sie keines Falls den Kabelbinder der den Gummizug fixiert bevor Sie ihn am dafür vorgesehenen Haken an der hinteren Querstrebe eingehängt haben so wie hier dargestellt.

Sobald Sie den Gummizug am dafür vorgesehenen Haken befestigt haben können Sie die Schrauben welche die Fußrasten und den Hauptrahmen mit den Seitenschienen verbinden fest ziehen. Diese sind in der vertikalen Position leichter zu erreichen.

Legen Sie den VIKING 3 AR nun zurück in die horizontale Position und testen Sie den Gummizug auf einen korrekten Rückzug.

Kontrollieren Sie die Sitzrollen und die Laufschiene auf Schmutz oder andere Rückstände bevor Sie sich auf den Ruderstuhl setzen. Kleine Partikel die zwischen die Sitzrollen und die Laufschiene geraten können die Rollen oder die Oberflächen der Laufschiene beschädigen. Kontrollieren Sie die Laufschiene vor jeder Benutzung und reinigen Sie diese regelmäßig.

Anmerkung: Die VIKING 3 AR Rahmenschrauben müssen regelmäßig kontrolliert und nachgezogen werden. Tun Sie dies nach dem 1. Monat der Benutzung und danach alle 12 Monate.

Wählen Sie einen geeigneten Platz für die Aufbewahrung des Gerätes in der vertikalen Lagerposition.

Der VIKING 3 AR Rahmen kann mit jeder hochwertigen Möbelpolitur poliert werden. Dies hilft noch zusätzlich die feine Maserung der Oberfläche hervor zu heben.

Geben sie die mitgelieferten 2 Stk. AA Duracell Batterien in den Rudercomputer und kontrollieren Sie dessen Funktionen. Weitere Details hier zu finden Sie im speziellen Abschnitt über den Rudercomputer in dieser Anleitung.

Wählen Sie eine flache und ebene Oberfläche um den VIKING 3 AR zu benutzen um ein schaukeln und eine damit verbundene schnellere Abnutzung des Gerätes zu vermeiden.

Ziehen Sie die Rahmenschrauben fest sobald Sie das Rudergerät aufrecht gestellt haben.

Schneiden Sie den Kabelbinder welcher den Gummizug fest hält erst NACH dem einhängen des Gummizuges am dafür vorgesehenen Haken auf der hinteren Querstrebe ab.

Tank mit einstellbarem Widerstand (Adjustable Resistance = AR):

Der einstellbare Widerstand am Tank (AR), entwickelt und patentiert von First Degree Fitness, bietet Ihnen eine einzigartige Erfahrung. Wasser wird zwischen der „aktiven Kammer“ und der „Lagerkammer“ je nach Einstellung verteilt. Ihr neuer Ruder Ergometer kann sich mit dem drücken einer Taste sofort an den von Ihnen bevorzugten Widerstandswert anpassen.

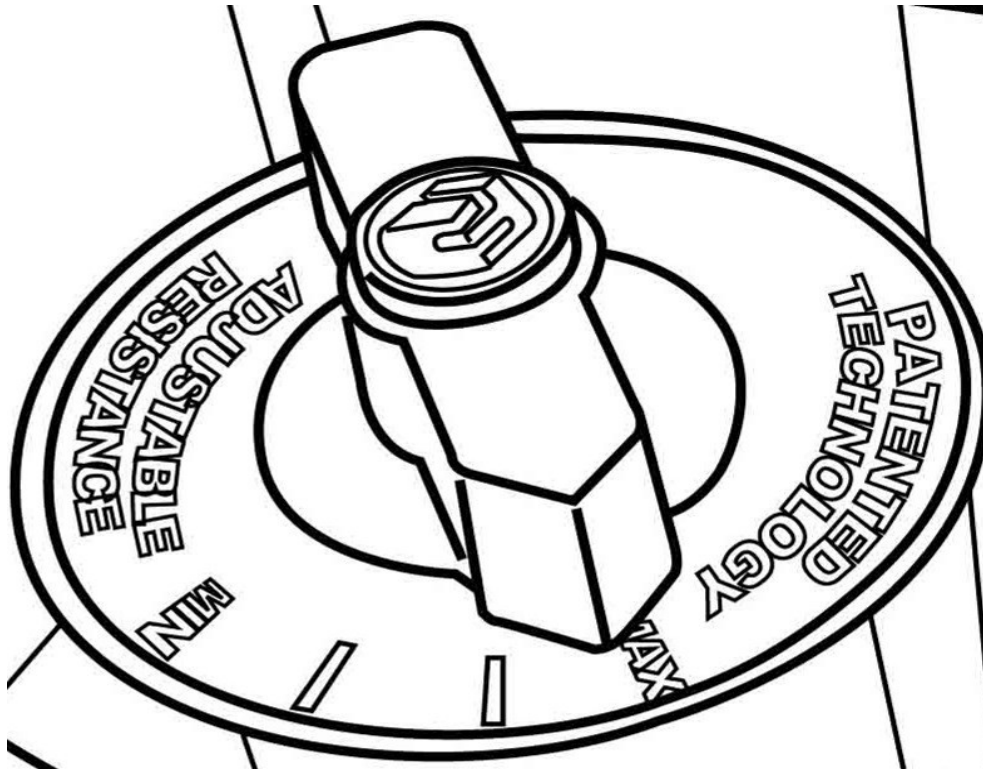

MAX: Bei dieser Einstellung befindet sich das meiste Wasser am Schaufelrad welches damit dann den stärksten Widerstand verursacht.

MIN: Bei dieser Einstellung bleibt die größt mögliche Wassermenge im Reservetank wodurch der geringste Widerstand erzeugt wird.

Erste Schritte:

Um den geringst möglichen Widerstand einzustellen stellen Sie einfach den Einstellhebel auf „MIN“. Es dauert etwa 10 Ruderbewegungen bis das Wasser den zentralen Speicherbereich des Tankes füllt und sich nur mehr ein minimaler Teil im aktiven Bereich des Tankes befindet. Dieser Vorgang muss immer durchgeführt werden, bevor die minimalste Schwierigkeitsstufe erreicht werden kann. Versuchen Sie hart mit gleichbleibender Geschwindigkeit (etwas 20 bis 25 Ruderschläge pro Minute [SPM]) zu Rudern, legen Sie entsprechend Kraft hinter jeden Ruderschlag und achten Sie auf Ihre Haltung. Sie können den Schwierigkeitsgrad jederzeit während des Ruderns anpassen. Ihr Ruder Ergometer wird sich fast sofort auf den andern Schwierigkeitsgrad einstellen, es wird aber bis zu 10 Ruderschläge benötigen bis sich das Wasser neu verteilt hat und sie so den neuen Grad wirklich spüren.

Entwickeln Sie Ihre Routine:

Sobald Sie Ihren erwünschten Schwierigkeitsgrad gefunden haben können Sie mittels der Veränderung der SPM und der Ruderintensität noch mehr Abwechslung in Ihr Training bringen. Viele Ruderer verwenden ein Intervall Training bei dem Perioden mit niedriger Intensität mit kurzen Perioden mit hoher Intensität kombiniert werden. Ihr FDF Ruder Ergometer erlaubt unmittelbare Änderungen ohne das sie Ihr Training unterbrechen müssen. Damit Sie in einem einzigen Training ein vielstufiges Widerstandsprofil erreichen. Für mehr Informationen über Trainingsroutinen besuchen Sie bitte unsere Internetseite unter www.firstdegreefitness.com

Anmerkung zur Befüllung des Tanks:



Wichtig: Bitte lesen Sie zuerst die Anweisungen bevor Sie mit der Befüllung des Tanks beginnen!

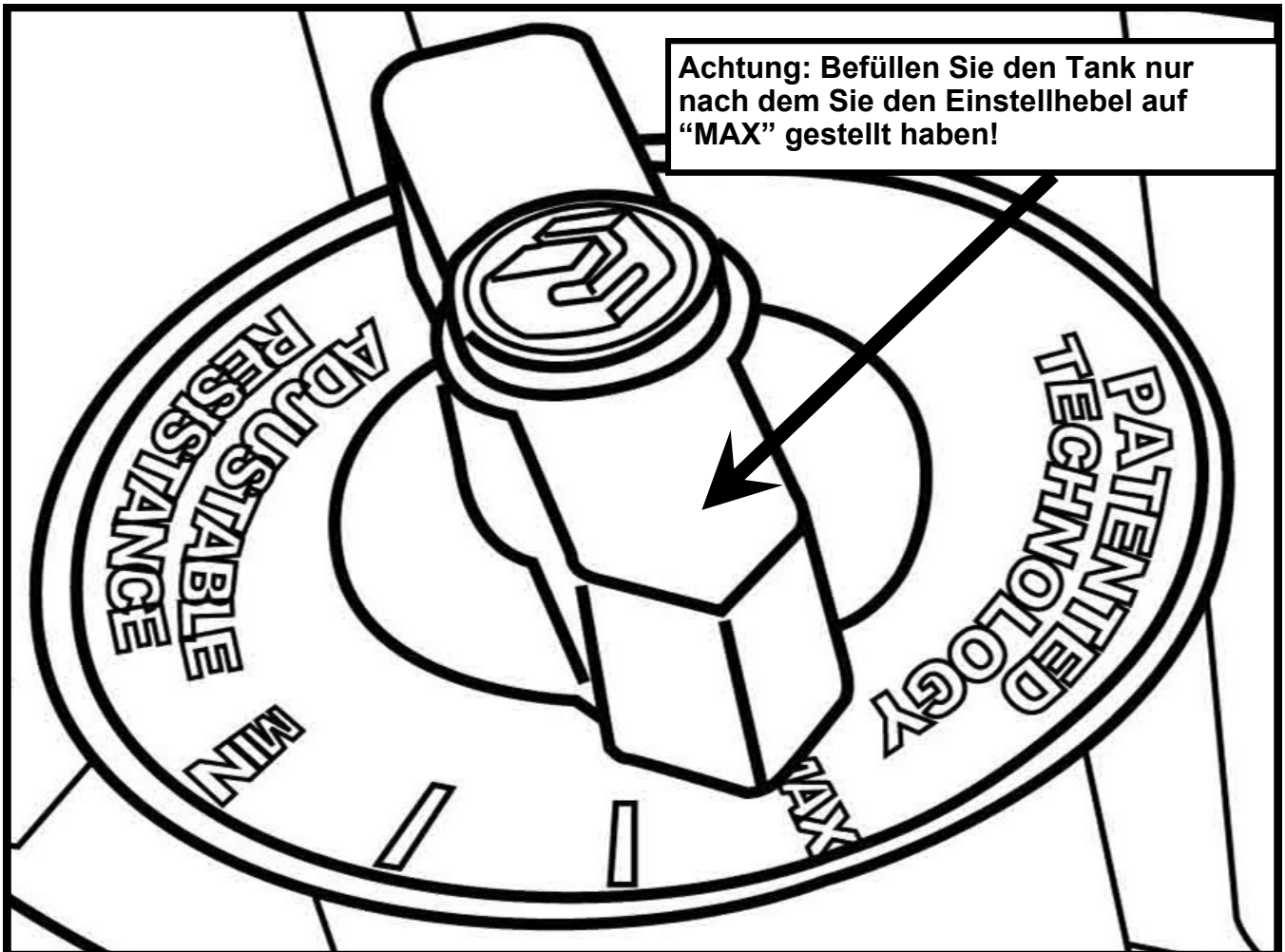

Achtung:

Bevor Sie mit der Befüllung des Tankes beginnen müssen Sie sicherstellen, daß sich der Einstellhebel auf der Position „MAX“ befindet so wie in der Darstellung oben gezeigt. Nur zu lassen sich die korrekten Befüllungsstände erreichen.

Jede andere Einstellung außer „MAX“ führt zu falschen Befüllungsständen und im extrem Fall zu einem Überlaufen während der Benutzung oder der Lagerung in vertikaler Position.

Stellen Sie sicher das Sie den Tank keines Falls über den maximale Befüllungsstand befüllen. Beachten Sie dafür den Aufkleber auf der Unterseite des Tankes welcher den maximalen Befüllstand anzeigt.

Tankbefüllung und Wasserbehandlung:

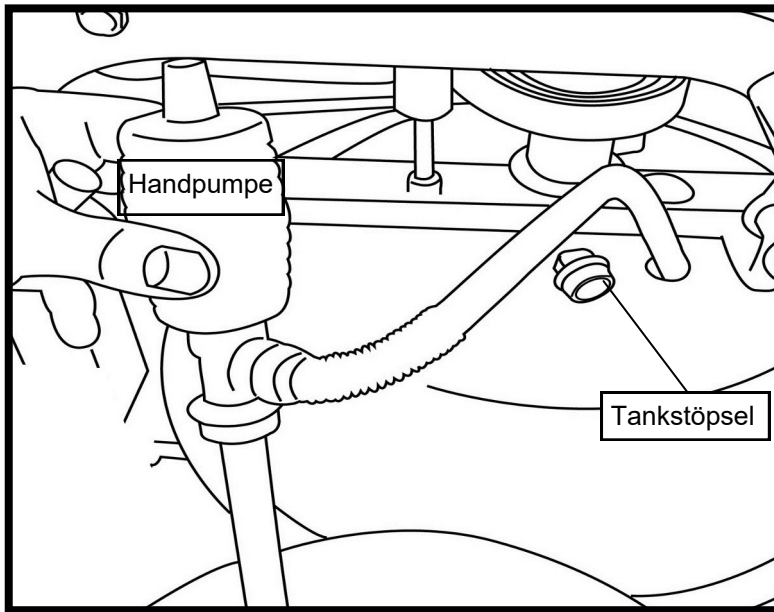

Hinweis: Es werden 17 Liter Wasser benötigt um eine maximale Befüllung zu gewährleisten

Benutzen Sie keinesfalls andere Flüssigkeiten als reines Wasser zur Befüllung des Tanks!

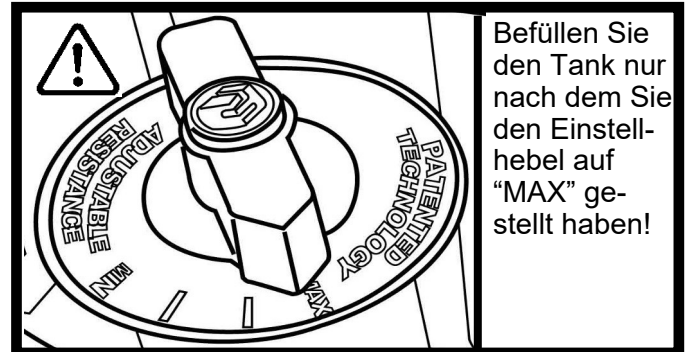

Befüllen Sie den Tank nur nach dem Sie den Einstellhebel auf "MAX" gestellt haben!

1. Entfernen Sie den Gummistöpsel auf der Oberseite des Tanks.
2. Platzieren Sie einen großen Kübel mit Wasser neben dem Gerät und stecken Sie das starre Ende der Handpumpe in den Wasserkübel. Stecken Sie dann den flexiblen Schlauch in den Tank so wie es auf der Abbildung oben dargestellt ist. Hinweis: Stellen Sie sicher, dass das Entlüftungsventil am oberen Ende der Handpumpe geschlossen ist bevor Sie mit dem Befüllen beginnen.

Hinweis: Falls die Wasserqualität in Ihrer Umgebung bekanntermassen schlecht sein sollte empfiehlt Ihnen FDF die Verwendung von destilliertem Wasser.

3. Beginnen Sie die Befüllung des Tanks in dem sie die Handpumpe zusammen drücken. Verwenden Sie den Aufkleber mit der Wasserstandsanzeige auf der Seite des Tanks um den jeweiligen Wasserstand im Tank abzulesen. Wichtig: Überfüllen Sie keines Falls den Tank!
4. Nachdem Sie den Wasserstand auf das von Ihnen gewünschte Niveau gebracht haben öffnen Sie das Entlüftungsventil auf der Oberseite der Handpumpe um so das überschüssige Wasser in der Pumpe ausfließen zu lassen.
5. Stellen Sie sicher, dass Sie nach dem Beenden der Wasserbefüllung und der Wasserbehandlung den Tankstöpsel wieder in der Öffnung auf der Oberseite des Tankes einschrauben damit es zu keinem Auslaufen von Wasser während des Betriebs des Gerätes kommt.

Tipp zur Verwendung der Handpumpe: Stellen Sie den Wassekübel höher als den Tank so kommt es zu einem „selbstfüll“ Effekt, achten Sie auf den Wasserstand um ein Überlaufen zu vermeiden.

Wasserbehandlungsprozedur:

Beifügen der Chlortablette.

- *Hinweis: Die Häufigkeit der Wasserbehandlung kann stark variern und hängt von der Umgebung des Aufstellungsortes sowie dem Aussetzen von Sonneneinstrahlung ab. Verwenden Sie keines Falls andere Wasserbehandlungstabletten als die mit Ihrem Rudergeät mitgelieferten. Es sind 4 Stk. Wasserbehandlungstabletten mitgeliefert was für mehrere Jahre ausreichen sollte. Führen Sie die Wasserbehandlung durch sobald es zu Verfärbungen des Wassers kommt oder Anzeichen von Algen- oder Bakterienwachstum vorhanden sind. **Zum Erwerb weiterer Chlortabletten wenden Sie sich bitte an Ihren nächsten Händler oder Vertriebspartner oder besuchen Sie unsere Webseite unter www.firstdegreefitness.com***

Achtung:

Legen Sie ein Stück Stoff oder Folie unter den Tank bevor Sie mit der Befüllungs- oder Wasserbehandlungsprozedur beginnen um damit eventuelle Verfärbungen des Bodens oder Teppiches zu verhindern.

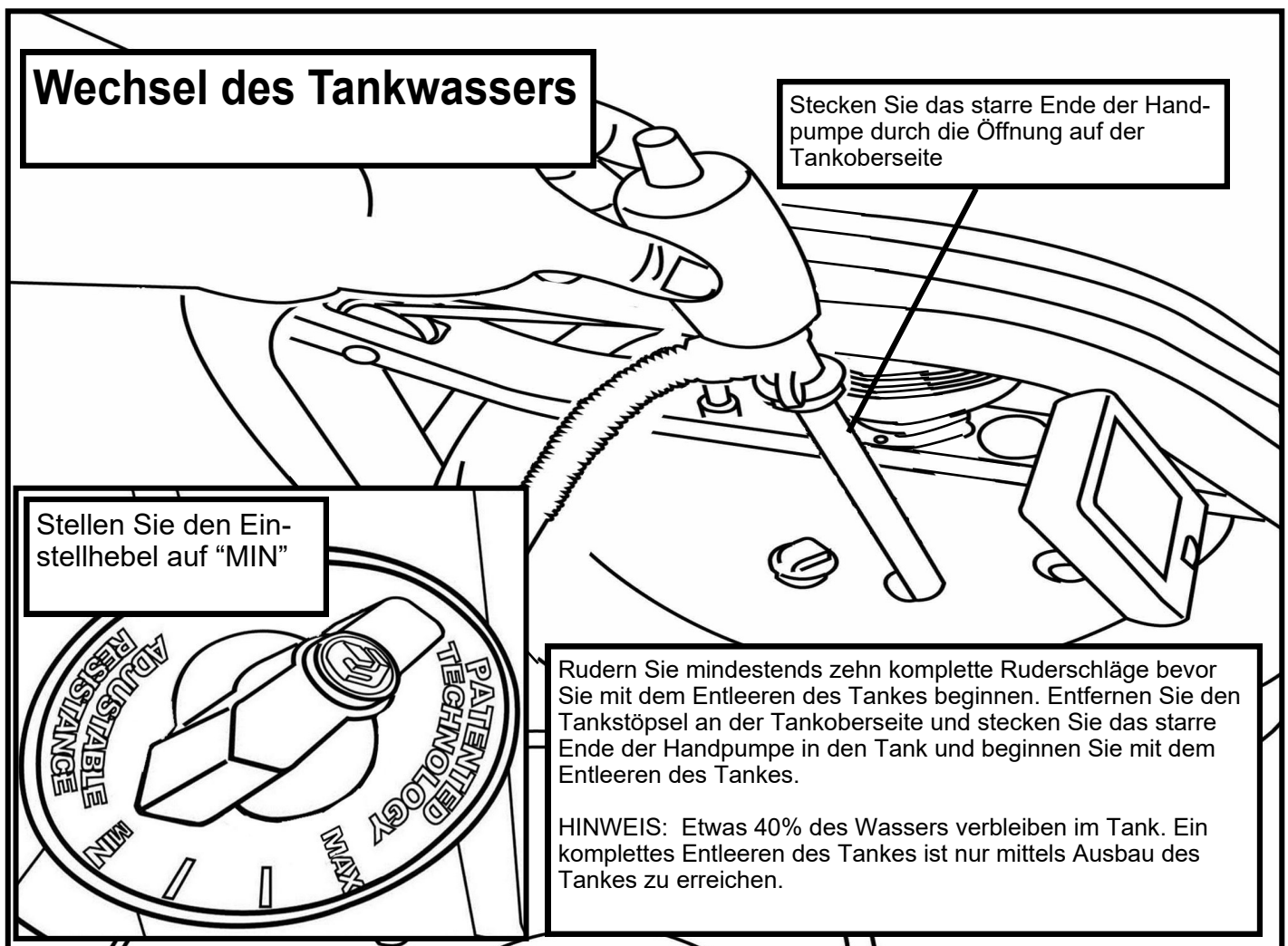

Entfernen und Wechsel des Tankwassers:

1. Stellen Sie den Einstellhebel auf „MIN“.
2. Rudern Sie mindestens zehn Ruderschläge um so viel als möglich Wasser in den inneren Speicherbereich des Tanks zu pumpen.
3. Entfernen Sie den Tankstöpsel an der Oberseite des Tankes.
4. Stecken Sie das starre Ende der Handpumpe in den Tank und geben Sie den flexiblen Schlauch in einen großen Kübel.
5. Entleeren Sie den Tank (etwa 40% des Tankwassers verbleiben im Tank) und beginnen Sie mit der Befüllungsprozedur so wie im Kapitel Tankbefüllung beschrieben.

Hinweis: Das Entlüftungsventil auf der Oberseite der Handpumpe muss geschlossen sein um eine korrekte Funktion der Handpumpe zu erreichen.

Hinweis: Eine korrekte Wasserbehandlung verlängert die Zeitspanne bis zum nächsten Wechsel des Wassers solange der vorgesehene Wartungsplan eingehalten wird. Zusätzliche Chlortabletten sind nur bei einer eventuellen Verfärbung des Wassers notwendig.

Hinweis: Wird der Tank direktem Sonnenlicht Ausgesetzt so hat dies einen negativen Effekt auf das Wasser. Eine Aufstellung außerhalb direkter Sonneneinstrahlung und die Zugabe des blauen Farbstoffes verlängern die Zeiten zwischen den Wasserbehandlungen merklich.

Gleitfußplatte

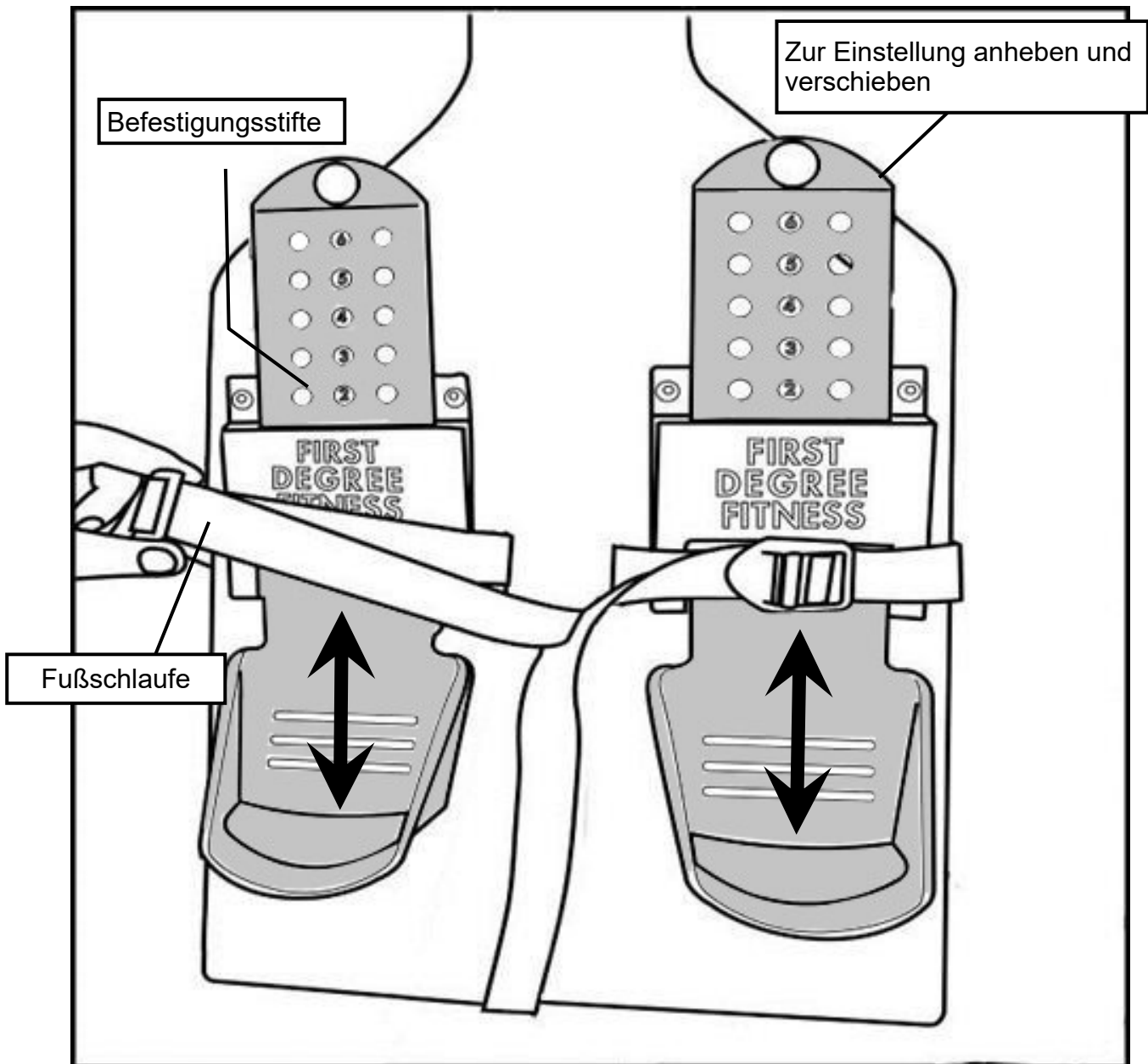

Die Gleitfußplatte ist für unterschiedlichste Fußgrößen ausgelegt und sehr einfach zu verwenden.

Heben Sie das Gleitteil der Fußplatte zur Einstellung oben hoch und schieben Sie es herauf oder herunter. Die Zahlen 1–6 dienen dabei als Richtwert zur Bestimmung der richtigen Länge. Fixieren Sie die Platte mit den Befestigungsstiften und drücken Sie sie fest nach unten, damit sie einrastet.

Ziehen Sie die Fußschlaufen fest an und beginnen Sie mit Ihrem Training.



WARNUNG :

Trainieren Sie nie mit dem FLUID ROWER, wenn Ihre Füße nicht richtig in den Fußschlaufen gesichert sind oder wenn das Gleitteil der Gleitfußplatte nicht eingerastet ist

Wie rudert man?

1. Beginnen Sie mit dem Rudertraining, indem Sie sich bequem nach vorne beugen und Ihre Beine kräftig nach hinten durchdrücken, wobei Ihre Arme und der Rücken gerade bleiben.
2. Ziehen Sie Ihre Arme nach hinten, sobald sie auf Kniehöhe sind, und ziehen Sie den Ruderschlag ganz durch, indem Sie über Ihr Becken etwas nach hinten schwingen.
3. Beginnen Sie wieder von vorne und wiederholen Sie den gesamten Ablauf.
4. Weitere Details zur Rudertechnik finden Sie auf unserer Web-Site unter www.firstdegreefitness.com

Wie oft?

Trainieren Sie zu Beginn einmal pro Tag fünf Minuten lang. Das Ziel ist, 500 m in zwei Minuten und 30 oder 45 Sekunden zu erreichen. Rudern Sie in einem Tempo, bei dem das Wasser kontinuierlich zwischen den Ruderschlägen zirkuliert.

Trainieren Sie jeden Tag ein paar Minuten länger, bis Sie drei- oder viermal pro Woche ohne Anstrengung 30-45 Minuten lang trainieren können.

Auf diese Weise gewinnen Sie als Teil eines Programms zur Gewichtsabnahme an aerober Ausdauer, kräftigen Ihre Muskeln und verbrennen genug Kalorien.

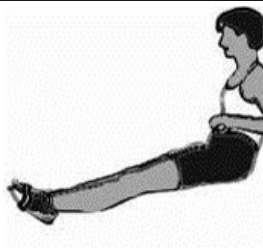
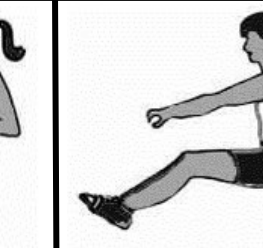
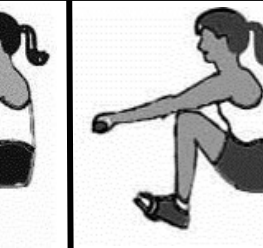
				
Ergreifen Neigen Sie sich mit geradem Rücken und geraden Armen ohne Anstrengung nach vorne.	Forcieren Drücken Sie mit den Beinen, wobei die Arme gerade bleiben.	Beenden Ziehen Sie mit den Armen und Beinen durch und schwingen Sie über Ihr Becken etwas nach hinten.	Durchatmen Der Oberkörper neigt sich über Ihr Becken nach vorne.	Ergreifen Halten Sie das Ruder fest und beginnen Sie vor vorne.



VORSICHT

Lassen Sie sich vor Beginn eines Trainingsprogramms immer von einem Arzt beraten.

Hören Sie sofort mit dem Training auf, wenn Ihnen schwindlig wird.

Der Rower Computer:

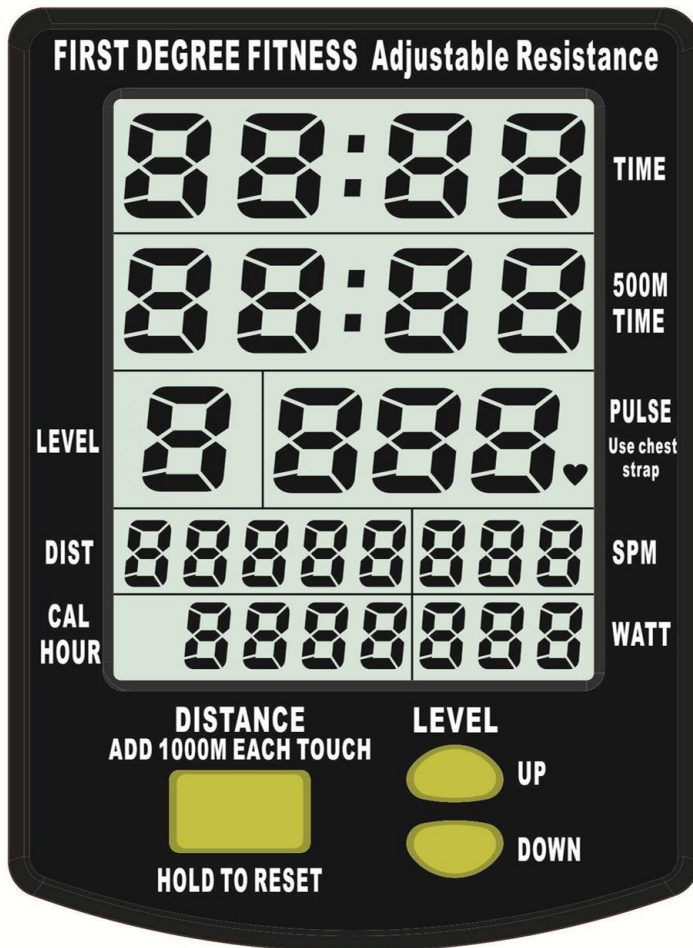

Auswahlmöglichkeiten:

Auto Start: Beginnen Sie zu rudern um den Computer zu aktivieren

Halten sie zuerst den Knopf für drei Sekunde gedrückt, um alle Werte auf Null zu setzen.

Fügt 100m zu auf jeden Presse, biss es die 1000 erreicht. Jede nächste Presse fügt 500m zu

Auto-Pause: Eine zeitweiliges Unterbrechen des Trainings führt zu folgenden Resultaten:

Für mehr als 5 Sekunden aber weniger als 5 Minuten:

SPM / 500M / WATT werden auf Null gesetzt. Distanz / TIME Werte werden gespeichert. CAL per hour stellt automatisch auf Gesamtekalorienverbrauch um.

Ein Wiederbeginnen des Trainings innerhalb von 5 Minuten verwendet die gespeicherten Werte für Distanz / TIME und setzt mit diesen fort.

Auto-Abschaltung: Bei über 5 Minuten Unterbrechung werden bei Wiederbeginn alle Werte auf Null gesetzt.

Anleitung für den Computer:

- TIME:** seit dem Autostart vergangene Zeit.
- 500M TIME:** Zeit die für 500m Ruderstrecke benötigt wird, wird mit Vollendung jedes Schlages aktualisiert.
- PULSE:** Benötigt zusätzlichen Empfänger und einen Brustgurt.
- SPM:** Schläge pro Minute, wird nach jedem Schlag aktualisiert.
- CAL HOUR:** Kalorienverbrauch pro Stunde, wird nach jedem Schlag aktualisiert.
- WATT:** Erzeugte Leistung, wird nach jedem Schlag aktualisiert.

LEVEL UP/DOWN:

Verwenden Sie die LEVEL UP/ DOWN Tasten in Verbindung mit dem Einstellhebel am Tank um korrekte Werte für 500M / Distanz / CAL / WATT zu erhalten.

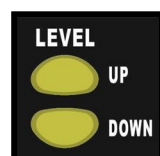

MAX:

—

MIN:

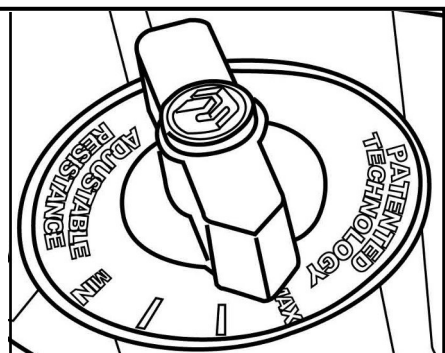

Verwendung der First Degree Fitness USB Schnittstelle

Beschreibung:

Die USB Anschlußmöglichkeit ist in alle neuen Modelle der FDF Konsole und IPM eingebaut und erlaubt Ihnen ein noch weiter verbessertes Trainingserlebnis in dem Sie nun Ihren Heimcomputer oder Laptop mit Ihrem Trainingsgerät verbinden können. Mittels der von FDF selbst zur Verfügung gestellten Beispiel-anwendungen können Sie nun trainieren und gleichzeitig Ihre Lieblingsfilme schauen.

NetAthlon 2 XF für Ruderer gibt Ihnen zusätzlich die Möglichkeit sich mittels Internetverbindung und einer virtuellen 3D Realität mit anderen Ruderern Rennen zu liefern oder einfach allein zu trainieren.

Einrichten der USB Verbindung:

1. Laden Sie den den USB Gerätetreiber (CDM2xxxx_Setup.exe für 32 und 64 bit Windows 7 / Vista / XP) von der FDF Webseite (www.firstdegreefitness.com) herunter und installieren Sie diesen dann auf Ihrem Computer.
2. Laden Sie die USB Beispielanwendungen von der FDF Website (www.firstdegreefitness.com) herunter und installieren Sie diese dann.
Laden Sie NetAthlon 2 XF für Ruderer von <http://www.webracing.org/downloads.htm> und installieren Sie diese dann.

Verbinden Ihrer Konsole mit Ihrem Computer:

- Der USB Stecker befindet sich Buchse auf der Hinterseite des IPM gemeinsam mit den Steckern für den Sensor und Herzfrequenzmonitor.
- Verbinden Sie den Stecker mittels eines standart USB Kabel mit Ihrem PC oder Laptop.
Es kann zu einer Wartezeit kommen, da Windows erst die USB Treiber starten muss.

Hinweis: Für weitere Informationen benutzen Sie bitter die Bedienungsanleitung Ihres Computers oder besuchen Sie unsere Webseite unter www.firstdegreefitness.com

Abnehmen des Rudergurtes:

1. Um den Gurt abzunehmen ziehen sie einfach weiter als die normale Ruderlänge ist bis sich der Gurt von der Gurtrolle zu lösen beginnt.

Tipp: Sie können das öffnen des Klettverschlusses hören, sobald sich der Gurt zu lösen beginnt.

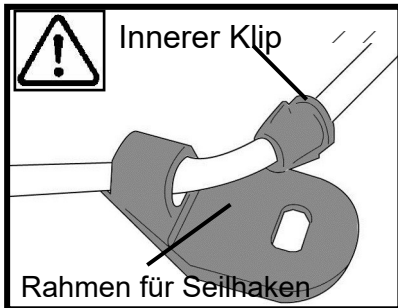

2. Nehmen sie den Haken aus der Halterung am hinteren Fuß und drücken sie den inneren Klip nach unten. Drücken sie das Seil durch den Klip bis es frei wird. Dadurch wird ermöglicht, dass das Seil komplett aus dem Hauptrahmen und dem Gurtrad ausgeführt wird und sich somit spatter wieder richtig dort anbringen läßt, sobald der Rudergurt wieder in der richtigen Position ist.

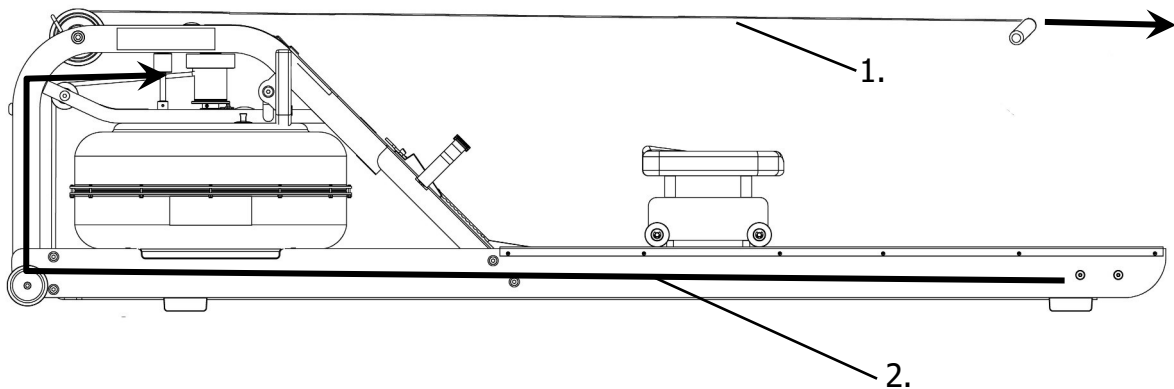

Montieren des Rudergurtes:

1. Beginnen sie mit dem Wiedereinbau des Gurtes in dem sie den Gurt wieder auf die Rolle aufrollen. Achten sie dabei darauf, dass der Klettverschluß nach vorne sieht, so wie in der Abbildung dargestellt.

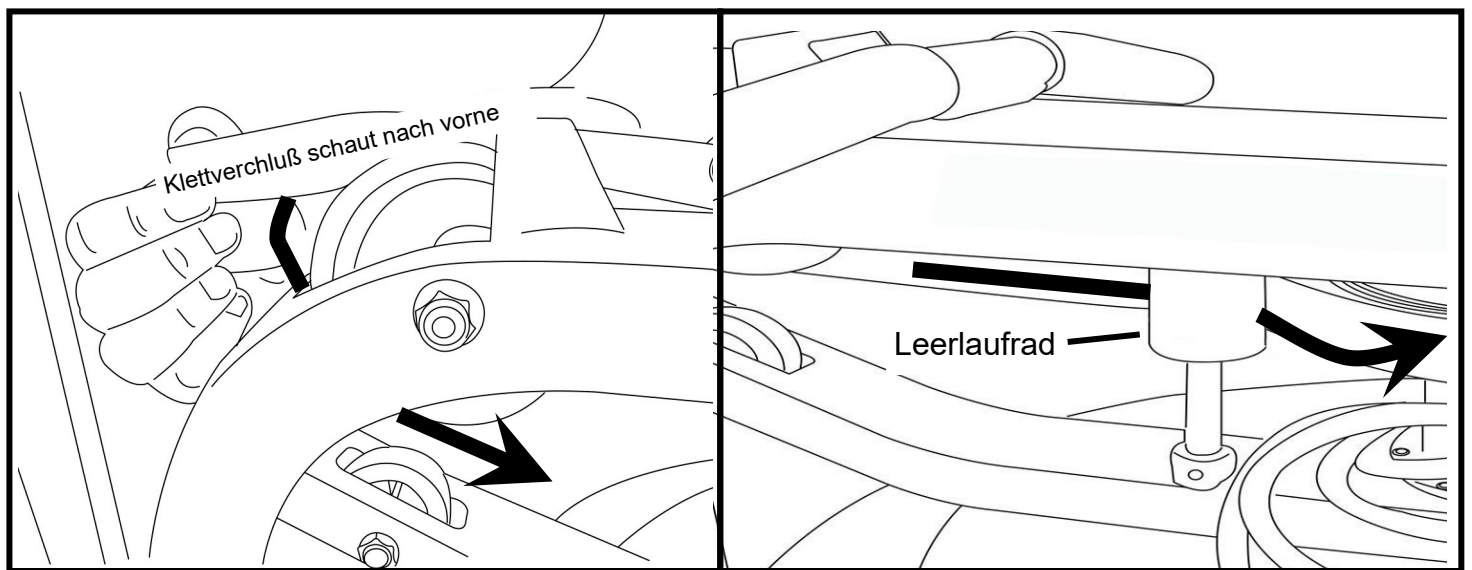

2. Als nächstes fädeln sie den Gurt um das Leerlaufrad. Sobald der Gurt um das Leerlauf-rad geführt ist befestigen sie ihn am Gurt und Seilrad. Die korrekte Stelle ist mittels eines klar sichtbaren Rand gekennzeichnet.

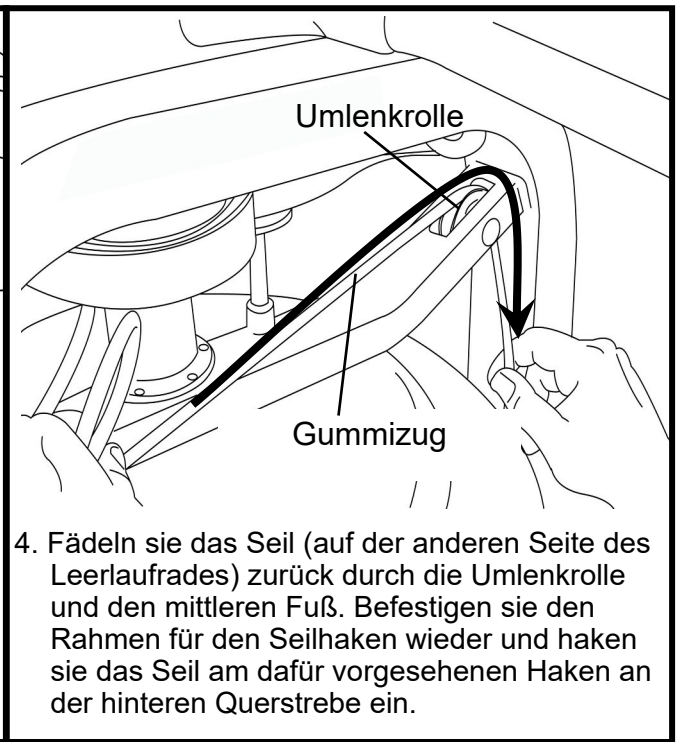
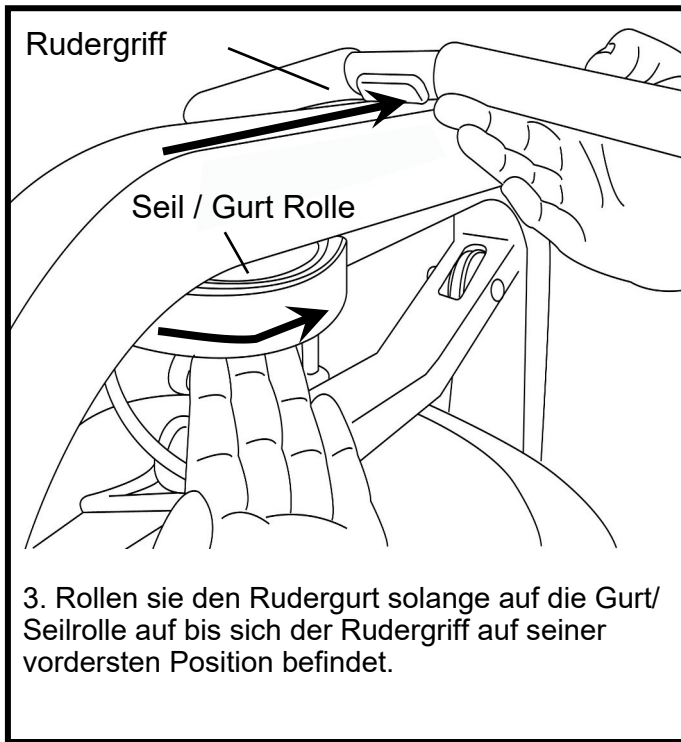

Die Rückzugstärke kann sehr einfach an die individuellen Bedürfnisse eingestellt werden. Um Einstellungen vorzunehmen schieben sie einfach den inneren Klip nach unten aus dem Rahmen für den Seilhaken und ziehen sie die gewünschte Länge an Seil durch und fixieren sie den Rahmen mit dem Klip wieder am Seil.

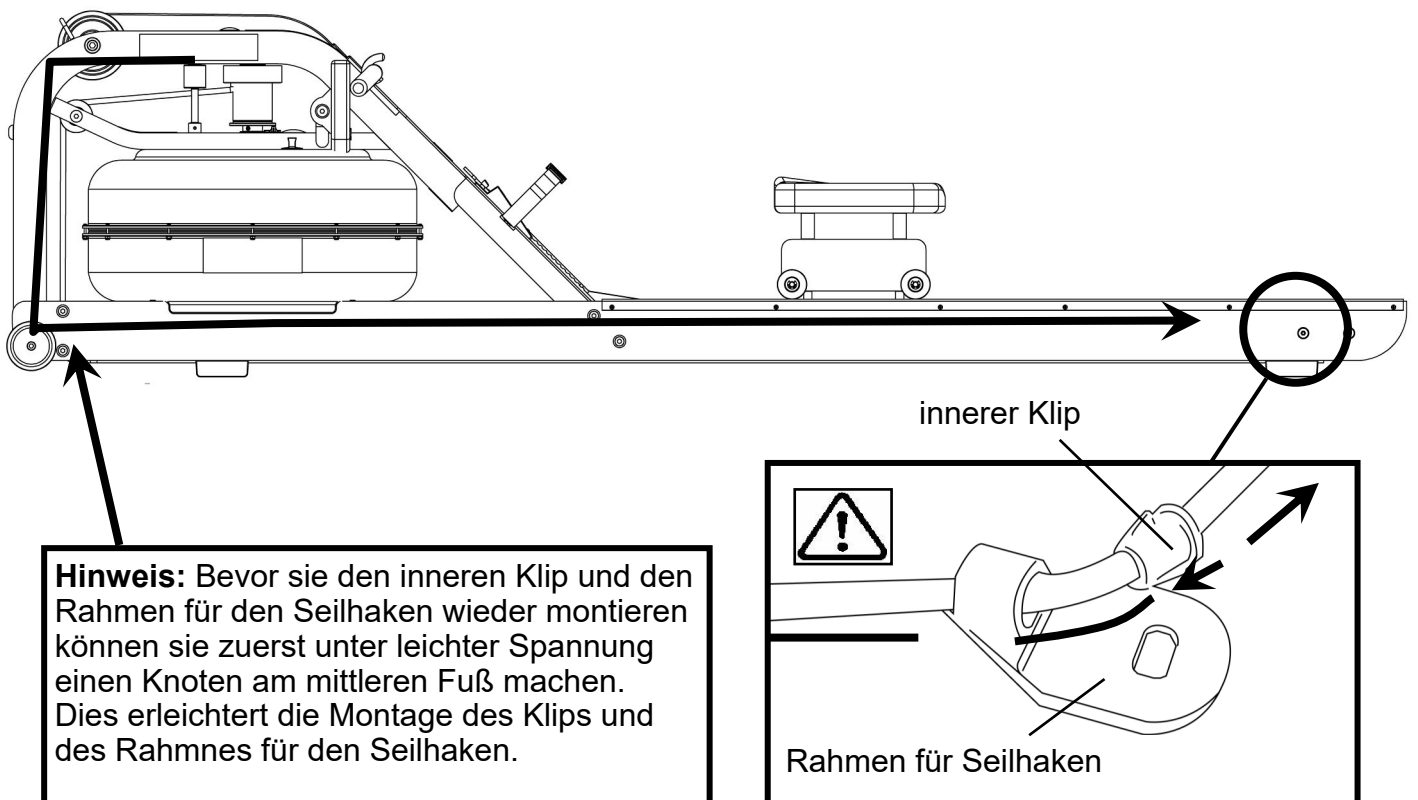

Fehlerbehebung:

Fehler	Vermutliche Ursache	Lösung
Das Wasser verändert die Farbe oder enthält Schwebstoffe.	<p>Das Rudergerät ist direktem Sonnenlicht ausgesetzt und es wurde keine Wasserbehandlung durchgeführt.</p> <p>Das verwendete Leitungswasser ist von schlechter Qualität.</p>	Stellen Sie den VIKING 3 AR an einer Stelle ohne direktes Sonnenlicht auf. Führen Sie die Wasserbehandlung oder einen Wassertausch durch so wie im Kapitel "Wasserbehandlung und Tankbefüllung" erklärt.
Der Rudergurt rutscht von der Gurtrolle.	<p>Der Gummizug hat nicht genug Spannung.</p> <p>Rückzug ist nicht stark genug eingestellt.</p>	Erhöhen Sie die Spannung des Gummizugs so wie im Kapitel "Austausch des Gummizugs" erklärt.
Instabile Anzeigen auf dem VIKING 3 AR Computer für 500 meter split time and SPM (Ruderschläge pro Minute).	<p>Sensorabstand</p> <p>fehlerhafter Sensor</p> <p>Sensor wurde aus der korrekten Position geschoben</p> <p>Problem mit der Verkabelung</p>	<p>Verwenden Sie die hintere Abdeckung des Computer als Werkzeug um den Abstand zwischen dem Sensorkopf und dem magnetischen Ring zu überprüfen bzw. kontrollieren Sie ob der Sensorkopf nicht aus seiner korrekten Position verschoben worden ist.</p> <p>Bitte kontaktieren Sie Ihren nächstes FDF Kundenservicezentrum für weitere Details.</p>
Die Anzeige des VIKING 3 AR Computers zeigt nach einem Batterie-wechsel nichts an.	Die Batterien sind nicht richtig eingelegt oder bereits verbraucht.	Legen sie neue Batterien in richtiger Position nochmal ein. Falls die LCD Anzeige noch immer nichts anzeigt versuchen Sie die Batterien leicht im Gehäuse zu drehen. Sollte danach immer noch keine Anzeige erscheinen kontaktieren Sie bitte Ihren Fachhändler.
VIKING 3 AR Computer zeigt zwar Funktion an, spricht aber auf die Ruderbewegung nicht an.	Lockere oder gar keine Verbindung.	Überprüfen Sie die Steckverbindungen und Kabel. Sollte dies zu keinem Ergebnis führen kontaktieren Sie bitte Ihren Fachhändler.

VIKING 3 AR ROWER INTERNATIONAL GARANTIE

FIRST DEGREE FITNESS garantiert, dass der **Viking 3 AR Rower (Modell VIK3AR)**, gekauft im autorisierten Fachhandel, frei von Material- und Verarbeitungsfehlern ist. First Degree Fitness oder seine Vertragspartner werden nach ihrem Ermessen fehlerhaft werdende Teile innerhalb der hier aufgelisteten Garantiefrieten entweder reparieren oder ersetzen.

Holzrahmen – 5 Jahre eingeschränkte Garantie

FIRST DEGREE FITNESS verpflichtet sich, den hölzernen Hauptrahmen des Gerätes bis zu 5 Jahre nach Kauf des Gerätes zu reparieren oder zu ersetzen sollte dieser Material- oder Verarbeitungsfehler aufweisen. Diese Garantie gilt nicht für die Rahmenbeschichtung.

Polycarbonat Tank & Dichtungen – 3 Jahre eingeschränkte Garantie

FIRST DEGREE FITNESS verpflichtet sich, den polycarbonat Tank oder die dazugehörigen Dichtungen bis zu 2 Jahre nach Kauf des Gerätes zu reparieren oder zu ersetzen sollten diese Material- oder Verarbeitungsfehler aufweisen.

Mechanische Teile (keine Verbrauchsteile) – 2 Jahre eingeschränkte Garantie

FIRST DEGREE FITNESS verpflichtet sich, alle mechanischen Teile bis zu 2 Jahre nach Kauf des Gerätes zu reparieren oder zu ersetzen sollten diese Material- oder Verarbeitungsfehler aufweisen.

Speziell mit Eingeschlossen:

Laufschiene für Sitz aus
Stainless Schaufelrad - Einheit aus rostfreiem Stahl

Alle anderen Verschleißteile – 2 Jahre eingeschränkte Garantie (Heimgebrauch) oder 1 Jahr (Kommerzielle Verwendung)

FIRST DEGREE FITNESS verpflichtet sich, alle Teile mit Material- oder Verarbeitungsfehlern bis zu 1 Jahr nach Kauf des Gerätes zu reparieren oder auszutauschen.

Speziell mit eingeschlossen:

Gummirückzugsseil
Handgriff und Fußschlaufen
Polyester Rudergurt
Sitz
Sitzräder und Lager
Alle Gummiteile
Computer & Geschwindigkeitssensor (exkl. der Batterien)
Alle Seilrollen, Lagerhülsen und Lager

Allgemeine Ausnahmen:

Schäden an der Oberfläche an allen Teilen des Gerätes
Schäden durch Nachlässigkeit, Missbrauch oder fehlerhafte Verwendung des Gerätes
Alle Kosten für Fracht oder Zollgebühren in Verbindung mit dem Zurückschicken oder Verschicken von Teilen
Jedweder Schaden oder Verlust von Teilen während des Transportes jeder Art
Alle Arbeitskosten in Verbindung mit Gewährleistungsansprüchen

Allgemeine Bedingungen:

Die Seriennummer des Gerätes muss ordnungsgemäß bei First Degree Fitness Limited or einen seiner Vertriebspartner registriert sein
First Degree FITNESS Limited behält sich das Recht vor, jedes Teil zu untersuchen auf welches Gewährleistungsansprüche geltend gemacht werden
Gewährleistungszeitraum gilt nur für den Erstbesitz vom Datum des Kaufes und ist nicht übertragbar
Das Gerät muss an den ursprünglichen Ort des Kaufes in der original Verpackung retourniert werden.
Transport-, Versicherungs- und derartige Kosten müssen vom Kunden selbst getragen werden.
First Degree FITNESS gewährt keine anderen als die hier gelisteten Garantien und lehnt alle hier nicht aufgeführten Garantieansprüche ab. Weder First Degree Fitness noch seine Partner können für zufällige Schäden oder Folgeschäden haftbar gemacht werden.
Die Herstellergarantie beginnt automatisch ab dem Moment des Kaufes des Produktes zum Endverbraucher oder nach einem (1) Jahr gerechnet vom Monat der Herstellung, je nach dem was zuerst Eintritt.