



## Instrukcja montażu i obsługi



max. 160 kg



~ 45 Min.



125 kg  
dł 205 | szer. 90 | wys. 145

FSCSTTX90.02.02

Nr art. CST-TX90-2

Bieżnia **TX90**



# Spis treści

<b>1</b>	<b>INFORMACJE OGÓLNE</b>	<b>8</b>
1.1	Dane techniczne	8
1.2	Bezpieczeństwo użytkownika	9
1.3	Bezpieczeństwo elektryczne	10
1.4	Miejsce rozstawienia	11
<b>2</b>	<b>MONTAŻ</b>	<b>12</b>
2.1	Wskazówki ogólne	12
2.2	Zakres dostawy	13
2.3	Montaż	15
<b>3</b>	<b>INSTRUKCJA OBSŁUGI</b>	<b>19</b>
3.1	Wyświetlacz konsoli	20
3.2	Funkcje przycisków	21
3.3	Programy treningu	22
3.3.1	Quick Start	22
3.3.2	Programy celowe	22
3.3.3	Programy fabryczne	23
3.3.4	Programy użytkownika	26
3.3.5	Programy sterowane pulsem	27
3.4	Test sprawności	28
3.5	Media	29
<b>4</b>	<b>PRZECHOWYWANIE I TRANSPORT</b>	<b>30</b>
4.1	Wskazówki ogólne	30
4.2	Kółka transportowe	30
4.3	Mechanizm składania	30
4.3.1	Składanie bieżni	31
4.3.2	Rozkładanie bieżni	31
<b>5</b>	<b>USUWANIE BŁĘDU, PIELĘGNACJA I KONSERWACJA</b>	<b>32</b>
5.1	Wskazówki ogólne	32
5.2	Usterki i diagnostyka błędów	32
5.3	Kody i lokalizacja błędów	33
5.4	Pielęgnacja i konserwacja	34
5.4.1	Regulacja taśmy bieżni	34
5.4.2	Regulacja naprężenia taśmy bieżni	35
5.4.3	Smarowanie taśmy bieżni	35
5.5	Harmonogram konserwacji i przeglądów	36

6	UTYLIZACJA	36
7	ZALECENIE DOTYCZĄCE AKCESORIÓW	37
8	ZAMAWIANIE CZĘŚCI ZAMIENNYCH	38
8.1	Numer seryjny i oznaczenie modelu	38
8.2	Lista części	39
8.3	Rysunek w rozbiciu na części	44
9	GWARANCJA	45
10	KONTAKT	47

## Szanowny Kliencie!

dziękujemy za wybór sprzętu fitness marki cardiostrong® . Cardiostrong oferuje wysokiej jakości urządzenia fitness do użytku domowego, które są optymalnie dostosowane do warunków panujących w domu. Pozwalają one na trening w domu niezależnie od pogody lub pory dnia. Urządzenia marki Cardiostrong oferują programy treningowe i zakres wydajności dla wszystkich poziomów zaawansowania.

Więcej informacji można znaleźć na stronach : [www.fitshop.pl](http://www.fitshop.pl) lub [www.cardiostrong.de](http://www.cardiostrong.de). Życzymy miłego treningu !.

### Użytkowanie zgodne z przeznaczeniem

Urządzenie może być używane wyłącznie w celu zgodnym z jego przeznaczeniem.

Urządzenie jest przeznaczone wyłącznie do użytku domowego. Urządzenie nie jest przeznaczone do użytku półprofesjonalnego (np. szpitale, kluby, hotele, szkoły, itp.) ani komercyjnego lub profesjonalnego (np. studio fitness).

### STOPKA REDAKCYJNA

Fitshop GmbH  
Nr 1 w Europie w zakresie fitnessu domowego

International Headquarters  
Flensburger Straße 55  
24837 Schleswig  
Niemcy

Prezes:  
Christian Grau  
Sebastian Campmann  
Dr Bernhard Schenkel  
Rejestr handlowy HRB 1000 SL  
Sąd Rejonowy Flensburg  
Numer identyfikacyjny VAT DE813211547

### OGRANICZENIE ODPOWIEDZIALNOŚCI

© cardiostrong jest to zarejestrowana marka firmy Fitshop GmbH. Wszelkie prawa zastrzeżone. Wszelkie wykorzystanie marki bez pisemnej zgody firmy Fitshop jest zabronione.

Produkt i instrukcja mogą zostać zmienione. Dane techniczne mogą zostać zmienione bez wcześniejszego powiadomienia.

# FITSHOP

Europe's No.1 for Home Fitness

## DOTYCZY NINIEJSZEJ INSTRUKCJI

Przed montażem i pierwszym użyciem urządzenia należy dokładnie zapoznać się z całą instrukcją. Instrukcja pomoże w szybkim montażu i objaśni zasady bezpiecznego korzystania z urządzenia. Wszystkie osoby trenujące na urządzeniu (zwłaszcza dzieci i osoby z niepełnosprawnością fizyczną, sensoryczną, psychiczną i motoryczną) muszą zostać najpierw poinformowane o niniejszej instrukcji i jej zawartości. W razie wątpliwości odpowiednie osoby muszą nadzorować używanie urządzenia.

W związku z ciągłymi zmianami i optymalizacją oprogramowania może zaistnieć konieczność dostosowania instrukcji. Jeśli podczas instalacji lub użytkowania zauważą Państwo jakiegokolwiek niezgodności, prosimy o zapoznanie się z instrukcjami zawartymi w sklepie internetowym. Znajdują się tam zawsze najbardziej aktualne instrukcje.



Urządzenie zostało skonstruowane zgodnie z najnowszym stanem wiedzy w zakresie bezpieczeństwa i techniki. Potencjalne źródła zagrożeń, które mogłyby spowodować uraz, zostały wyeliminowane, na ile było to możliwe. Montaż należy przeprowadzić prawidłowo, zgodnie z instrukcją montażu. Wszystkie elementy urządzenia muszą być prawidłowo zamocowane. W razie potrzeby instrukcję należy przeczytać jeszcze raz w celu usunięcia ewentualnych usterek.

Urządzenia treningowe muszą być klasyfikowane według dokładności i zastosowania. Klasy dokładności mają zastosowanie wyłącznie do urządzeń wyświetlających dane treningowe.

### Klasy dokładności

Klasa A: wysoka dokładność.

Klasa B: średnia dokładność.

Klasa C: niska dokładność.

Klasy użytkowania wyjaśniają przeznaczenie urządzenia.

### Klasy użytkowania

**Klasa S** (Studio): zastosowanie profesjonalne i/lub komercyjne.

Te urządzenia treningowe są przeznaczone do użytku w salach treningowych obiektów, takich jak kluby sportowe, obiekty szkolne, hotele, kluby i studia, w których dostęp i nadzór są specjalnie regulowane przez właściciela (osobę odpowiedzialną prawnie).

**Klasa H** (użytek domowy): Do użytku domowego.

Te stacjonarne urządzenia treningowe są przeznaczone do użytku w domach prywatnych, gdzie dostęp do urządzenia treningowego jest regulowany przez właściciela (osobę odpowiedzialną prawnie).

Należy ściśle przestrzegać podanych zasad bezpieczeństwa i konserwacji. Każde użycie niezgodne z powyższymi zasadami może skutkować zagrożeniem dla zdrowia, wypadkami lub uszkodzeniami urządzenia, za które ani producent ani sprzedawca nie ponoszą odpowiedzialności.

Następujące wskazówki dotyczące bezpieczeństwa można znaleźć w niniejszej instrukcji obsługi:

► **UWAGA**

Ta wskazówka oznacza możliwe wystąpienie szkodliwych sytuacji, które w razie jej nieprzestrzegania mogą spowodować szkody materialne.

⚠ **OSTROŻNIE**

Wskazówka ta oznacza możliwe wystąpienie szkodliwych sytuacji, które w przypadku jej nieprzestrzegania mogą prowadzić do lekkich lub nieznaczących obrażeń!

⚠ **OSTRZEŻENIE**

Wskazówka ta oznacza możliwe wystąpienie szkodliwych sytuacji, które w przypadku jej naruszania mogą prowadzić do ciężkich obrażeń lub śmierci!

⚠ **NIEBEZPIECZEŃSTWO**

Wskazówka ta oznacza możliwe wystąpienie szkodliwych sytuacji, które w przypadku jej naruszenia prowadzą do ciężkich obrażeń lub śmierci!

ⓘ **WSKAZÓWKA**

Tego rodzaju wskazówka zawiera pozostałe, przydatne informacje.

Niniejszą instrukcję należy starannie przechowywać jako źródło informacji na temat prac konserwacyjnych i zamawiania części zamiennych!

## 1.1 Dane techniczne

### TFT – wyświetlacz

- + prędkości
- + Czas treningu
- + Odległość treningu
- + Spalanie kalorii
- + Puls (przy używaniu montowanych na dłoniach czujników pulsu i pasa piersiowego)
- + Nachylenie

Moc silnika: Silnik DC 3,5 KM, obciążenie ciągłe PS

Zakres prędkości: 0,8–20 km/h

Przyciski wyboru bezpośredniego (prędkość): 8

Zakres nachylenia: 0–15%

Przyciski wyboru bezpośredniego (nachylenie): 8

Łączna liczba programów treningowych: 45

Quick Start: 1

Programy domyślne: 32

Programy celowe: 3

Programy użytkownika: 4

Programy sterowane pulsem: 3

Powierzchnia pasa biegowego (dł. x szer.): 152 cm x 52 cm

### Ciężar i wymiary:

Waga produktu (brutto, z opakowaniem): 145 kg

Ciężar artykułu (netto, bez opakowania): 125 kg

Wymiary opakowania (dł. x szer. x wys.): ok. 213 cm x 98 cm x 45 cm

Wymiary po rozstawieniu (dł. x szer. x wys.): ok. 205 cm x 89,5 cm x 144,5 cm

Maksymalna waga użytkownika: 160 kg

Klasy użytkowania: H



## 1.2 Bezpieczeństwo użytkownika

### NIEBEZPIECZEŃSTWO

- + Przed rozpoczęciem używania urządzenia należy zapytać lekarza rodzinnego, czy trening jest odpowiedni ze zdrowotnego punktu widzenia. Dotyczy to przede wszystkim osób, które mają dziedziczną skłonność do nadciśnienia lub schorzeń serca, osób powyżej 45. roku życia, palaczy, osób o podwyższonym poziomie cholesterolu, osób otyłych i/lub osób, które w ciągu ostatniego roku nie uprawiały regularnie żadnego sportu. Jeśli znajdujesz się pod farmakologiczną opieką medyczną mającą wpływ na tętno, wówczas absolutnie konieczne jest zasięgnięcie konsultacji lekarskiej.
- + Należy pamiętać, że zbyt intensywny trening może poważnie zagrażać zdrowiu. Należy również mieć na uwadze, że systemy kontroli pulsu mogą być niedokładne. W razie wystąpienia oznak osłabienia, nudności, zawrotów głowy, bólów, duszności lub innych nieprawidłowych symptomów należy natychmiast przerwać trening i w razie potrzeby skontaktować się z lekarzem rodzinnym.
- + Właściciel musi przekazać wszystkim użytkownikom wszystkie ostrzeżenia i instrukcje.

### OSTRZEŻENIE

- + Korzystanie z tego urządzenia przez dzieci poniżej 14 roku życia jest niedozwolone.
- + Dzieci nie powinny przebywać bez opieki w pobliżu urządzenia.
- + Osoby niepełnosprawne muszą posiadać zgodę lekarską i pozostawać pod ścisłym nadzorem zawsze, gdy korzystają z urządzenia treningowego.
- + Z urządzenia nie może korzystać kilka osób jednocześnie.
- + Jeśli urządzenie jest wyposażone w klucz bezpieczeństwa (Safety Key), klips klucza bezpieczeństwa musi być przymocowany do ubrania przed rozpoczęciem treningu. W razie upadku można wyzwolić wyłącznik awaryjny urządzenia.
- + Jeśli wystąpi sytuacja awaryjna i trening musi zostać nagle przerwany, należy nacisnąć przycisk bezpieczeństwa, przytrzymać się poręczy obiema rękami, wskoczyć obiema nogami na boczne stopnie i poczekać, aż bieżnia się zatrzyma.
- + Ręce, stopy i inne części ciała, włosy, odzież i osoby należy trzymać z dala od ruchomych elementów urządzenia, ponieważ mogą zaczepić się w urządzeniu.
- + Podczas używania urządzenia nie nosić luźnej odzieży; używać odpowiedniej odzieży sportowej. Obuwie sportowe powinno mieć odpowiednie podeszwy, najlepiej z gumy lub innych antypoślizgowych materiałów. Nieodpowiednie są buty z obcasami, skórzanymi podeszwami, korkiem lub kolcami. Nigdy nie trenować na bosą.

### OSTROŻNIE

- + Jeśli urządzenie wymaga podłączenia do sieci za pomocą przewodu zasilającego, należy upewnić się, że nie stwarza on potencjalnego ryzyka potknięcia.
- + Podczas trenowania w strefie ruchów urządzenia nie mogą przebywać żadne inne osoby, aby uniknąć zagrożenia względem użytkownika i osób postronnych.
- + Należy upewnić się, że wystające elementy regulacyjne mogą utrudniać użytkownikowi poruszanie się.

► **UWAGA**

- + Do otworów urządzenia nie wolno wkładać żadnych przedmiotów.
- + Aby chronić urządzenie przed użyciem przez nieupoważnione osoby trzecie, należy zawsze odłączać kabel zasilający, gdy urządzenie nie jest używane i przechowywać je w bezpiecznym miejscu, niedostępnym dla osób nieupoważnionych (np. Dzieci).

## 1.3 Bezpieczeństwo elektryczne

⚠ **NIEBEZPIECZEŃSTWO**

- + Aby zapobiec niebezpieczeństwu porażenia prądem elektrycznym, po zakończeniu treningu, przed zmontowaniem lub rozmontowaniem oraz przed konserwacją lub czyszczeniem urządzenia należy wyciągnąć jego wtyczkę z gniazdka. Podczas wyciągania wtyczki nie ciągnąć za przewód.

⚠ **OSTRZEŻENIE**

- + Dopóki wtyczka jest podłączona do gniazdka ściennego, nie wolno zostawiać urządzenia bez nadzoru. W czasie nieobecności przewód zasilający należy odłączyć w celu uniemożliwienia nieprawidłowego używania urządzenia przez osoby postronne lub dzieci.
- + W razie uszkodzenia lub usterki przewodu zasilającego lub wtyczki należy zwrócić się do autoryzowanego przedstawiciela. Do czasu naprawy nie użytkować urządzenia.

► **UWAGA**

- + Urządzenie wymaga podłączenia do sieci 220-230 V z napięciem sieciowym 50 Hz.
- + Urządzenie można podłączać wyłącznie za pomocą dostarczonego z nim przewodu zasilającego bezpośrednio do uziemionego gniazdka. Przedłużacze muszą spełniać wymagania przepisów VDE. Przewód zasilający należy całkowicie rozwinąć.
- + Gniazdko musi być zabezpieczone bezpiecznikiem zwłocznym 16 A.
- + Nie wprowadzać żadnych zmian w przewodzie ani we wtyczce.
- + Przewód zasilający należy chronić przed wodą, wysoką temperaturą, olejem i ostrymi krawędziami. Nie umieszczać przewodu pod urządzeniem lub dywanem i nie stawiać na nim żadnych przedmiotów.
- + Jeśli zakupione urządzenie posiada konsolę TFT, należy regularnie przeprowadzać aktualizacje oprogramowania. Postępuj zgodnie z instrukcjami wyświetlanymi na ekranie, aby przeprowadzić aktualizację.
- + Systemy i oprogramowanie urządzeń z konsolami TFT są dostrojone do preinstalowanych aplikacji. Nie instaluj żadnych innych aplikacji na konsoli.

ⓘ **WSKAZÓWKA**

- + Preinstalowane aplikacje w konsolach TFT są aplikacjami zewnętrznych producentów. Fitshop nie ponosi odpowiedzialności za dostępność, funkcjonalność i zawartość tych aplikacji.

## 1.4 Miejsce rozstawienia

### ⚠ OSTRZEŻENIE

+ Nie stawiać urządzenia w głównych przejściach ani drogach ewakuacyjnych.

### ⚠ OSTROŻNIE

- + Należy wybrać miejsce ustawienia urządzenia tak, aby przed wejściem na bieżnię zostawiona była odpowiednio duża wolna przestrzeń/strefa bezpieczeństwa o długości conajmniej 2 m i szerokości odpowiadającej szerokości bieżni.
- + Upewnić się, że sala treningowa jest dobrze wentylowana podczas ćwiczeń i że nie ma przeciągów.
- + Wybrać miejsce ustawienia urządzenia tak, aby zarówno przed urządzeniem, jak i obok niego zostawiona była odpowiednio duża wolna przestrzeń/strefa bezpieczeństwa.
- + Wolny obszar w kierunku, z którego uzyskuje się dostęp do urządzenia treningowego, musi być o co najmniej 0,6 m większy niż obszar ćwiczeń.
- + Powierzchnia ustawienia i montażowa urządzenia powinna być równa, wytrzymała i solidna.

### ► UWAGA

- + Urządzenie może być używane wyłącznie w budynku, w odpowiednio ogrzewanych i suchych pomieszczeniach (temperatura otoczenia od 10°C do 35°C). Niedozwolone jest używanie pod gołym niebem oraz w pomieszczeniach o dużej wilgotności powietrza (powyżej 70%), takich jak baseny.
- + W celu ochrony cennych materiałów podłogowych (parkiet, laminat, korek, dywany) i wygładzenia drobnych nierówności, należy zastosować ochronną matę na podłogę.
- + W przypadku klasy użytkowania S urządzenie może być używane wyłącznie w obszarach, w których dostęp, nadzór i kontrola są specjalnie regulowane przez właściciela.

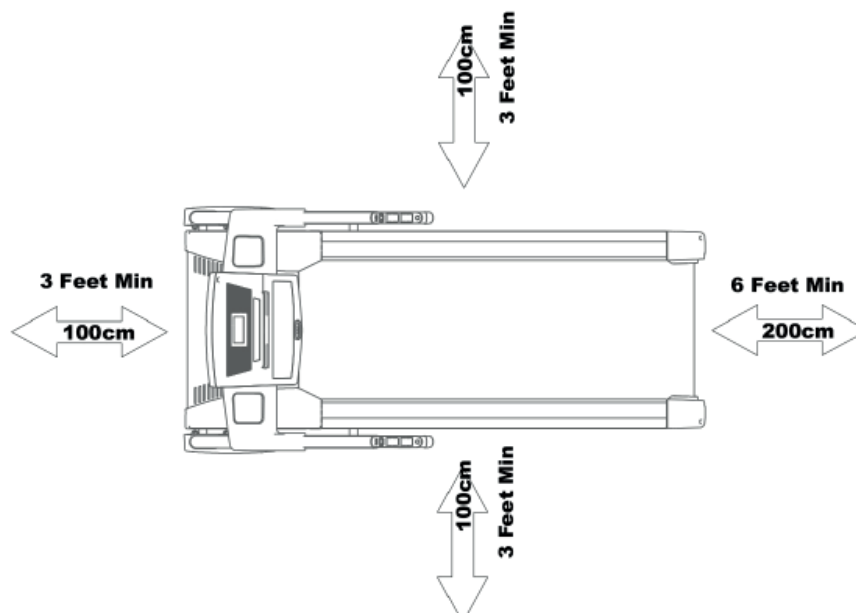

## 2.1 Wskazówki ogólne

### ⚠ NIEBEZPIECZEŃSTWO

- + Nie zostawiać narzędzi ani materiałów opakowaniowych, takich jak folie lub drobne części, ponieważ dzieci mogłyby się nimi udusić. Podczas montażu urządzenia dzieci nie mogą znajdować się w pobliżu.

### ⚠ OSTRZEŻENIE

- + Bieżnia jest wyposażona w amortyzatory wysokociśnieniowe, które w przypadku nieprawidłowej obsługi mogą spowodować nagłe rozłożenie się bieżni. Aby uniknąć możliwych obrażeń, nigdy nie ciągnąć za elementy bieżni pokazane na ilustracji. Nigdy nie podejmować próby podnoszenia i przenoszenia bieżni w oznaczonych miejscach.
- + Aby zmniejszyć ryzyko obrażeń, przestrzegać instrukcji dołączonych do urządzenia.



### ⚠ OSTROŻNIE

- + Nie otwierać opakowania urządzenia, gdy leży na boku.
- + Podczas montażu należy zapewnić sobie wystarczającą przestrzeń na ruch w każdym kierunku.
- + Montaż urządzenia muszą przeprowadzić min. dwie osoby dorosłe. W razie wątpliwości należy skorzystać z pomocy trzecia osoby, która posiada wiedzę techniczną.

### ► UWAGA

- + Aby zapobiec uszkodzeniu urządzenia i podłogi, wykonywać montaż na podkładce lub opakowaniu kartonowym.

### ⓘ WSKAZÓWKA

- + Aby przeprowadzenie montażu było tak łatwe, jak to tylko możliwe, niektóre śruby i nakrętki, które będą używane, mogą być już wstępnie zmontowane.
- + Montaż urządzenia najlepiej przeprowadzać w późniejszym, docelowym miejscu instalacji.

## 2.2 Zakres dostawy

### **OSTRZEŻENIE**

Wokół bieżni znajduje się przymocowana taśma ściągająca, która zapobiega rozłożeniu się bieżni podczas transportu. Przed montażem należy usunąć taśmą ściągającą.

Zakres dostawy składa się z poniżej przedstawionych elementów. Na początku należy sprawdzić, czy dostawa zawiera wszystkie elementy urządzenia i wszystkie narzędzia, oraz czy nie zostały one uszkodzone. W razie reklamacji należy skontaktować się bezpośrednio z autoryzowanym przedstawicielem.

### **OSTROŻNIE**

Jeśli brakuje części z zakresu dostawy lub są one uszkodzone, nie należy przeprowadzać montażu.



## 2.3 Montaż

Przed montażem dokładnie przejrzeć poszczególne etapy montażu, a następnie przeprowadzić montaż w podanej kolejności.

### ❶ WSKAZÓWKA

- + Najpierw przykręcić wszystkie dostarczone luzem elementy i sprawdzić ich dopasowanie. Następnie dokręcić śruby za pomocą narzędzia, gdy będzie to konieczne.
- + W przypadku trudności z rozpoznaniem grafiki zalecamy otwarcie instrukcji PDF zapisanej na stronie internetowej na urządzeniu końcowym (np. smartfonie, tablecie lub komputerze). Tam masz możliwość przybliżenia obrazu. Pamiętaj, że aby otworzyć plik, na Twoim urządzeniu końcowym musi być zainstalowany program Adobe Acrobat Reader.

### Etap 1: Montaż słupków konsoli

1. Połączyć ze sobą dwa kable (**115** oraz **116**).

#### ► UWAGA

Należy uważać, aby nie zakleszczyć kabli podczas następnego etapu.

2. Zamontować słupki konsoli (**2** oraz **3**) za pomocą ośmiu śrub (**7**), ośmiu płytek sprężynowych (**8**) i ośmiu podkładek (**9**) do ramy głównej (**1**).

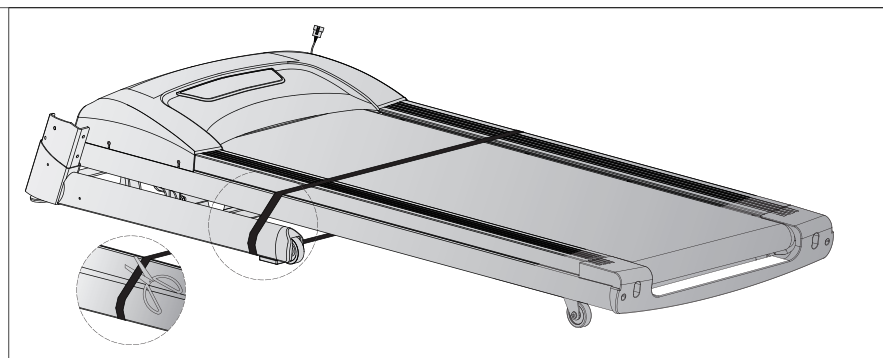
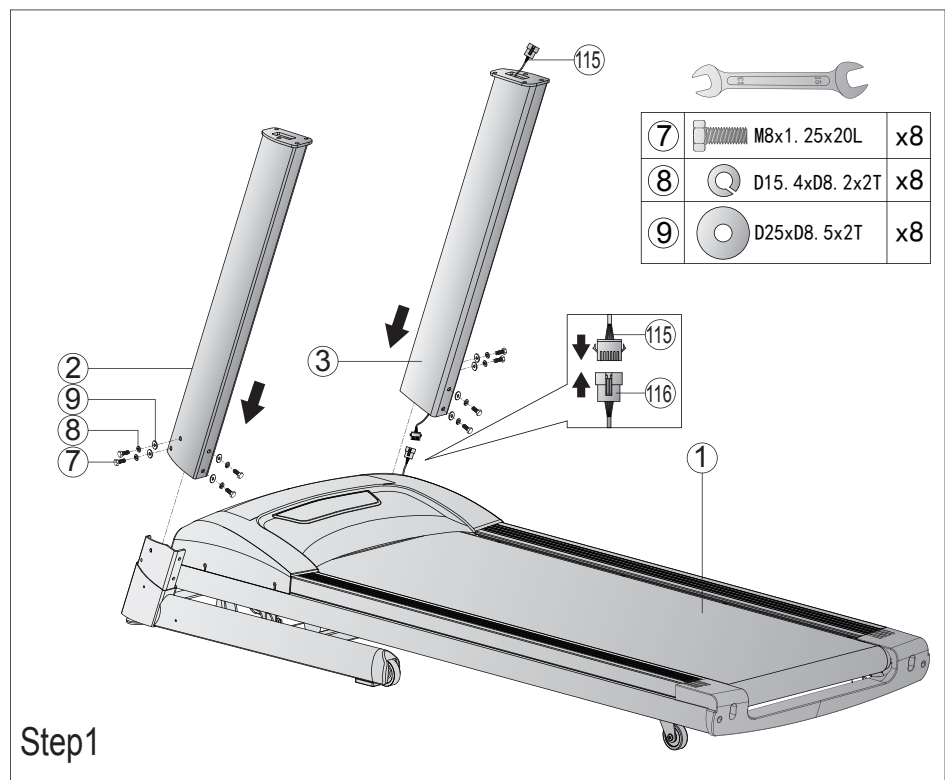

## Etap 2: Montaż jednostki konsoli

1. Połączyć ze sobą kable (114 oraz 115).

► **UWAGA**

Należy uważać, aby nie zakleszczyć kabli podczas następnego etapu.

2. Zamontować jednostkę konsoli (4) za pomocą czterech śrub (10), czterech podkładek sprężynowych (8) i czterech podkładek (11) do masztów konsoli (2 oraz 3).

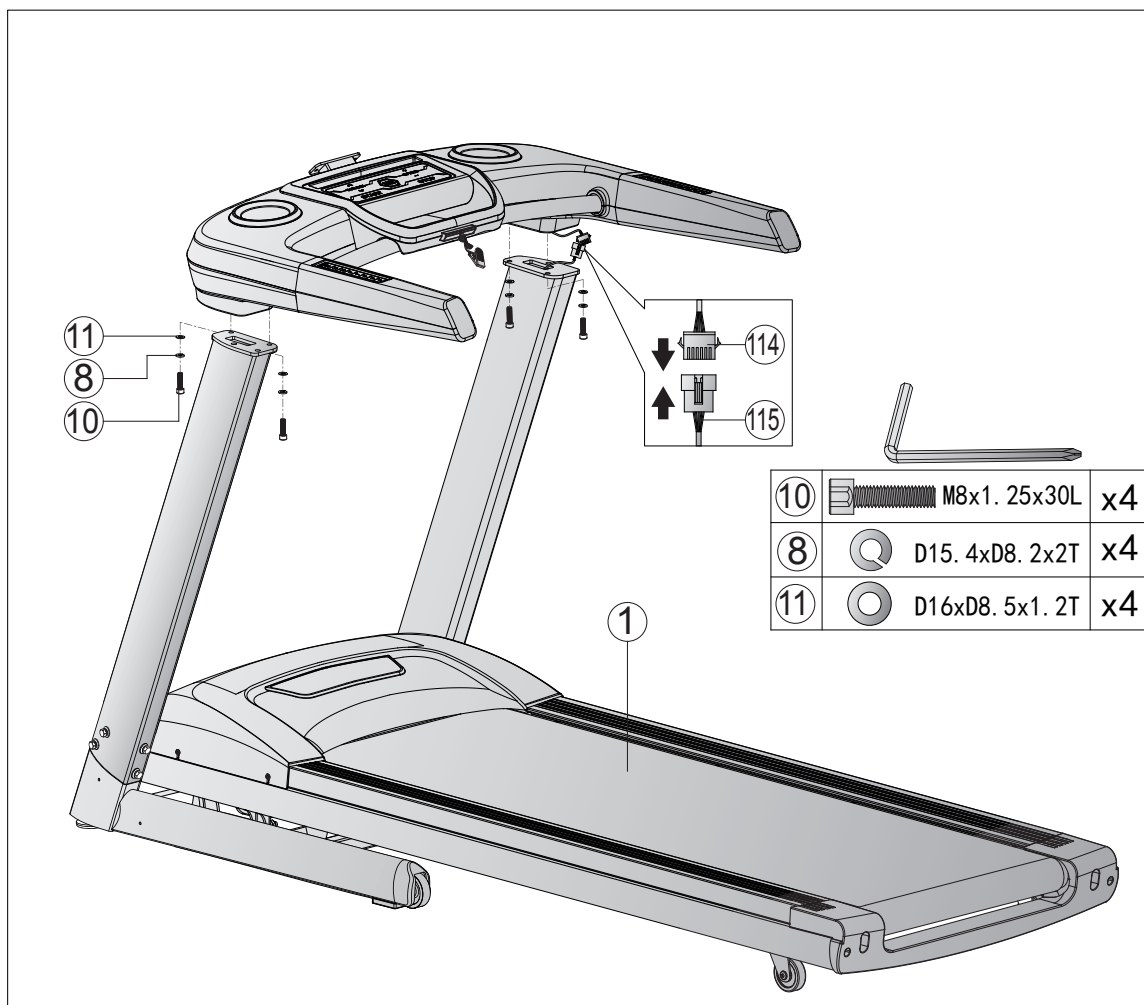



### Etap 3: Montaż konsoli

1. Połączyć kable (92, 93, 110 oraz 114) z ich odpowiednikami na konsoli (88).

► **UWAGA**

Należy uważać, aby nie zakleszczyć kabli podczas następnego etapu.

2. Zamontować konsolę (88) na jednostce konsoli (4) za pomocą dwóch śrub (31), dwóch podkładek (11) i dwóch płytek sprężynowych (8).
3. Zamontować osłonę konsoli (89B) do konsoli (88) za pomocą dwóch śrub (132).
4. Zamocować zaślepkę (89A) dwiema śrubami (25).
5. Dokręcić śruby (7) opisane w **kroku 1**.
6. Zamocować osłony masztów konsoli (52L oraz 52R) za pomocą sześciu śrub (42).

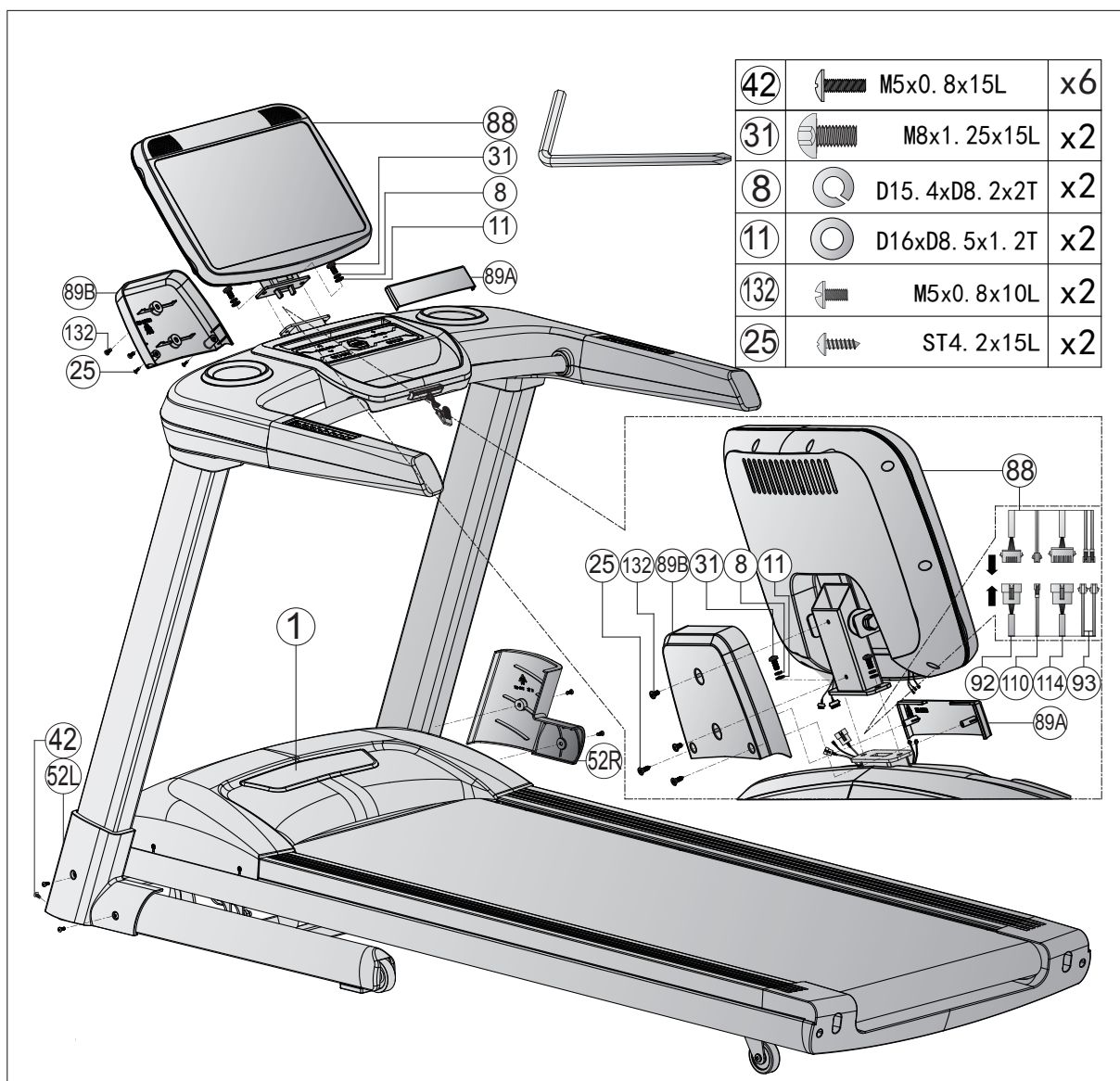

#### **Etap 4: Wyrównanie nóżek**

Jeśli podłoga jest nierówna, można ustabilizować bieżnię obracając dwie śruby regulacyjne pod ramą główną.

##### **⚠ OSTRZEŻENIE**

Bieżnia jest wyposażona w wysokociśnieniowe amortyzatory, które w przypadku nieprawidłowej obsługi mogą spowodować nagłe otwarcie bieżni. Więcej informacji na ten temat można znaleźć w ogólnej instrukcji montażu.

1. Podnieść bieżnię na żądaną stronę i przekręcić śrubę regulacyjną pod ramą główną.
2. Przekręcić śrubę zgodnie z ruchem wskazówek zegara, aby ją odkręcić i podnieść powierzchnię bieżni.
3. Przekręcić śrubę w kierunku przeciwnym do ruchu wskazówek zegara, aby obniżyć powierzchnię bieżni.

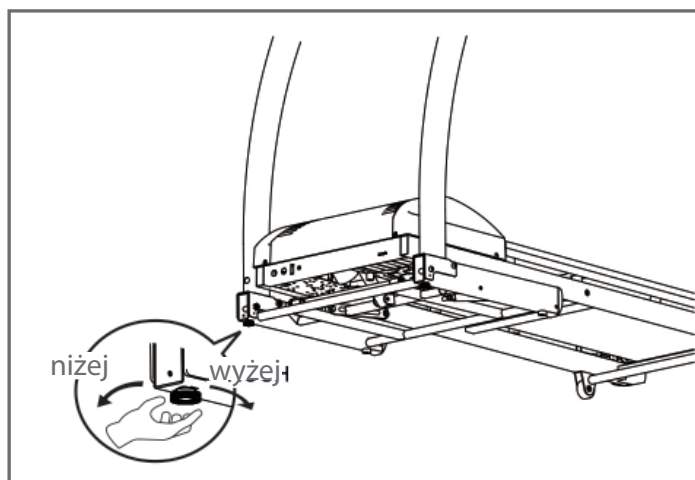

#### **Etap 5: Podłączenie urządzenia do zasilania**

##### **► UWAGA**

Urządzenie nie może być podłączone do gniazda wielokrotnego, w przeciwnym razie nie można zagwarantować, że urządzenie będzie zasilane prądem w wystarczającej ilości. Skutkiem tego mogą być błędy techniczne.

Podłączyć wtyczkę zasilania do gniazdzka zgodnego z zaleceniami bezpieczeństwa elektrycznego w rozdziale „Bezpieczeństwo elektryczne”.

#### **Prawidłowe wchodzenie i schodzenie**

1. Aby wejść na bieżnię, chwycić poręczę obiema dłońmi i wejść na bieżnię stawiając jedną stopą za drugą.
2. Aby zejść, chwycić poręczę obiema rękami i zejść z bieżni stawiając jedną stopą za drugą.

### WSKAZÓWKA

- + Przed rozpoczęciem treningu należy zapoznać się ze wszystkimi funkcjami i możliwościami regulowania urządzenia. Należy zwrócić się do specjalisty o objaśnienie zasad prawidłowego używania produktu.
- + Trening należy zawsze rozpoczynać od niskiego obciążenia i zwiększać je równomiernie i delikatnie. Trening należy zakończyć fazą schładzania. W razie jakichkolwiek pytań lub wątpliwości należy skontaktować się z lekarzem rodzinnym.
- + Większość nowych bieżni wydaje odgłos stukania spowodowany przesuwaniem się maty bieżnej po rolkach. Czas potrzebny do ustąpienia hałasu zależy od intensywności użytkowania, temperatury i wilgotności wokół bieżni.
- + Należy pamiętać, że emisja hałasu pod obciążeniem jest wyższa niż bez obciążenia.

### SAFETY KEY

#### OSTRZEŻENIE

- + W celu zapewnienia użytkownikowi bezpieczeństwa, urządzenie jest wyposażone w wyłącznik awaryjny. Używanie urządzenia jest możliwe tylko wtedy, gdy klucz bezpieczeństwa jest prawidłowo umieszczony w gnieździe kokpitu. Gdy klucz bezpieczeństwa nie znajduje się w gnieździe, następuje natychmiastowe automatyczne zatrzymanie urządzenia. Dlatego sznurek klucza bezpieczeństwa (Safety Key) z zaciskiem należy przypinać do ubrania przed rozpoczęciem każdego treningu. W razie nagłej potrzeby zatrzymania bieżni, utraty kontroli nad prędkością lub wystąpienia innej sytuacji awaryjnej, za pomocą sznurka wyciągnąć klucz bezpieczeństwa z panelu sterowania.
- + Aby w razie przewrócenia się użytkownika klucz bezpieczeństwa mógł odłączyć się od kokpitu, zacisk klucza należy przyczepić mocno do ubrania!
- + Upewnić się, że klucz bezpieczeństwa znajduje się poza zasięgiem dzieci.

#### WAŻNA WSKAZÓWKA

Aby upewnić się, że bieżnia posiada najnowszą wersję oprogramowania, należy przeprowadzić aktualizację przed pierwszym użyciem. W tym celu należy postępować w następujący sposób:

1. Nacisnąć przycisk „Ustawienia” w prawym dolnym rogu ekranu.
2. Nacisnąć „WLAN” i połączyć bieżnię z Internetem.
3. Wrócić do opcji „Ustawienia”.
4. Nacisnąć „System i aplikacje”.
5. Nacisnąć „Update”, aby zaktualizować oprogramowanie.

Podczas aktualizacji nie wolno używać ani wyłączać bieżni.

Regularnie sprawdzać, czy dostępna jest kolejna aktualizacja i przeprowadzać ją w sposób opisany powyżej. Gdy tylko dostępna jest nowa wersja, ikona zmieni kolor na biały. W pozostałych sytuacjach ikona jest szara.

## 3.1 Wyświetlacz konsoli



<b>Incline / Nachylenie</b>	Wyświetla aktualnie ustawione nachylenie pomiędzy 1–15%.
<b>Distance / Odległość</b>	Wyświetla pozostałą lub pokonaną odległość pomiędzy 0,0–999 km.
<b>Time / Czas</b>	Wyświetla pozostały lub upływający czas treningu w zakresie 00:00–999:00 minut.
<b>Pulse / Puls</b>	Wyświetla aktualny puls w zakresie 40–220 bpm.
<b>Calories / Kalorie</b>	Wyświetla pozostałe lub spalone kalorie w zakresie 0–9999 w kcal.
<b>MET</b>	<p>Definicja: MET lub ekwiwalent metaboliczny jest wykorzystywany do pomiaru średniego podstawowego tempa metabolizmu danej osoby. MET określa ilość tlenu zużywaną przez przeciętną osobę w spoczynku.</p> <p>1 MET= 3,5 ml/kg/min (organizm zużywa 3,5 mililitra tlenu na kilogram masy ciała na minutę) – to ilość tlenu, którą organizm zużywa w spoczynku.</p> <p>Im intensywniej pracuje organizm, tym więcej tlenu jest zużywane i tym wyższy jest poziom MET. Jeśli użytkownik trenuje na poziomie 7 MET, będzie pracować około 7 razy ciężiej niż w spoczynku. Ponadto organizm zużywa wtedy 7 razy więcej tlenu niż w spoczynku.</p> <ul style="list-style-type: none"> <li>+ Trening na poziomie od 3 do 6 MET uważany jest za umiarkowaną aktywność fizyczną.</li> <li>+ Trening &gt; 6 MET jest uważany za wysoką aktywność fizyczną.</li> </ul>
<b>Speed / Prędkość</b>	Wyświetla aktualną prędkość w zakresie 0,8–20 w km/h.

## 3.2 Funkcje przycisków

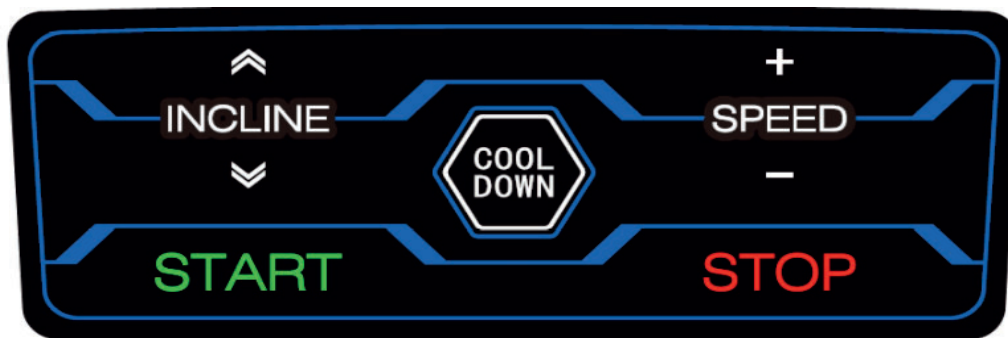

<b>START</b>	<p>Za pomocą tego przycisku można uruchomić program treningowy. Jeśli użytkownik znajduje się w menu głównym, może użyć tego przycisku, aby rozpocząć trening bez dokonywania dalszych ustawień. Jeśli użytkownik znajduje się w trybie przerwy, może użyć tego przycisku, aby kontynuować trening.</p>
<b>STOP</b>	<p>Za pomocą tego przycisku można wstrzymać lub zakończyć trening i powrócić do menu głównego.</p>
<b>SPEED</b>	<p>Tymi przyciskami można ustawiać prędkość. Prędkość można ustawić na trzy różne sposoby:</p> <ol style="list-style-type: none"> <li>1. Osiem przycisków szybkiego wyboru na prawej poręczy biegni (18/16/14/12/10/8/6/4). Na przykład, jeśli użytkownik naciśnie 14, biegnia automatycznie przyspieszy dokładnie do 14 km/h.</li> <li>2. Przyciski na konsoli (+ i -).</li> <li>3. Funkcja dotykowa na wyświetlaczu.</li> </ol> <p><b>❗ WSKAZÓWKA</b> Po naciśnięciu małej ikony pomiędzy przyciskami ustawień na wyświetlaczu można wprowadzić prędkość ręcznie.</p>
<b>INCLINE</b>	<p>Za pomocą tych przycisków można dostosować nachylenie. Nachylenie można ustawić na trzy różne sposoby:</p> <ol style="list-style-type: none"> <li>1. Przyciski szybkiego wyboru na lewej poręczy biegni (15/13/11/9/7/5/3/0). Na przykład, jeśli użytkownik naciśnie 13, biegnia automatycznie zwiększy nachylenie do dokładnie 13%.</li> <li>2. Przyciski strzałek na konsoli.</li> <li>3. Funkcja dotykowa na wyświetlaczu (przyciski strzałek).</li> </ol> <p><b>❗ WSKAZÓWKA</b> Po naciśnięciu małej ikony pomiędzy przyciskami ustawień na wyświetlaczu można wprowadzić prędkość ręcznie.</p>
<b>COOL DOWN</b>	<p>Tym przyciskiem można uruchomić fazę „Cool Down”. Prędkość i nachylenie są powoli redukowane do zera.</p>

## 3.3 Programy treningu

Ta bieżnia oferuje wiele różnych programów. Zaliczają się do nich: program Quick Start, programy celowe, programy fabryczne, programy użytkownika, programy sterowane pulsem i test sprawności.

### 3.3.1 Quick Start

Jeśli użytkownik znajduje się w menu głównym, wystarczy nacisnąć przycisk START, a trening biegowy zostanie uruchomiony przez funkcję Quick Start. Alternatywnie można wybrać „QUICK START” na poziomie menu głównego.

### 3.3.2 Programy celowe

1. Nacisnąć „GOAL” w menu głównym.
2. Wybrać jednostkę (czas, odległość lub kalorie), według której użytkownik chce trenować.

#### ❶ WSKAZÓWKA

Można zdefiniować tylko jedną wartość docelową.

3. Wprowadzić żądaną wartość docelową.
4. Nacisnąć Start i program zostanie uruchomiony.

*Prędkość i nachylenie można regulować ręcznie podczas treningu.*

5. Nacisnąć przycisk STOP, aby wstrzymać trening.

*Prędkość jest powoli redukowana, aż do osiągnięcia zera. Jeśli ustawiono nachylenie, bieżnia pozostanie w zadanej pozycji podczas przerwy.*

- 5.1. Nacisnąć ponownie przycisk STOP, aby zakończyć trening. Na wyświetlaczu pojawi się podsumowanie zebranych danych dotyczących treningu.
- 5.2. Nacisnąć przycisk START, aby kontynuować trening.

→ *Po zakończeniu programu konsola automatycznie rozpoczyna fazę „Cool Down”.*

### 3.3.3 Programy fabryczne

1. Nacisnąć „PROGRAM” w menu głównym.
2. Wprowadzić płeć, wiek, wagę i wymagany czas treningu i nacisnąć „Next”.
3. Wybrać jeden z programów profilowych.

*Prędkość i nachylenie można regulować ręcznie podczas treningu.*

4. Nacisnąć START i program zostanie uruchomiony.
5. Nacisnąć przycisk STOP, aby wstrzymać trening.

*Prędkość jest powoli redukowana, aż do osiągnięcia zera. Jeśli ustawiono nachylenie, bieżnia pozostanie w zadanej pozycji podczas przerwy.*

- 5.1. Nacisnąć ponownie przycisk STOP, aby zakończyć trening. Na wyświetlaczu pojawi się podsumowanie zebranych danych dotyczących treningu.
- 5.2. Nacisnąć przycisk START, aby kontynuować trening.

→ *Po zakończeniu programu konsola automatycznie rozpoczyna fazę „Cool Down”.*

**PROGRAM details**

Program	Setting time / 30 = period in each section																														
	1	2	3	4	5	6	7	8	9	10	11	12	13	14	15	16	17	18	19	20	21	22	23	24	25	26	27	28	29	30	
P1	SPD	2	2	4	4	3	3	4	3	5	4	2	2	5	5	3	3	2	2	4	4	5	5	5	6	5	6	3	3	3	3
	INC	1	1	2	2	3	3	3	1	2	2	3	3	2	2	2	2	3	3	5	5	3	3	4	2	3	4	2	2	3	3
P2	SPD	2	2	5	5	4	4	6	4	6	4	2	2	4	4	2	2	2	2	4	4	6	6	8	7	8	6	2	2	3	3
	INC	1	1	2	2	3	3	3	2	2	3	4	4	2	2	2	2	3	3	5	5	4	4	4	3	4	4	3	3	1	1
P3	SPD	2	2	5	5	4	4	5	4	5	4	2	2	3	3	2	2	2	2	4	4	5	5	5	6	5	6	3	3	3	3
	INC	1	1	2	2	2	2	3	1	2	2	2	2	2	1	1	3	3	5	5	3	3	4	2	3	4	2	2	3	3	
P4	SPD	3	3	6	6	7	7	5	8	5	9	6	6	4	4	3	3	4	4	2	2	6	6	8	6	3	2	6	6	2	2
	INC	2	2	2	2	3	3	3	2	2	4	6	6	2	2	2	2	3	3	4	4	6	6	2	3	7	9	5	5	2	2
P5	SPD	3	3	6	6	7	7	5	8	6	7	6	6	4	4	3	3	2	2	5	5	5	5	4	4	6	4	2	2	3	3
	INC	1	1	2	2	4	4	3	2	2	4	5	5	2	2	1	1	3	3	5	5	6	6	7	8	9	10	10	8	2	2
P6	SPD	2	2	8	8	6	6	4	5	9	7	5	5	4	4	3	3	4	4	2	2	4	4	6	8	7	8	6	6	2	2
	INC	2	2	2	2	6	6	2	3	4	2	2	2	2	2	1	1	4	4	3	3	4	4	4	3	4	2	3	3	2	2
P7	SPD	2	2	6	6	7	7	4	4	7	4	2	2	4	4	2	2	3	3	5	5	4	4	4	3	4	3	2	2	2	2
	INC	4	4	5	5	6	6	6	9	9	10	7	7	6	6	3	3	4	4	2	2	4	4	6	8	7	8	6	6	2	2
P8	SPD	2	2	4	4	6	6	8	7	8	6	2	2	3	3	2	2	3	3	5	5	4	4	4	3	4	3	2	2	2	2
	INC	3	3	5	5	4	4	4	3	4	4	3	3	3	3	2	2	4	4	2	2	4	4	6	8	7	8	6	6	2	2
P9	SPD	2	2	4	4	5	5	5	6	5	6	3	3	3	3	2	2	3	3	4	4	4	4	3	5	5	6	3	3	3	3
	INC	3	3	5	5	3	3	4	2	3	4	2	2	3	3	2	2	3	3	5	5	4	4	4	3	4	3	2	2	2	2
P10	SPD	2	2	3	3	5	5	3	3	5	3	6	6	3	3	3	3	4	4	3	3	4	4	4	3	4	2	3	3	2	2
	INC	4	4	4	4	3	3	6	7	8	8	6	6	3	3	3	3	3	3	2	2	5	5	7	3	5	6	7	7	2	2
P11	SPD	3	3	5	5	8	8	8	9	5	7	6	6	3	3	2	2	3	3	4	4	6	6	2	3	7	9	5	5	2	2
	INC	4	4	5	5	6	6	6	9	9	10	8	8	6	6	3	3	3	3	4	4	4	4	3	5	5	6	3	3	3	3
P12	SPD	2	2	5	5	5	5	4	4	6	4	2	2	3	3	4	4	3	3	4	4	3	3	4	3	5	4	2	2	1	1
	INC	3	3	5	5	6	6	7	8	9	10	10	8	6	6	3	3	5	5	3	3	4	4	4	3	4	2	5	5	2	2
P13	SPD	4	4	2	2	6	6	8	6	3	2	6	6	2	2	2	2	3	3	10	10	7	7	10	7	10	7	7	2	2	
	INC	3	3	4	4	6	6	2	3	7	9	5	5	2	2	2	2	1	1	2	2	4	4	5	2	2	4	6	6	3	3
P14	SPD	3	3	4	4	4	4	3	5	5	6	3	3	3	3	2	2	5	5	3	3	4	4	4	3	4	2	5	5	2	2
	INC	3	3	5	5	4	4	4	3	4	3	2	2	2	2	4	4	2	2	5	5	4	4	2	4	2	4	2	2	4	4
P15	SPD	4	4	2	2	4	4	6	8	7	8	6	6	2	2	3	3	2	2	5	5	4	4	2	4	2	4	2	2	4	4
	INC	4	4	3	3	4	4	4	3	4	2	3	3	2	2	5	5	1	1	2	2	3	3	3	2	2	3	4	4	2	2
P16	SPD	3	3	2	2	5	5	7	3	5	6	7	7	2	2	1	1	2	2	5	5	4	4	5	4	5	4	6	6	3	3
	INC	3	5	9	10	9	9	8	8	4	3	3	3	2	2	4	4	1	1	2	2	2	2	3	1	2	2	1	1	2	2
P17	SPD	2	4	6	8	8	10	10	8	10	10	5	5	9	9	8	8	5	5	4	4	3	4	3	4	5	6	3	3	3	3
	INC	1	1	4	4	6	6	6	1	4	4	6	6	4	4	4	4	3	3	5	5	4	4	2	2	3	4	2	2	3	3
P18	SPD	3	5	10	10	7	7	8	10	8	10	10	10	7	7	5	5	7	7	10	10	9	9	8	8	4	3	3	3	2	2
	INC	1	1	4	4	4	4	6	1	4	4	6	6	8	8	4	4	5	5	10	10	8	8	10	8	10	10	5	5	2	1
P19	SPD	3	3	7	7	5	5	7	6	10	7	3	3	10	10	5	5	4	4	6	6	7	7	5	8	6	7	6	6	3	1
	INC	1	1	2	2	4	4	5	1	2	2	4	4	3	3	3	3	1	1	3	3	4	4	3	2	2	4	5	5	2	2
P20	SPD	3	3	10	10	7	7	10	7	10	7	7	7	7	7	3	3	4	4	6	6	7	7	5	8	6	7	6	6	3	3
	INC	1	1	2	2	4	4	5	2	2	4	6	6	3	3	2	2	1	1	3	3	4	4	3	2	2	4	5	5	2	2
P21	SPD	3	3	4	4	3	3	4	3	5	4	2	2	5	5	3	3	2	2	8	8	6	6	5	5	6	7	5	5	4	1
	INC	2	2	3	3	4	4	4	3	4	2	5	5	2	2	5	5	5	5	4	4	6	6	2	3	4	2	2	2	2	2
P22	SPD	2	2	5	5	4	4	2	4	2	4	2	2	4	4	2	2	3	3	5	5	4	4	4	3	4	4	3	3	3	3



	INC	1	1	2	2	3	3	3	2	2	3	4	4	2	2	3	3	5	5	4	4	3	4	3	4	5	6	3	3	3	3
P23	SPD	2	2	5	5	4	4	5	4	5	4	6	6	3	3	2	2	3	3	5	5	8	8	8	9	5	7	5	6	4	2
	INC	1	1	2	2	2	2	3	1	2	2	1	1	2	2	1	1	5	5	6	5	6	5	6	9	9	10	10	8	6	3
P24	SPD	3	3	6	6	5	7	5	8	5	9	6	6	4	4	3	3	2	2	8	8	6	6	5	5	6	7	5	5	4	4
	INC	1	1	2	2	3	3	3	2	2	4	6	6	2	2	1	1	5	5	4	4	6	6	2	3	4	2	2	2	2	2
P25	SPD	4	4	6	6	7	7	5	8	6	7	6	6	5	5	3	3	4	4	2	2	5	6	8	7	8	6	5	4	3	3
	INC	1	1	3	3	4	4	3	2	2	4	5	5	2	2	1	1	3	3	5	5	4	4	4	3	4	4	3	3	3	3
P26	SPD	2	2	8	8	6	6	5	5	6	7	5	5	4	4	3	3	2	2	5	5	5	5	4	4	6	4	2	2	3	3
	INC	1	1	4	4	6	6	2	3	4	2	2	2	2	2	1	1	3	3	5	5	6	6	7	8	9	10	10	8	6	2
P27	SPD	2	2	6	6	7	7	4	4	7	4	3	3	4	4	2	2	4	4	5	5	6	6	6	9	9	10	8	8	6	3
	INC	4	4	5	5	6	6	7	9	9	10	10	10	6	6	3	3	2	2	5	5	5	5	4	4	6	4	2	2	3	3
P28	SPD	4	4	2	2	5	6	8	7	8	6	5	4	3	3	2	2	5	5	3	3	4	4	4	3	4	2	5	5	2	2
	INC	3	3	5	5	4	4	4	3	4	4	3	3	3	3	2	2	2	2	5	5	4	4	2	4	2	4	2	2	1	1
P29	SPD	2	5	6	6	3	4	3	4	5	6	3	3	3	3	2	2	4	4	3	3	4	3	5	4	2	2	5	5	3	3
	INC	3	3	5	5	4	4	2	2	3	4	2	2	3	3	2	2	3	3	4	4	4	3	4	2	5	5	2	2	1	1
P30	SPD	3	5	3	3	5	5	4	4	5	3	6	6	3	4	3	2	3	3	4	4	3	3	4	3	5	4	2	2	2	1
	INC	4	4	1	1	3	3	6	7	8	8	7	7	3	3	3	3	5	5	3	3	4	4	4	3	4	2	5	5	2	2
P31	SPD	3	3	5	5	8	8	8	9	5	7	5	6	4	4	2	2	4	4	5	5	6	6	6	9	9	10	8	8	6	3
	INC	1	3	6	5	6	5	6	9	9	10	10	10	8	6	4	3	2	2	5	5	5	5	4	4	6	4	2	2	3	3
P32	SPD	2	4	5	4	5	5	6	8	6	4	3	2	3	3	4	4	3	3	10	10	7	7	10	7	10	7	7	7	3	3
	INC	3	3	5	5	6	6	7	8	9	10	10	10	7	6	3	3	1	1	2	2	4	4	5	2	2	4	6	6	3	3

### 3.3.4 Programy użytkownika

1. Nacisnąć „USER PROGRAM” w menu głównym.
2. Wybrać trening użytkownika (U1-U4).

#### ❶ WSKAZÓWKA

Wybrany użytkownik jest wyświetlany na górze wyświetlacza. Nazwę użytkownika można zmienić po jej naciśnięciu. Teraz można wprowadzić żądaną nazwę.

3. Wprowadzić płeć, wiek, wagę i wymagany czas treningu.
4. Określić żądaną prędkość i nachylenie dla każdej sekcji treningu. Łącznie dostępnych jest 30 sekcji.

*Prędkość i nachylenie można regulować ręcznie podczas treningu. Jest to jednak wykonywane tylko w odniesieniu do sekcji, w której aktualnie znajduje się użytkownik.*

5. Nacisnąć przycisk Start, aby uruchomić program.
6. Nacisnąć przycisk STOP, aby wstrzymać trening.

*Prędkość jest powoli redukowana, aż do osiągnięcia zera. Jeśli ustawiono nachylenie, bieżnia pozostanie w zadanej pozycji podczas przerwy.*

- 6.1. Nacisnąć ponownie przycisk STOP, aby zakończyć trening. Na wyświetlaczu pojawi się podsumowanie zebranych danych dotyczących treningu.
- 6.2. Nacisnąć przycisk START, aby kontynuować trening.

➔ *Po zakończeniu programu konsola automatycznie rozpoczyna fazę „Cool Down”.*

### 3.3.5 Programy sterowane pulsem

#### OSTRZEŻENIE

Urządzenie treningowe nie jest urządzeniem medycznym. Pomiar pulsu na tym urządzeniu może być niedokładny. Wiele różnych czynników może mieć wpływ na dokładność wskazywania pulsu. Wskazywanie pulsu służy wyłącznie za pomoc w trenowaniu.

Dostępne są trzy programy tętna. Wybrać jeden z dwóch zapisanych fabrycznie pulsów docelowych (60% lub 80% maksymalnego pulsu użytkownika) lub wybrać „Target HR” oraz wprowadzić ręcznie puls docelowy. Maksymalny puls użytkownika jest wyznaczany przez konsolę w zależności od wieku. Do tych programów zalecamy pasek na klatkę piersiową.

1. Nacisnąć „HRC” w menu głównym.
2. Wprowadzić płeć, wiek, wagę i wymagany czas treningu.
3. Wybrać 60%, 80% lub „Target HR”.
- 3.1. Jeśli użytkownik wybrał „Target HR”, może ustawić własną wartość docelową pomiędzy 72–168.

*Nachylenie można regulować ręcznie podczas treningu. Prędkość jest regulowana w zależności od pulsu.*

4. Nacisnąć Start i program zostanie uruchomiony.
5. Umieścić ręce na ręcznych czujnikach pulsu lub użyć opcjonalnego pasa piersiowego.

#### WSKAZÓWKA

Jeśli konsola nie odbierze impulsu przez 15 sekund, na wyświetlaczu pojawi się komunikat „NO HR DETECTED” i program zostanie zakończony.

6. Nacisnąć przycisk STOP, aby wstrzymać trening.

*Prędkość jest powoli redukowana, aż do osiągnięcia zera. Jeśli ustawiono nachylenie, bieżnia pozostanie w zadanej pozycji podczas przerwy.*

- 6.1. Nacisnąć ponownie przycisk STOP, aby zakończyć trening. Na wyświetlaczu pojawi się podsumowanie zebranych danych dotyczących treningu.
- 6.2. Nacisnąć przycisk START, aby kontynuować trening.

→ *Po zakończeniu programu konsola automatycznie rozpoczyna fazę „Cool Down”.*

### 3.4 Test sprawności

Test sprawności jest podzielony na dwie fazy: rozgrzewkę i właściwy test sprawności. Do tego testu zalecamy użycie pasa piersiowego.

① **WSKAZÓWKA**

Podczas testu prędkość jest automatycznie dostosowywana do pulsu. Nie można regulować nachylenia ręcznie.

1. Nacisnąć „FITNESS TEST” w menu głównym.
2. Wprowadzić płeć, wiek i wagę.
3. Nacisnąć przycisk START.

*Rozpocznie się faza rozgrzewki.*

① **WSKAZÓWKA**

Zalecamy wykonanie rozgrzewki, jeśli nie została ona wykonana wcześniej. W przeciwnym razie faza rozgrzewki może zostać pominięta przez naciśnięcie przycisku „SKIP WARM UP” i można bezpośrednio rozpocząć test sprawności.

4. Położyć ręce na ręcznych czujnikach pulsu.

① **WSKAZÓWKA**

Jeśli konsola nie odbierze impulsu przez 15 sekund, na wyświetlaczu pojawi się komunikat „NO HR DETECTED”. Jeśli puls zbyt wzrośnie podczas treningu, konsola ostrzeże o tym użytkownika i na wyświetlaczu pojawi się napis „OVER PULSE”. W takim przypadku należy natychmiast przerwać trening.

→ *Po zakończeniu testu na wyświetlaczu pojawi się podsumowanie zebranych danych treningowych i ocena sprawności użytkownika.*



## 3.5 Media

W sekcji Media użytkownik ma dostęp do szerokiej gamy aplikacji, takich jak YouTube, Twitter, Facebook czy Instagram.

### WAŻNA WSKAZÓWKA

Aby zapewnić funkcjonalność preinstalowanych aplikacji, muszą być one regularnie aktualizowane. Każda z aplikacji poinformuje Cię o tym w odpowiednim momencie. Do przeprowadzenia aktualizacji potrzebne jest konto Google. Wystarczy adres e-mail Google. Aby przeprowadzić odpowiednią aktualizację, wystarczy postępować zgodnie z instrukcjami wyświetlanymi na ekranie. Należy pamiętać, że system jest dostosowany do preinstalowanych aplikacji. Nie instaluj żadnych innych aplikacji na konsoli. Nie można zagwarantować, że będą one działać prawidłowo. Instalowanie dodatkowych aplikacji może prowadzić do problemów technicznych.

Do sekcji mediów można wejść na dwa różne sposoby:

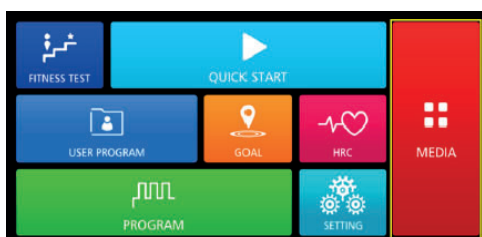

1. przez menu główne, poprzez naciśnięcie opcji „Media” lub

2. przez interfejs w trakcie treningu (lewy górny róg wyświetlacza).

### WSKAZÓWKA

Dane treningowe można ukryć lub wyświetlić, naciskając okrągłą ikonę po prawej stronie wyświetlacza. Aby zwiększyć lub zmniejszyć głośność, nacisnąć małą ikonę głośnika.

Użytkownik może przysyłać do konsoli i odtwarzać muzykę i pliki wideo z pamięci USB. W tym celu należy włożyć pamięć USB do odpowiedniego gniazda z boku konsoli.

### Obsługiwane formaty:

Muzyka: .wav, .wma, .aac, .ogg, .mp3 oraz .flac.

Wideo: .mp4 oraz .avi.

### Ustawienia



W menu głównym można dokonać ustawień systemu w sekcji „SETTING”. Zaliczają się do nich:

język, jasność ekranu i głośność

Połączenie bezprzewodowe: Do konsoli można podłączyć urządzenie przenośne i głośniki Połączenie bezprzewodowe.

Wireless: W tym miejscu można połączyć konsolę z Internetem.

## 4.1 Wskazówki ogólne



### OSTRZEŻENIE

- + Miejsce przechowywania należy wybrać tak, aby można było wykluczyć nieuzasadnione użycie przez osoby trzecie lub dzieci.
- + Jeśli urządzenie nie jest wyposażone w kółka transportowe, to musi zostać zdemontowane przed transportem.

### UWAGA

- + Upewnić się, że w wybranym miejscu przechowywania urządzenie jest chronione przed wilgocią, kurzem i brudem. Miejsce przechowywania powinno być suche i dobrze wentylowane, ze stałą temperaturą otoczenia od 10°C do 35°C.

## 4.2 Kółka transportowe

### UWAGA

Jeśli urządzenie ma być przemieszczane po szczególnie delikatnych i miękkich podłogach, takich jak parkiet, deski podłogowe lub laminaty, należy obłożyć trasę transportu, na przykład kartonem lub podobnym materiałem, aby uniknąć ewentualnego uszkodzenia podłoża.

1. Stanąć za urządzeniem i podnosić je, aż ciężar przejdzie na kółka transportowe. Następnie można łatwo ustawić urządzenie do nowej pozycji. W przypadku dłuższych odcinków transportowych urządzenie należy zdemontować i bezpiecznie zapakować.
2. Wybrać nowe miejsce ustawienia, przestrzegając wskazówek w rozdziale zawartym w niniejszej instrukcji obsługi.

## 4.3 Mechanizm składania



### OSTRZEŻENIE

- + Bieżnia jest wyposażona w amortyzatory wysokociśnieniowe, które w przypadku nieprawidłowej obsługi mogą spowodować nagłe rozłożenie się bieżni. Więcej informacji można znaleźć w ogólnych wskazówkach dotyczących montażu w rozdziale zawartym w niniejszej instrukcji obsługi.
- + Nie podnosić bieżni za taśmę ani tylne rolki transportowe. Elementy te nie zazębiają się i są trudne do chwytania.

### WSKAZÓWKA

Bieżnia jest składana i dlatego zajmuje mało miejsca podczas przechowywania. Stanowi to również ułatwienie podczas transportu.

### 4.3.1 Składanie bieżni

#### ⚠ OSTRZEŻENIE

- + Nie podłączać urządzenia w stanie złożonym do prądu. Nie próbować uruchamiać urządzenia w stanie złożonym.
- + Przed złożeniem bieżnik musi być całkowicie zatrzymany.

#### ⚠ OSTROŻNIE

- + Nie opierać się o urządzenie w stanie złożonym i nie kłaść na nim niczego, co mogłyby spowodować jego niestabilność lub przewrócenie.

#### ► UWAGA

- + Przed złożeniem usunąć wszelkie przedmioty, które mogą zostać rozlane lub przewrócone, lub uniemożliwiają złożenie bieżni.

1. Wyłączyć urządzenie i wyciągnąć wtyczkę z gniazdka.
2. Chwycić oburącz drążek wsporczy bezpośrednio pod tylną częścią taśmy bieżni, aby uzyskać stabilny punkt podnoszenia.
3. Upewnić się, że hamulec hydrauliczny jest prawidłowo zablokowany i podnieść bieżnię do przodu.
4. Stań bezpiecznie i sprawdź, czy mechanizm blokujący jest bezpieczny, ciągnąc urządzenie do tyłu – urządzenie nie powinno się przesunąć.

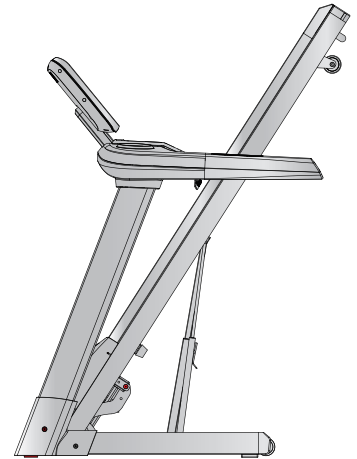

### 4.3.2 Rozkładanie bieżni

#### ► UWAGA

- + Przed rozłożeniem usunąć wszelkie przedmioty, które mogą zostać rozlane lub przewrócone, lub uniemożliwiają rozłożenie bieżni.

1. Stań za bieżnią i pchnąć lekko urządzenie do przodu w kierunku wyświetlacza.
2. Aby zwolnić blokadę hamulca hydraulicznego, lewą stopą pchnąć górną część hamulca hydraulicznego nieco do przodu, aż blokada się zwolni i możliwe będzie pociągnięcie bieżni do tyłu.
3. Wciąż trzymać bieżnię stabilnie.

*Hamulec hydrauliczny opada samoczynnie i łagodnie.*

4. Po obniżeniu bieżni o  $\frac{2}{3}$  można ją puścić.

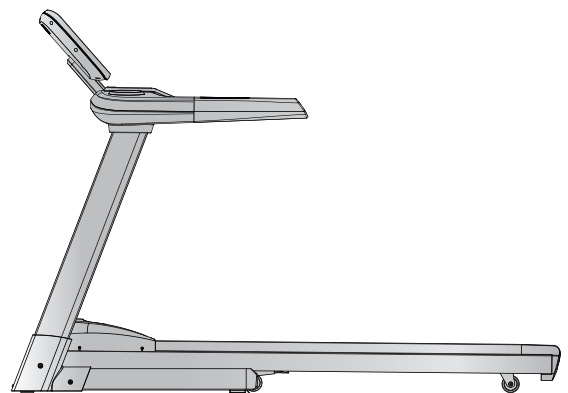



## 5.1 Wskazówki ogólne



### OSTRZEŻENIE

+ Nie dokonywać niewłaściwych zmian w urządzeniu.



### OSTROŻNIE

+ Uszkodzone lub zużyte elementy mogą negatywnie wpływać na bezpieczeństwo użytkownika i trwałość urządzenia. Dlatego uszkodzone i zużyte elementy należy natychmiast wymieniać. W takich przypadkach należy zwracać się do autoryzowanego przedstawiciela. Nie wolno używać urządzenia, dopóki nie zostanie ono naprawione. W razie potrzeby używać wyłącznie oryginalnych części zamiennych.

### UWAGA

+ Oprócz wymienionych tutaj instrukcji i zaleceń dotyczących konserwacji i pielęgnacji, mogą być wymagane dodatkowe usługi serwisowe i/lub usługi naprawcze – uprawnienia do ich wykonywania mają wyłącznie autoryzowani technicy serwisowi.

## 5.2 Usterki i diagnostyka błędów

Podczas produkcji urządzenie jest poddawane regularnym kontrolom jakości. Mimo to mogą wystąpić usterki i nieprawidłowe działanie. Często przyczynami takich usterek są pojedyncze elementy i zwykle wystarczy je wymienić. Najczęstsze usterki i sposoby ich usuwania można znaleźć w poniższym przeglądzie. Jeśli pomimo wykonania tych czynności urządzenie nie działa prawidłowo, należy zwrócić się do swojego autoryzowanego przedstawiciela.

Błąd	Przyczyna	Usuwanie
Konsola nie reaguje	Brak klucza zabezpieczającego lub klucz zabezpieczający nieprawidłowo włożony	Sprawdzić, czy klucz zabezpieczający jest włożony i ew. włożyć go
Krzywo ułożona mata Odgłosy tarcia	Niewycentrowana mata	Wycentrować matę zgodnie z instrukcją
Poślizg maty / mata zatrzymuje się	Nieprawidłowe napięcie pasa / smarowanie	Sprawdzić napięcie pasa / smarowanie zgodnie z instrukcją
Wyświetlacz nic nie pokazuje / nie działa	+ Przerwany dopływ prądu + Poluzowane połączenie kablowe	+ Włączyć sieciowy do pozycji wł./on + Sprawdzić, czy jest włożony klucz zabezpieczający + Sprawdzić połączenia kablowe



Brak wyświetlania tętna	<ul style="list-style-type: none"> <li>+ Źródła zakłóceń w pomieszczeniu</li> <li>+ Nieodpowiedni pasek na klatce piersiowej</li> <li>+ Nieprawidłowa pozycja paska na klatce piersiowej</li> <li>+ Uszkodzony pasek na klatce piersiowej lub wyczerpana bateria</li> <li>+ Uszkodzony wskaźnik tętna</li> </ul>	<ul style="list-style-type: none"> <li>+ Usunąć źródła zakłóceń (np. telefon komórkowy, WLAN, kosiarka robotyczna lub odkurzacz robotyczny itp.)</li> <li>+ Użyć odpowiedniego paska na klatce piersiowej (patrz ZALECENIE DOTYCZĄCE AKCESORIÓW)</li> <li>+ Poprawić ułożenie paska na klatce piersiowej i/lub zwilżyć elektrody</li> <li>+ Wymienić baterie</li> <li>+ Sprawdzić, czy możliwe jest wyświetlanie tętna w oparciu o tętno ręki</li> </ul>
-------------------------	--	--

### 5.3 Kody i lokalizacja błędów

Układ elektroniczny urządzenia przez cały czas wykonuje testy. W razie odchyłek na wyświetlaczu pojawia się kod błędu i następuje zatrzymanie normalnej pracy ze względu na bezpieczeństwo użytkownika.

**W celu uzyskania technicznej obsługi klienta należy skontaktować się z partnerem umowy.**

## 5.4 Pielęgnacja i konserwacja

Najważniejszą czynnością konserwacyjną jest pielęgnacja taśmy bieżni. Pielęgnacja obejmuje regulację, naprężanie oraz smarowanie taśmy. Gwarancja nie obejmuje uszkodzeń wynikających z nieodpowiedniej konserwacji lub jej braku. Dlatego należy wykonywać regularnie przeglądy konserwacyjne. Podczas regulacji i naprężania taśmy należy postępować bardzo ostrożnie, ponieważ za duże lub za małe naprężenie może uszkodzić urządzenie. Taśma została nastawiona fabrycznie przed wysyłką urządzenia. Jednak może się przestawić podczas transportu.

Jeśli nie możesz zeskanować kodów-QR, możesz uzyskać dostęp do wszystkich filmów Fitshop na YouTube, otwierając YouTube i wpisując "Fitshop" w polu wyszukiwania.

Po zeskanowaniu kodu-QR za pomocą funkcji aparatu fotograficznego lub aplikacji do skanowania kodów-QR w smartfonie, w serwisie YouTube otworzy się film na temat ogólnej konserwacji bieżni. Film służy do zilustrowania punktów konserwacji opisanych w niniejszej instrukcji. Pamiętaj, że film może nie być dostępny w Twoim języku lub z odpowiednimi napisami.



### 5.4.1 Regulacja taśmy bieżni

Podczas trenowania taśma biegowa powinna znajdować się na środku urządzenia i przesuwać się prosto. W zależności od obciążenia ustawienie taśmy może się zmienić. Kolejną przyczyną może być umieszczenie urządzenia na nierównym podłożu.

#### OSTROŻNIE

W trakcie przeprowadzania niniejszej konserwacji nikt nie może znajdować się na bieżni!

1. Urządzenie powinno pracować z prędkością ok. 5 km/h.
2. Jeśli taśma zbacza w lewo, obrócić lewą śrubę regulacyjną na tylnym końcu urządzenia o maks.  $\frac{1}{4}$  obrotu w prawo, a prawą śrubę regulacyjną o maks.  $\frac{1}{4}$  w lewo.
3. Jeśli taśma zbacza w prawo, obrócić prawą śrubę regulacyjną na tylnym końcu urządzenia o maks.  $\frac{1}{4}$  obrotu w prawo, a lewą śrubę regulacyjną o maks.  $\frac{1}{4}$  w lewo.
4. Następnie obserwować ruch taśmy przez około 30 sekund, ponieważ zmiana nie od razu jest widoczna.
5. Powtarzać te czynności, aż taśma będzie się poruszać prosto. Jeśli nie można wyregulować taśmy, należy skontaktować się z autoryzowanym przedstawicielem.

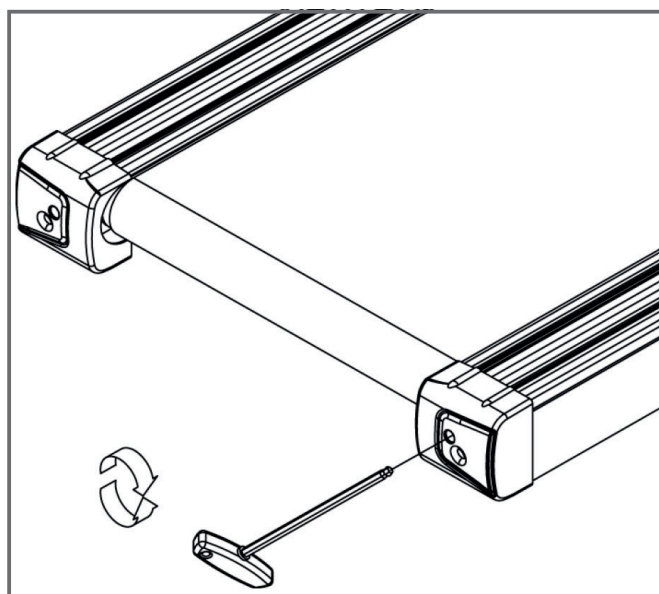

## 5.4.2 Regulacja naprężenia taśmy bieżni

Jeśli taśma bieżni ślizga się podczas pracy po rolkach (wyczuwalne jest wtedy szarpanie podczas biegania), należy naprężyć taśmę.

W większości przypadków przyczyną ślizgania się jest rozciągnięcie się taśmy w trakcie użytkowania. Jest to zupełnie normalne zjawisko.

### ❶ WSKAZÓWKA

Do naprężania należy używać tych samych śrub regulacyjnych, co do regulacji.

1. Urządzenie powinno pracować z prędkością 5 km/h.
2. Obrócić po kolei lewą i prawą śrubę regulacyjną o maks. ¼ obrotu w prawo.
3. Następnie sprawdzić, czy taśma nadal się ślizga. Jeśli tak, należy ponownie przeprowadzić wyżej opisaną operację.

## 5.4.3 Smarowanie taśmy bieżni

Jeśli taśma nie jest wystarczająco nasmarowana, tarcie znacznie się zwiększa i prowadzi do szybkiego zużywania się taśmy, płyty bieżowej, silnika i blachy. Wyczuwalne zwiększenie tarcia taśmy jest oznaką konieczności nasmarowania taśmy. Smarowanie w ramach konserwacji należy wykonywać przynajmniej raz na 3 miesiące lub co 50 godzin pracy. W zależności od tego, który przypadek wystąpi jako pierwszy.

### ❶ WSKAZÓWKA

Jeśli bieżnia jest wyposażona w mechanizm składania, smarowanie można wykonać nawet po złożeniu.

1. Lekko unieść taśmę bieżni.
2. Nałożyć trochę oleju silikonowego lub sprayu silikonowego na cały pas bieżowy i równomiernie go rozprowadzić.
3. Kontynuować ręczne obracanie taśmy w taki sposób, aby cała powierzchnia między taśmą i płytą bieżową była nasmarowana.
4. Zetrzeć nadmiar oleju silikonowego lub sprayu silikonowego.

### ❶ WSKAZÓWKA

Konserwację należy przeprowadzić również po dłuższej przerwie w eksploatacji urządzenia.

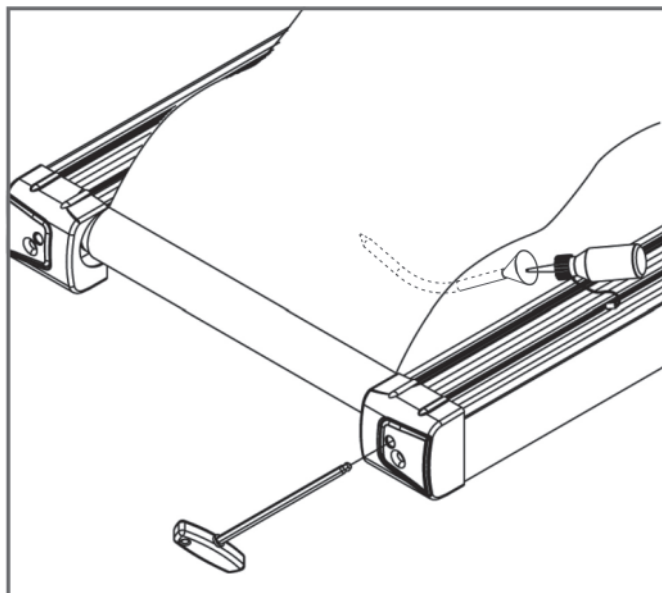

## 5.5 Harmonogram konserwacji i przeglądów

Aby uniknąć uszkodzeń spowodowanych działaniem potu, urządzenie należy czyścić po każdym treningu za pomocą wilgotnego ręcznika (bez rozpuszczalników!).

W podanych odstępach czasu należy wykonywać następujące rutynowe czynności:

Element	Co tydzień	Co miesiąc	Co kwartał
Wyświetlacz konsoli	C	P	
Napężanie taśmy			P
Smarowanie taśmy			P
Plastikowe osłony	C	P	
Śruby i połączenia przewodów			P
Objaśnienie: C = czyszczenie; P = przegląd			

Jeśli nie możesz zeskanować kodów-QR, możesz uzyskać dostęp do wszystkich filmów Fitshop na YouTube, otwierając YouTube i wpisując "Fitshop" w polu wyszukiwania.

Po zeskanowaniu kodu-QR za pomocą funkcji aparatu fotograficznego lub aplikacji do skanowania kodów-QR w smartfonie, w serwisie YouTube otworzy się film na temat ogólnej konserwacji bieżnia. Film służy do zilustrowania punktów konserwacji opisanych w niniejszej instrukcji. Pamiętaj, że film może nie być dostępny w Twoim języku lub z odpowiednimi napisami.



## 6 UTYLIZACJA

Po zakończeniu okresu użytkowania urządzenia nie wolno go wyrzucać razem z odpadami gospodarczymi, tylko należy je oddać do recyklingu za pośrednictwem punktu zbierania zużytych urządzeń elektrycznych i elektronicznych. Bliższe informacje na ten temat można uzyskać od właściwej instytucji gminnej zajmującej się usuwaniem odpadów.

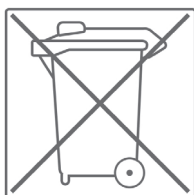

Materiały mogą być powtórnie wykorzystywane zgodnie z ich oznaczeniem. Ponowne wykorzystanie jako surowce wtórne lub inne formy ponownego wykorzystania zużytych urządzeń jest ważnym wkładem w ochronę środowiska.

## 7 ZALECENIE DOTYCZĄCE AKCESORIÓW

Aby Twój trening był jeszcze przyjemniejszy, wydajniejszy i piękniejszy, do urządzenia fitness zalecamy dodanie odpowiednich akcesoriów. W przypadku bieżni może to być na przykład **mata podłogowa**, która sprawia, że sprzęt fitness stoi stabilniej i chroni podłogę przed potem, lub **silikon w sprayu**, który utrzymuje ruchome części w dobrym stanie i służy do smarowania pasa biegowego. W przypadku niektórych bieżni dostępne są również dodatkowe **poręcze**.

Jeżeli zakupiłeś urządzenie fitness do treningu bazującym na pulsie i chcesz trenować w zgodzie z częstotliwością uderzeń serca, to konieczne polecamy używanie **pasa piersiowego**, zapewniającego optymalne przenoszenie częstotliwości uderzeń serca.

Nasza oferta akcesoriów zapewnia najwyższą jakość i sprawia, że trening jest jeszcze lepszy. Jeśli chcesz dowiedzieć się więcej o kompatybilnych akcesoriach, najlepiej przejść do strony szczegółów produktu w naszym sklepie internetowym (najprostszym sposobem jest wprowadzenie numeru artykułu w polu wyszukiwania powyżej), a następnie do zalecanych akcesoriów na tej stronie. Ewentualnie można użyć dostarczonego kodu-QR. Oczywiście można również skontaktować się z naszym działem obsługi klienta: telefonicznie, przez e-maila, w jednym z naszych oddziałów lub za pośrednictwem naszych kanałów w mediach społecznościowych. Chętnie doradzimy!



Mata podłogowa



Pas piersiowy



Żel kontaktowy



Ręczniki



Spray silikonowy

## 8.1 Numer seryjny i oznaczenie modelu

W celu zagwarantowania możliwie jak najlepszej obsługi, należy przygotować **nazwę modelu**, **numer artykułu**, **numer seryjny**, **rysunek złożeniowy** oraz **zestawienie części**. Odpowiednie możliwości kontaktu można znaleźć w rozdziale niniejszej instrukcji obsługi.

### ❗ WSKAZÓWKA

Numer seryjny urządzenia jest unikalny. Znajduje się on na białej naklejce. Dokładne położenie tej naklejki pokazano na poniższym rysunku.

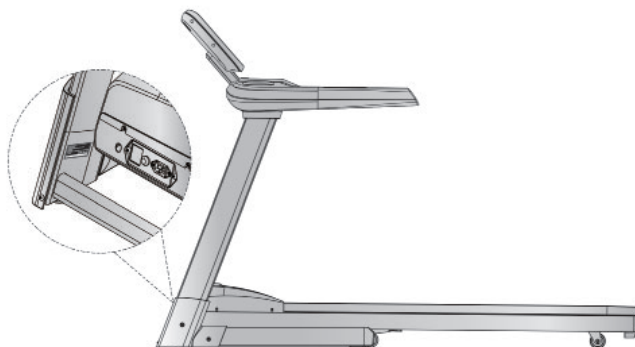

Wprowadzić numer seryjny w odpowiednim polu.

**Numer seryjny:**

**Marka/kategoria:**

**Oznaczenie modelu:**

**Numer artykułu:**

## 8.2 Lista części

Nr	Nazwa (ENG)	Prod. Numer części	Specyfikacja	Liczba
1	Main frame	261D8-3-1000-J0		1
2	Left handlebar post	26100-3-1300-J2		1
3	Right handlebar post	26100-3-1400-J2		1
4	Handlebar	261D8-3-1500-B20		1
5	Base tube	26100-3-1600-J2		1
6	Connecting tube	26100-3-1900-J1		1
7	Allen bolt	50108-5-0020-F0	M8x1.25x20L	8
8	Spring washer	55108-2-1520-FA	D15.4xD8.2x2T	12
9	Flat washer	55108-1-2520-FA	D25xD8.5x2T	8
10	Allen screw	54008-5-0030-F0	M8*1.25*30L	4
11	Flat washer	55108-1-1612-FA	D16*D8.5*1.2T	5
12	Running belt	261D8-6-1072-B0	520*2.5T*3200L	1
13	Wooden board	26100-6-1073-B0	1400*625*18T	1
14	Side plate	261A2-6-1076-B0	92.7*39.2*1430L	2
15	Buffer bar	26100-6-1084-B0	25*2T*1380L	2
16	CSK inner hexagon screw	51608-5-0025-F0	M8*1.25*25L	8
17	Buffer 1(red)	26100-6-1081-R0	D30*37L*M8,45degree	2
18	Buffer 2(blue)	26100-6-1082-K0	D30*37L*M8,75degree	2
19	Buffer 3(black)	26100-6-1083-B0	D30*37L*M8,95degree	2
20	Buffer 4(black plated)	26100-6-1088-F0	D30*37L*M8,full metal	2
21	Roller	26100-6-1087-B0	D65*24	4
22	Buffer	23800-6-1272-04	D33*D44*34.5	2
23	Nylon nut	55208-1-2008-FA	M8*1.25*8T	12
24	Metal clip	26100-6-1086-N0	D27*D4.3*2T	10
25	Screw	52842-2-0015-F0	ST4.2*15L	80
26	Motor cover fixing plate	26100-6-1090-00	32*18*18	4
27	cable tie base	26100-6-1089-00	15*10	5
28	Screw	50904-2-0015-N0	ST4*1.41*15L	6
29	Fixing plate	81650-6-1673-N0	30*27*4T	2
30	Motor	26100-6-1085-03	DC-3.5HP	1
31	Allen bolt	50308-5-0015-F0	M8*1.25*15L	6

32	Buffer	78000-6-1081-B2	20*56*2.0T	4
33	Allen screw	54010-5-0030-C3	M10*1.5*30L	6
34	Allen bolt	50308-5-0040-F3	M8*1.25*40	3
35	Front roller set	26100-3-1100-01	D17*D60*625L	1
36	Rear roller set	261D1-3-1200-01	D17*D60*620L	1
37	Belt	58004-6-1101-00	PJ8 227	1
38	Allen screw	54008-5-0075-F0	M8*1.25*75L	4
39A	Upper cover	261D8-6-1576-B0	388.6*895.3*85	1
39B	Lower cover	26100-6-1577-B0	388.8*395.3*137.4	1
40	Water bottle holder	26100-6-1578-B0	D134*115	2
41A	Upper cover for button base	261D8-6-1709-B0	346*303*83	1
41B	Lower cover for button base	261D8-6-1710-B0	346*123*73	1
42	Bolt	52605-2-0015-F0	M5*0.8*15L	16
43L	Left handlebar grips	26100-6-1571-B0	95.5*79.3*438.2L	1
43R	Right handlebar grips	26100-6-1572-B0	95.5*79.3*438.2L	1
44L	Upper handle pulse sensor	26100-6-1574-B0	D32*135L	2
44R	Lower handle pulse sensor	26100-6-1573-B0	D32*135L	2
45	Bottle pad	261D8-6-1754-B0	D80*3T	2
46L	Quick button on left bar	261D8-2-1580-00	185*37	1
46R	Quick button on right bar	261D8-2-1590-00	185*37	1
47	Adjustable wheel	74202-6-2174-N0	D50*M10*1.5	2
48	Flat washer	55110-1-2520-FA	D25*D10*2.0T	6
49	Axle	26100-6-1673-N0	D7.9*30.5L	2
50	Cover for transporting wheel	26100-6-1672-B0	55*80*69.4L	2
51	Square buffer	26100-6-1674-B0	60*42*10.5T, 80degree	2
52L	Left cover for end of handlebar post	261D2-6-1371-B0	299*55*211	1
52R	Right cover for end of handelbar post	261D2-6-1471-B0	299*55*211	1
53	Square cap	55310-2-2020-B1	20*20*1.5T*9.5	1
54	Square cap	55316-2-3030-B8	30*30*14	1
55	Bolt	52605-2-0010-N0	M5*0.8*10L	11
56	Folding unit	26100-3-1650-J1		1
57	Locking bracket	26100-3-1660-J0		1
58	Inner tube of folding unit	26100-6-1652-N1	20*20*1.5T*440L	1



59	Spring	58003-6-1069-N0	D1.5*14.6L	1
60	Cylinder	26100-6-1661-B0	760*53KG	1
61	Allen bolt	50308-5-0030-F0	M8*1.25*30	2
62	Hollow cap	26100-6-1676-B0	30*30*65L	1
63	Allen bolt	50308-5-0050-F3	M8*1.25*50	1
64	Allen screw	54006-5-0035-F3	M6*1.0*35L	1
65	Nylon nut	55206-1-2006-FA	M6*1.0*6T	1
66	Flat washer	55108-1-1810-W8	D18*D8.5*1.0T	4
67	Allen bolt	50310-5-0035-F3	M10*35L	4
68	Bushing	58002-6-1104-UC0	D28*D10*9.2	4
69	Plastic washer	55110-1-2404-BF	D10*D24*0.4T	4
70	Incline motor	26100-6-1975-00	JS11-B	1
71	Flat washer	55110-1-2020-FA	D20xD11x2T	8
72	Spring washer	55110-2-1730-FA	D17.8*D10.2*3.0T	6
73	Nylon nut	55210-1-2010-FA	M10x1.5x10T	10
74	Allen bolt	54010-8-0065-F4	M10*1.5*65L	1
75	Allen bolt	54010-8-0050-F4	M10*1.5*50L	1
76	Flat washer	55110-1-3030-FA	D30*D10*3.0T	2
77A	Upper cover for motor	26100-6-2401-B0	725*416.6*120.4	1
77B	Lower cover for motor	26100-6-2402-B0	729*80*54.8	1
78	Decorative cover for motor	261D8-6-2403-B0	323.9*87.7*22.6	1
79	rear cover	261D8-6-2406-B0	729.5*153.6*135	1
80	Power supplier board	26100-6-2414-B0	130*45*6T	1
81	Switching mode power supplier	26100-6-2411-00		1
82	overcurrent protector	26100-6-2412-00	10A	1
83	Socket	26100-6-2413-00		1
84	Buffer	55308-4-0020-G9	D10.5*20L	2
85	Screw	53329-2-0009-D0	ST2.9x9.5L	36
86	Flat washer	55105-1-1208-DA	D12*D5.2*0.8T	4
87	Nylon nut	55205-1-2005-DA	M5*0.8*5T	2
88	Computer set	261D8-2-1700-B0		1
89A	Decorative cover for computer	261D8-6-1749-B0	202*49*23	1
89B	Back computer cover	261D8-6-1748-B0	202*178*37	1
90A	Upper computer cover	261D8-6-1702-B0	454.2*348*44.3	1
90B	Lower computer cover	261D8-6-1703-B0	454.2*344.5*60.5	1

91	Button plate	261D8-6-1756-B0	267.2*95.3*13.5	1
92	Upper cable for button on side bar	261D8-6-1589-01	500L	1
93	Handle pulse cable	261D8-6-1785-00	1000L	2
94	Button overlay	261D8		1
95	Right speaker	261D8-6-1761-00	B00202050,4Ω 3W×100L	1
96	LED light connecting plate	261D1-6-1744-00	PA-AA01170-K5	1
97	Backlight plate	261D2-6-2405-01	190*25	1
99L	Lower cable for button on left bar	261D8-6-1582-00	800L	1
99R	Lower cable for button on right bar	261D8-6-1592-00	800L	1
100	Sensor cable	26100-6-1795-00	GS003-P2.5F-1200mm-26AWG	1
101	Magnetic loop	26100-6-1079-00	D31*16	1
102	Safety key	26200-6-1732-R0	78.6*35*18.2	1
103	Left speaker	261D8-6-1722-01	B00202050,4Ω 3W, 300L	1
104	Inner case of safety key	26100-6-1734-B0	39*15*13.3	2
105	Safety key board	26200-6-1733-B0	74*45*7	1
106	Safety clip	26200-6-1793-R0	830L	1
107	Emergency stop pin	26100-6-1731-C1	21*18*1.5T	1
108	Tablet pad	261D8-6-1777-B0		1
110	Cable for emergency stop function	261D8-6-1736-00	450L	1
111	Electric cable	26100-6-1775-02	1700L	1
112	Filter	26100-6-1067-01	10A	1
113	Inductance	26100-6-1066-00	10A	1
114	Upper computer cable	261D8-6-1771-01	650L	1
115	Middle computer cable	261D8-6-1772-00	1100L	1
116	Lower computer cable	261D8-6-1773-00	1250L	1
117	neutral wire 1	26100-6-1791-00	100L	2
118	neutral wire 2	26100-6-1792-00	190L	1
119	live wire 1	26100-6-1789-00	100L	1
120	live wire 2	26100-6-1790-01	60L	2
121	Lower controller	261D8-6-1779-00	DC3.0HP,PA-AE00300EH	1
122	Grounding wire 1	26100-6-1787-03	325L	2
123	Grounding wire 2	26100-6-1788-00	100L	1

126	Cross bolt	52606-2-0015-F0	M6*1*15L	4
127	Cross support for computer cover	261D8-6-2001-J0	10*20*1.5T*320L	1
128	USB module	261D8-6-1723-00	PA-AC00380-K2	1
129	Round head cross screw	54723-2-0008-C0	ST2.3*8L	19
130	PC sticker	26100-6-1675-00	410*15*0.25T	1
131	Hex nut	55210-2-2008-FA	M10*1.5*8T	2
132	Cross bolt	52605-2-0010-F0	M5*0.8*10L	2
133	Cross screw	52804-2-0012-F0	ST4*1.41*12L	6
134	Welding set for computer cover	261D8-3-2000-J0		1
135	Fixing plate for computer	261D8-3-1530-J0		1
136	Flat washer	55105-1-1510-DA	D15*D5.2*1.0T	4
137	Round head cross screw	50903-2-0025-F0	ST3*25L	4
138	Round end cap	553K0-1-0016-B8	D 1 1/4"x16L	2
139	PCB board for button	261D8-6-1759-00		1
140	Air Buffer	261D8-6-1061-R0	200*43*37	2
141	Allen screw	54008-5-0016-UFO	M8*1.25*16L	2
	Open mouth spanner 13*15(chrome)	58030-6-1050-C0	153*6.5T	1
	Allen cross spanner	58030-6-1051-N0	M6*130L	1

### 8.3 Rysunek w rozbiciu na części

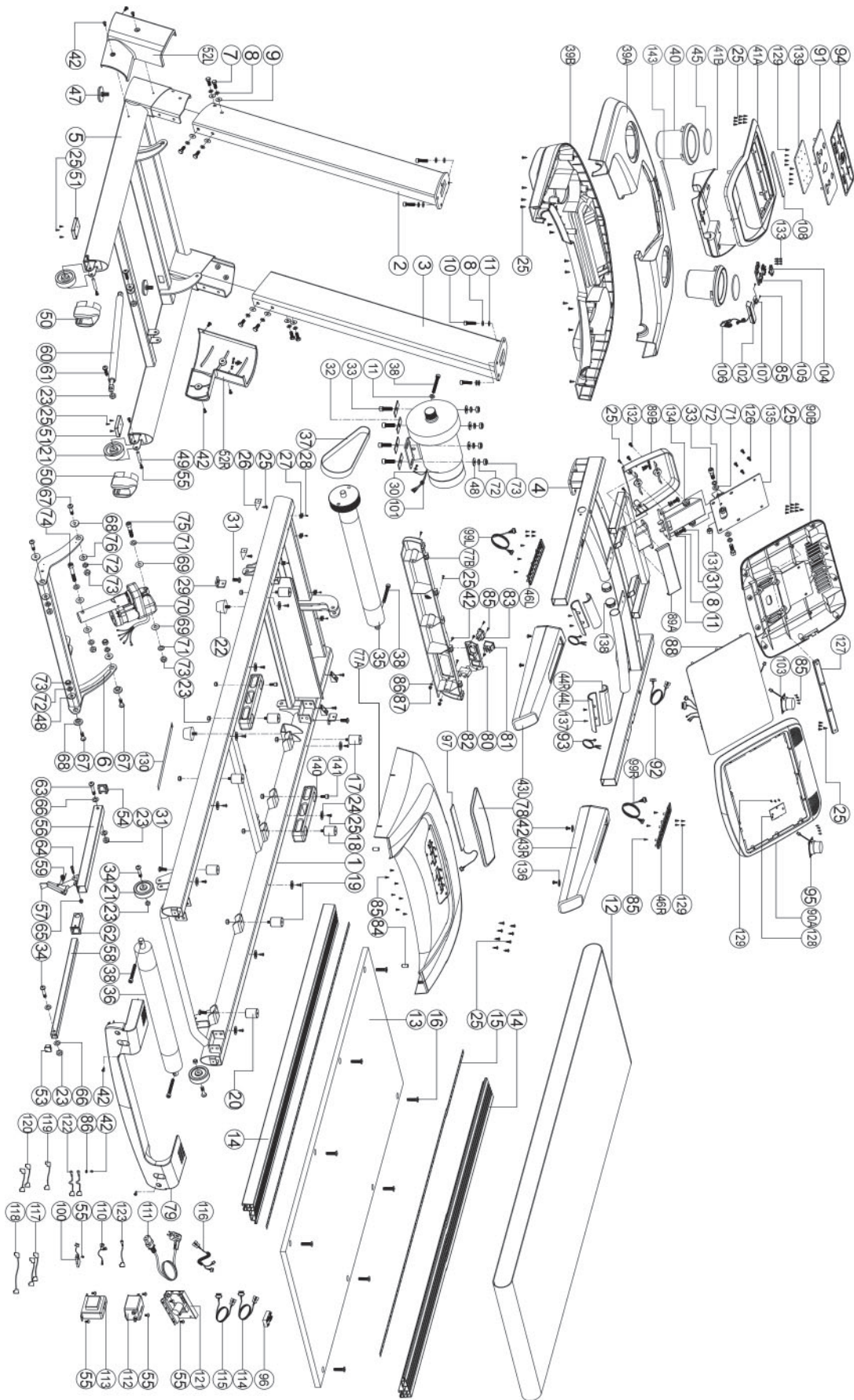

Produkty cardiostrong® są poddawane surowej kontroli jakości. Jeśli jednak zakupione u nas urządzenia treningowe nie działają prawidłowo, prosimy wtedy o kontakt z naszymi podanymi punktami serwisowymi. Chętnie pomożemy również telefonicznie za pośrednictwem infolinii technicznej.

### Opis usterek

Urządzenie treningowe może stale zapewniać trening wysokiej jakości. Jeśli jednak wystąpią problemy, należy najpierw zapoznać się z instrukcją obsługi. W sprawie dalszego rozwiązywania problemów należy zwracać się do firmy Fitshop lub zadzwonić na naszą bezpłatną infolinię serwisową. W celu jak najszybszego rozwiązania problemu należy jak dokładnie opisać usterkę.

Dodatkowo, oprócz gwarancji ustawowej, udzielamy gwarancji na wszystkie zakupione u nas urządzenia treningowe zgodnie z poniższymi warunkami.

**Jednocześnie Twoje ustawowe uprawnienia nie zostają naruszone.**

### Właściciel gwarancji

Właścicielem gwarancji jest pierwsza osoba kupująca lub każda osoba, która otrzymała nowo zakupiony produkt od pierwszej osoby kupującej.

#### Okresy gwarancji

Z dniem dostawy towaru rozpoczyna się okres gwarancji. Okres gwarancji poszczególnych produktów znajduje Państwo na naszej stronie online.

### Koszty naprawy

Wedle naszego uznania przeprowadzimy naprawę, wymianę uszkodzonych elementów lub kompletną wymianę. Części zamienne, które są montowane podczas montażu urządzenia przez klienta, zostaną wymienione przez właściciela gwarancji i nie są elementem naprawy. Po wygaśnięciu okresu gwarancyjnego posiadacz gwarancji ponosi koszty części, konserwacji, naprawy, instalacji i wysyłki.

### Okresy użytkowania są zgodne z poniższą deklaracją:

- + Używanie w domu: wyłącznie używanie prywatne, tylko w prywatnych gospodarstwach domowych do 3 godzin dziennie
- + Użytkowanie półprofesjonalne: do 6 godzin dziennie (np. rehabilitacja, hotele, kluby, firmowe siłownie)
- + Używanie profesjonalne: więcej niż 6 godzin dziennie (np. studio fitness)

### Serwis gwarancyjny

W okresie gwarancji urządzenia mające wady materiału lub wykonania zostaną przez nas naprawione lub wymienione. Wymienione urządzenia i ich części stają się naszą własnością. Świadczenia gwarancyjne nie powodują wydłużenia okresu gwarancji ani nie rozpoczynają nowej gwarancji.

## Warunki gwarancyjne

W celu dochodzenia roszczeń gwarancyjnych należy koniecznie podjąć następujące działania:

Skontaktować się poprzez e-mail lub telefonicznie z serwisem. Jeśli produkt na gwarancji wymaga przesłania do naprawy, koszty pokrywa sprzedający. Po upływie okresu gwarancji kupujący ponosi koszty transportu i ubezpieczenia. Jeśli usterka podlega gwarancji, otrzymają Państwo naprawione lub nowe urządzenie.

### Gwarancja nie obejmuje uszkodzeń wskutek:

- + nieodpowiedniego, nieprawidłowego obchodzenia się z produktem,
- + czynników atmosferycznych (wilgoć, wysoka temperatura, przepięcie, pył, itp.),
- + nieprzestrzegania zasad bezpieczeństwa, którym podlega produkt,
- + nieprzestrzegania zaleceń instrukcji obsługi,
- + użycia nadmiernej siły (np. uderzenia, spadnięcia),
- + ingerencji, które nie zostały wykonane przez autoryzowanego technika serwisowego
- + prób naprawy na własną rękę.

### Dowód zakupu i numer seryjny

W razie usterki na gwarancji wymagane jest przedstawienie odpowiedniej faktury. W celu umożliwienia jednoznacznej identyfikacji wersji modelu oraz na potrzeby naszej kontroli jakości, przy każdym zgłoszeniu serwisowym potrzebny jest nam numer seryjny urządzenia. Numer seryjny i numer klienta należy mieć już przy kontaktowaniu się z naszą infolinią serwisową. Ułatwi to nam dalsze załatwianie sprawy.

W razie problemów ze znalezieniem numeru seryjnego urządzenia treningowego dalszych informacji udzielić może personel naszego serwisu.







































### Serwis pogwarancyjny

Indywidualną ofertę możemy złożyć również w przypadku usterek urządzenia treningowego po upływie okresu gwarancji lub w przypadkach nieobjętych gwarancją, np. normalne zużycie. W celu szybkiego i taniego rozwiązania problemu należy skontaktować się z naszym serwisem. W takich przypadkach klient ponosi koszty przesyłki.

### Komunikacja

Wiele problemów można rozwiązać już na etapie rozmowy z nami jako specjalistą. Wiemy, jak ważne dla użytkowników sprzętu treningowego jest szybkie i proste rozwiązywanie problemów, aby mogli oni bez przerw kontynuować swoje treningi. Dlatego również my jesteśmy zainteresowani szybkim rozwiązaniem problemów – bez zbędnej biurokracji. W związku z tym należy przed rozmową przygotować swój numer klienta oraz numer seryjny niesprawnego urządzenia.



DE	DK	UK
<p><b>TECHNIK</b></p> <p> +49 4621 4210-900   +49 4621 4210-698   technik@fitshop.de   Öffnungszeiten entnehmen Sie unserer Homepage.</p> <p><b>SERVICE</b></p> <p> 0800 20 20277 (kostenlos)   04621 4210 - 0   info@fitshop.de   Öffnungszeiten entnehmen Sie unserer Homepage:  <a href="https://stg.fit/statita">https://stg.fit/statita</a></p>	<p><b>TEKNIK OG SERVICE</b></p> <p> 80 90 16 50  +49 4621 4210-945   info@fitshop.dk   Åbningstider kan findes på hjemmesiden:  <a href="https://stg.fit/statit7">https://stg.fit/statit7</a></p>	<p><b>CUSTOMER SUPPORT</b></p> <p> 00800 2020 2772  +494621 4210 944   info@fitshop.co.uk   You can find the opening hours on our homepage:  <a href="https://stg.fit/statitc">https://stg.fit/statitc</a></p>
	FR	BE
	<p><b>TECHNIQUE &amp; SERVICE</b></p> <p> +33 (0) 189 530984  +49 4621 42 10 933   info@fitshop.fr   Vous trouverez les heures d'ouverture sur notre site Internet:  <a href="https://stg.fit/statit4">https://stg.fit/statit4</a></p>	<p><b>TECHNIQUE &amp; SERVICE</b></p> <p> 02 732 46 77  +49 4621 4210 933   info@fitshop.be   Vous trouverez les heures d'ouverture sur notre site Internet:  <a href="https://stg.fit/statit8">https://stg.fit/statit8</a></p>
ES	NL	INT
<p><b>TECNOLOGÍA Y SERVICIOS</b></p> <p> 911 238 029   info@fitshop.es   Consulta nuestro horario de apertura en la página web:  <a href="https://stg.fit/statit5">https://stg.fit/statit5</a></p>	<p><b>TECHNISCHE DIENST &amp; SERVICE</b></p> <p> +31 172 619961   service@fitshop.nl   De openingstijden vindt u op onze homepage:  <a href="https://stg.fit/statit3">https://stg.fit/statit3</a></p>	<p><b>TECHNICAL SUPPORT &amp; SERVICE</b></p> <p> +49 4621 4210-944   service-int@fitshop.de   You can find the opening hours on our homepage:  <a href="https://stg.fit/statita">https://stg.fit/statita</a></p>
PL	AT	CH
<p><b>DZIAŁ TECHNICZNY I SERWIS</b></p> <p> 22 307 43 21  +49 4621 42 10-948   info@fitshop.pl   Godziny otwarcia można znaleźć na stronie głównej:  <a href="https://stg.fit/statit6">https://stg.fit/statit6</a></p>	<p><b>TECHNIK &amp; SERVICE</b></p> <p> 0800 20 20277 (Freecall)  +49 4621 42 10-0   info@fitshop.at   Öffnungszeiten entnehmen Sie unserer Homepage:  <a href="https://stg.fit/statitb">https://stg.fit/statitb</a></p>	<p><b>TECHNIK &amp; SERVICE</b></p> <p> 0800 202 027  +49 4621 42 10-0   info@fitshop.ch   Öffnungszeiten entnehmen Sie unserer Homepage:  <a href="https://stg.fit/statit9">https://stg.fit/statit9</a></p>

Na tej stronie internetowej można znaleźć szczegółowy przegląd włącznie z adresem i godzinami otwarcia wszystkich oddziałów grupy Fitshop zarówno w kraju, jak i za granicą:

[www.fitshop.pl/nasze-filie](http://www.fitshop.pl/nasze-filie)

# ŻYJEMY DLA FITNESSU

## SKLEP INTERNETOWY I MEDIA SPOŁECZNOŚCIOWE

Obecnie firma Fitshop, z ponad 70 oddziałami, jest największym w Europie sprzedawcą domowych urządzeń fitness i jednym z najbardziej renomowanych sprzedawców internetowych sprzętu fitness na świecie. Klienci prywatnie zamawiają produkty za pośrednictwem 25 sklepów internetowych w swoim języku narodowym lub wybierają opcję złożenia na miejscu. Ponadto firma zaopatruje obiekty fitness, hotele, kluby sportowe, firmy i placówki fizjoterapeutyczne w profesjonalny sprzęt do treningu wytrzymałościowego i siłowego.

Firma Fitshop oferuje szeroki wybór sprzętu fitness znanych producentów, wysokiej jakości rozwiązania własne i kompleksowe usługi, np. usługi montażowe oraz doradztwo w zakresie nauk o sporcie przed i po zakupie. Ponadto przedsiębiorstwo zatrudnia wielu sportowców, trenerów fitness i sportowców wyczynowych.

Odwiedź nas na naszych kanałach mediów społecznościowych lub na naszym blogu!

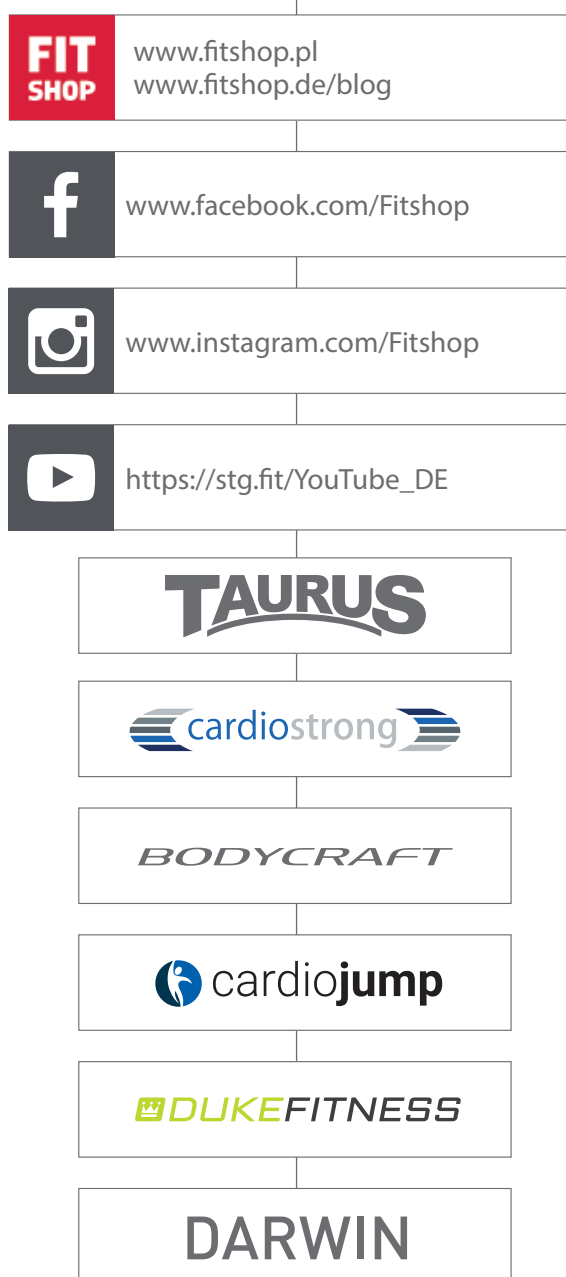



Notatki

Notatki



