

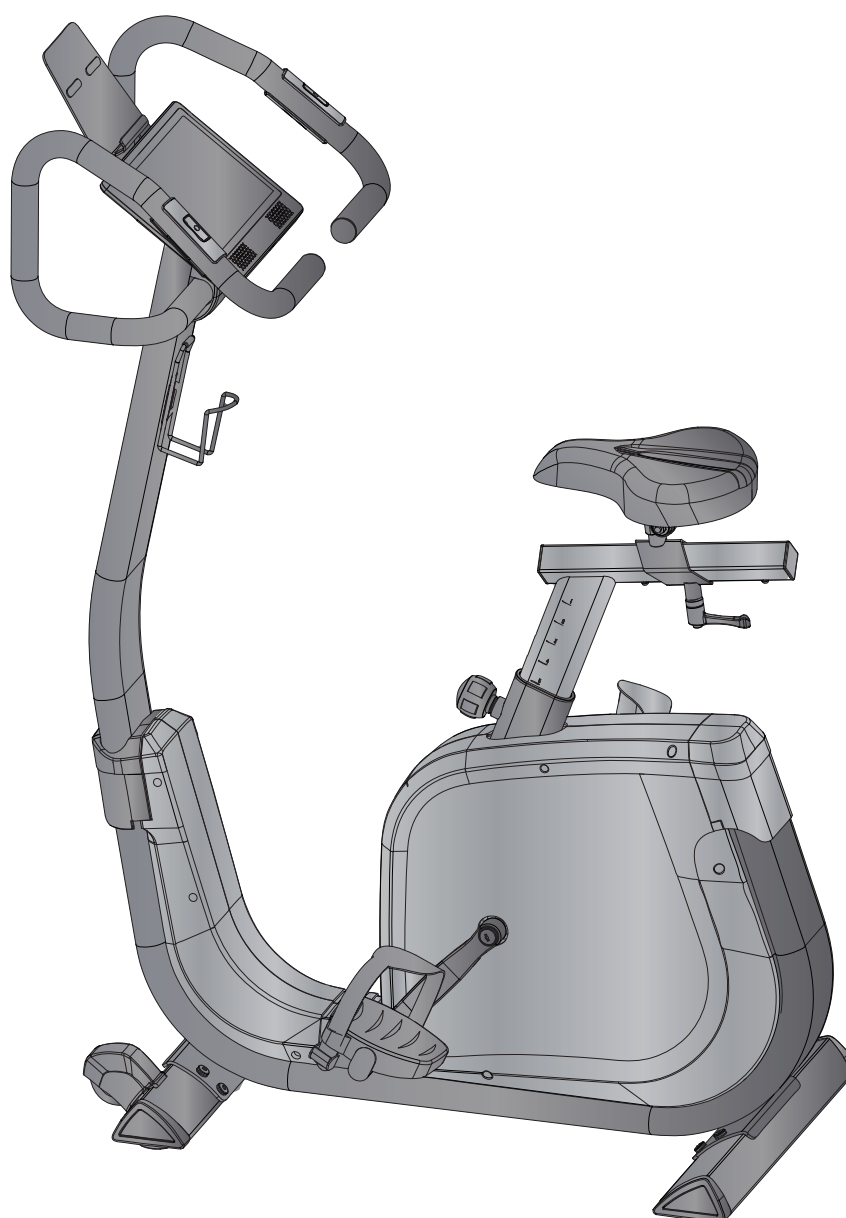

Montage- en gebruiksaanwijzing



max. 150 kg



~ 30-60 Min.



48 kg

L 96 | B 56 | H 143

CSTBX70iT.0.02

Art. Nr. CST-BX70i-2

Hometrainer BX70i

Inhoudsopgave

1	ALGEMENE INFORMATIE	8
1.1	Technische gegevens	8
1.2	Persoonlijke veiligheid	9
1.3	Elektrische veiligheid	10
1.4	Plaats van opstelling	11
2	MONTAGE	12
2.1	Algemene informatie	12
2.2	Inbegrepen in de levering	13
2.3	Montage	15
3	GEBRUIKSAANWIJZING	22
3.1	Aanduidingen op de console	22
3.2	Functie van de toetsen	23
3.3	Meer functies	24
3.4	Programma's	25
3.4.1	Quick-Start Programma/Doelprogramma	26
3.4.2	Voringestelde programma's	27
3.4.3	Intervalprogramma	28
3.4.4	Hartslaggestuurde programma's	29
3.4.5	Wattprogramma	31
3.4.6	Virtuele routes	32
3.5	Multimedia en Softwareupdates	35
3.6	Bluetooth en fitnessapps	36
4	OPSLAG EN TRANSPORT	38
4.1	Algemene informatie	38
4.2	Transportwielen	38
5	PROBLEEMOPLOSSING, VERZORGING EN ONDERHOUD	39
5.1	Algemene informatie	39
5.2	Storingen en foutdiagnose	39
5.3	Foutcodes en foutopsporing	40
5.4	Onderhouds- en inspectietermijnen	40
6	AFVALVERWIJDERING	41
7	AANBEVOLEN ACCESSOIRES	42

8	BESTELLEN VAN VERVANGONDERDELEN	43
8.1	Serienummer en modelnaam	43
8.2	Onderdelenlijst	44
8.3	Detailtekening	47
9	GARANTIE	48
10	CONTACT	50

Beste klant,

Hartelijk dank voor uw aankoop van een fitnessapparaat van cardiostrong®. Cardiostrong biedt hoogwaardige thuisfitnessapparaten aan, die optimaal zijn aangepast aan de omstandigheden van de thuisomgeving. Cardiostrong fitnessapparaten bieden trainingsprogramma's en een prestatiespectrum voor alle trainingsniveaus en alle trainingsdoelen, waarmee u thuis op elk uur van de dag kunt trainen, ongeacht het weer.

Meer informatie vindt u op www.fitshop.com of www.cardiostrong.de. Wij wensen u veel plezier tijdens het trainen!

Beoogd gebruik

Het apparaat mag uitsluitend worden gebruikt voor het doel waarvoor het ontworpen is. Het apparaat is zowel voor thuisgebruik als voor semiprofessioneel gebruik (bijv. in ziekenhuizen, verenigingen, hotels, scholen, enz.) geschikt. Het is niet geschikt voor commercieel of professioneel gebruik (bijv. in fitness-studio's).

COLOFON

Fitshop GmbH
De nummer 1 van Europa op het gebied van
thuisfitness.

Internationale hoofdzetel
Flensburger Straße 55
24837 Schleswig
Duitsland

Algemeen Directeurs:
Christian Grau
Sebastian Campmann
Dr. Bernhard Schenkel
Handelsregister HRB 1000 SL
Arrondissementsrechtbank Flensburg
Btw-nummer: DE813211547

DISCLAIMER

© cardiostrong is een geregistreerd merk van de firma Fitshop GmbH. Alle rechten voorbehouden. Elk gebruik van dit merk zonder de voorafgaande uitdrukkelijke geschreven toestemming van Fitshop is verboden.

Het product en de handleiding kunnen worden gewijzigd. De technische gegevens kunnen zonder voorafgaande kennisgeving worden gewijzigd.

FITSHOP

Europe's No.1 for Home Fitness

OVER DEZE GEBRUIKSAANWIJZING

Lees aandachtig de volledige handleiding vóór de montage en het eerste gebruik van het apparaat. De handleiding helpt je bij de montage en legt uit hoe je het apparaat veilig en correct gebruikt. Zorg ervoor dat alle personen die op dit apparaat trainen (in het bijzonder kinderen en personen met lichamelijke, sensorische, geestelijke of motorische beperkingen) vóór de training kennis hebben genomen van deze gebruiksaanwijzing en haar inhoud. In geval van twijfel moet het apparaat onder toezicht van verantwoordelijke personen worden gebruikt.



Omdat er voortdurende veranderingen en softwareupdates zijn, is het mogelijk dat de instructies moeten worden aangepast. Merk je tijdens de montage of het gebruik afwijkingen op, lees dan de instructies die op de webshop staan. Daar zijn de instructies altijd up-to date.

Het apparaat werd volgens de meest recente stand van de wetenschap op het gebied van veiligheidstechnologie gebouwd. Mogelijke bronnen van gevaar die verwondingen kunnen veroorzaken, werden zo goed mogelijk uitgesloten. Zorg ervoor dat je de montage-instructies correct opvolgt en dat alle onderdelen van het apparaat stevig bevestigd zijn. Indien nodig moet je de handleiding opnieuw doornemen, om eventuele fouten op te lossen/te elimineren.

Trainingsapparatuur moet worden geclassificeerd op basis van nauwkeurigheid en gebruik. Nauwkeurigheidsklassen zijn alleen van toepassing op apparaten die trainingsgegevens weergeven..

Gebruiksklassen

Klasse A: hoge nauwkeurigheid.

Klasse B: gemiddelde nauwkeurigheid.

Klasse C: lage nauwkeurigheid.

De gebruiksklassen verklaren het beoogde gebruik van het apparaat.

Gebruiksklassen

Klasse S (Studio): Professioneel en/of commercieel gebruik.

Deze trainingsapparaten zijn bedoeld voor gebruik in trainingsruimten van instellingen zoals sportclubs, schoolfaciliteiten, hotels, clubs en studio's, waarvan de toegang en het toezicht specifiek worden geregeld door de eigenaar (persoon die de wettelijke verantwoordelijkheid draagt).

Klasse H (Thuis): Gebruik in huis.

Deze stationaire trainingsapparaten zijn bedoeld voor gebruik in particuliere woningen waar de toegang tot het trainingsapparaat wordt bepaald door de eigenaar (persoon die wettelijk verantwoordelijk is).

Leef altijd strikt de opgegeven veiligheids- en onderhoudsinstructies na. Ieder hiervan afwijkend gebruik kan tot gezondheidsschade, ongevallen of beschadiging van het apparaat leiden, waarvoor de fabrikant en de verkoper geen aansprakelijkheid kunnen aanvaarden.

De volgende veiligheidsinstructies kunnen in deze gebruiksaanwijzing worden gebruikt:

► **OPGELET**

Deze aanwijzing duidt op mogelijke schadelijke situaties die in geval van niet-naleving van de aanwijzing tot materiële schade kunnen leiden.

⚠ **VOORZICHTIG**

Deze aanwijzing duidt op mogelijke schadelijke situaties die in geval van niet-naleving van de aanwijzing tot lichte of kleine verwondingen kunnen leiden!

⚠ **WAARSCHUWING**

Deze aanwijzing duidt op mogelijke schadelijke situaties die in geval van niet-naleving van de aanwijzing tot zeer ernstige verwondingen of zelfs de dood kunnen leiden!

⚠ **GEVAAR**

Deze aanwijzing duidt op mogelijke schadelijke situaties die in geval van niet-naleving van de aanwijzing tot zeer ernstige verwondingen of zelfs de dood kunnen leiden!

ⓘ **OPMERKING**

Deze aanwijzing bevat aanvullende nuttige informatie.

Bewaar deze handleiding zorgvuldig voor informatiedoeleinden, voor onderhoudswerkzaamheden of voor het bestellen van vervangonderdelen.

1.1 Technische gegevens

TFT- weergave van

- + Snelheid in km/h
- + Cadans (omwentelingen per min)
- + Trainingstijd in min
- + Trainingsroute
- + Calorieënverbruik in kcal
- + Hartslag (bij gebruik van een borstband)
- + Watt

Weerstandssysteem: elektromagnetische Inductierem
 Weerstandsniveau: 32

Wattinformatie

Min. en Max. Watt bij 60 RPM: 26-270 W
 Min. en Max. Watt bij 100 RPM: 48-457 W
 Instelbaar bereik in wattprogramma: 20-350 W

Totaal aantal trainingsprogramma's: 18
 Manueel programma: 1
 Vooraf ingestelde programma's: 12
 Wattgestuurde programma's: 1
 Hartslaggestuurde programma's: 1
 Aangepaste programma's: 1

Vliegwiel: 10 kg
 Overbrengsverhouding: 1 : 8.6
 Pedaalarm lengte: 17 cm

Gewicht en afmetingen

Artikelgewicht (bruto, incl. Verpakking): 52.4 kg
 Artikelgewicht (netto, zonder verpakking): 47.5 kg

Afmetingen verpakking (L x B x H): ca. 100 cm x 31 cm x 70 cm
 Opstelmaten (L x B x H): ca. 108 cm x 56 cm x 134 cm
 Maximaal gebruikersgewicht: 150 kg
 Gebruiksklasse: S

1.2 Persoonlijke veiligheid

GEVAAR

- + Voordat je met het apparaat begint te trainen, moet je je huisarts raadplegen om te bepalen of de training vanuit gezondheidsperspectief geschikt is voor je. Dit heeft voornamelijk betrekking op alle personen die een erfelijke aanleg hebben voor hartaandoeningen of hoge bloeddruk, ouder zijn dan 45 jaar, roken, hoge cholesterolwaarden hebben, overgewicht hebben en/of het laatste jaar niet regelmatig aan sport hebben gedaan. Als je een behandeling volgt met medicijnen die je hartslag beïnvloeden, is medisch advies absoluut en onvoorwaardelijk noodzakelijk.
- + Denk eraan dat excessief trainen je gezondheid ernstig kan schaden. Wij informeren je hierbij ook dat de hartslagmeting onnauwkeurig kan zijn. Zodra je tekenen opmerkt van zwakte, duizeligheid, misselijkheid, pijn, ademnood of andere abnormale symptomen, moet je de training onmiddellijk stoppen en in geval van nood je huisarts raadplegen.
- + De eigenaar moet alle waarschuwingen en instructies aan alle gebruikers verstrekken.

WAARSCHUWING

- + Dit apparaat mag niet door kinderen jonger dan 14 jaar worden gebruikt.
- + Kinderen mogen niet zonder toezicht in de buurt van het apparaat komen.
- + Personen met een beperking moeten een medische goedkeuring voorleggen en onder strikt toezicht staan wanneer zij trainingsapparaten gebruiken.
- + Het apparaat mag in principe niet door meerdere personen tegelijk worden gebruikt.
- + Als je apparaat over een safety key of veiligheidssleutel beschikt, moet je de clip van de safety key voor de start van de training aan je kleding vastmaken. Op die manier kan een noodstop van het apparaat worden geactiveerd indien je valt.
- + Er bestaat gevaar voor letsel door draaiende pedalen en/of een blootliggend vliegwiel bij het ontbreken van een vrijloop. Stap nooit op of af van het apparaat terwijl de pedalen of het vliegwiel in beweging zijn. Zorg er altijd voor dat de pedalen of het vliegwiel volledig tot stilstand zijn gekomen.
- + Ondersteun uzelf bij het op- en afstappen met minimaal één hand op het stuur. Stap niet van het apparaat af totdat de pedalen volledig tot stilstand zijn gekomen.
- + Houd je handen, voeten en andere lichaamsdelen zoals haren, kleding, juwelen en andere voorwerpen buiten het bereik van de bewegende onderdelen, omdat zij in dit apparaat geklemd kunnen raken.
- + Draag tijdens het gebruik van het apparaat geen losse of ruimvallende kleding, maar geschikte sportkledij. Let erop dat je sportschoenen geschikte zolen hebben, bij voorkeur in rubber of een ander slipvrij materiaal. Zijn niet geschikt: schoenen met hakken, lederen zolen, dwarsriemen of spikes. Train nooit blootvoets.

VOORZICHTIG

- + Als je apparaat met een netsnoer op het verdeelnet moet worden aangesloten, moet je ervoor zorgen dat de kabel geen struikelgevaar vormt.
- + Zorg ervoor dat niemand zich tijdens de training in het bewegingsbereik van het apparaat bevindt, om jou en andere personen niet in gevaar te brengen.
- + Trek altijd de pedaalsriem aan voordat u begint met trainen, om zo te voorkomen dat uw voeten wegglijden.



VOORZICHTIG

- + Houd er rekening mee dat als verstelpinnen uitsteken, deze de beweging van de gebruiker kunnen belemmeren.

▶ OPGELET

- + Er mogen geen voorwerpen van welke aard dan ook in de openingen van het apparaat worden gestoken.
- + Om het apparaat te beschermen tegen gebruik door onbevoegde derden, is het raadzaam om altijd het netsnoer uit het stopcontact te halen wanneer u het apparaat niet gebruikt en het op een veilige plaats op te bergen, wat niet toegankelijk is voor onbevoegde (denk bijvoorbeeld aan kinderen).
- + Cranktrainers van klasse B en C zijn niet geschikt voor hoge nauwkeurigheid.

1.3 Elektrische veiligheid



GEVAAR

- + Om het risico op elektrische schokken te verkleinen, moet je aan het einde van de training, vóór de montage of demontage van het apparaat en vóór het onderhoud of de reiniging de stekker van het apparaat uit het stopcontact trekken. Trek daarvoor nooit aan de kabel.



WAARSCHUWING

- + Laat het apparaat nooit onbewaakt achter, wanneer de stekker in het stopcontact steekt. Tijdens je afwezigheid moet het netsnoer uit het stopcontact worden verwijderd, om misbruik door derden of kinderen uit te sluiten.
- + Als het netsnoer of de netstekker beschadigd of defect zijn, moet je je wenden tot de verkoper van het apparaat. Tot de reparatie mag het apparaat niet worden gebruikt.

▶ OPGELET

- + Het apparaat vereist een netaansluiting van 220-230V met 50 Hertz netspanning.
- + Het apparaat mag uitsluitend met het meegeleverde netsnoer direct op een geaard stopcontact worden aangesloten. Verlengkabels moeten beantwoorden aan de VDE-richtlijnen. Wikkel het netsnoer altijd volledig af.
- + Het stopcontact moet beveiligd zijn met een zekering die minstens van het type "16 ampère, traag" is.
- + Verander niets aan de het netsnoer noch aan de netstekker.
- + Houd het netsnoer uit de buurt van hitte, olie en scherpe randen. Laat het netsnoer niet onder het apparaat of onder een tapijt doorlopen en plaats geen voorwerpen op het netsnoer.
- + Indien u een apparaat met een TFT-console heeft gekocht, moet u de software regelmatig bijwerken. Volg de aanwijzingen op het scherm om de update uit te voeren.
- + De systemen en de software van apparaten met TFT-consoles zijn afgestemd op de voorgeïnstalleerde apps. Installeer geen andere apps op de console.



OPMERKING

- + De voorgeïnstalleerde apps van de TFT-consoles zijn apps van externe fabrikanten. Fitshop is niet verantwoordelijk voor de beschikbaarheid, de werking of inhoud van deze apps.

1.4 Plaats van opstelling



WAARSCHUWING

- + Stel het apparaat niet op in hoofddoorgangen of vluchtwegen.



VOORZICHTIG

- + Kies de opstellocatie van het fitnessapparaat zorgvuldig, zodat u rondom genoeg plaats heeft om te trainen.
- + Zorg ervoor dat het trainingslokaal tijdens de training goed verlucht wordt en niet aan tocht wordt blootgesteld.
- + Kies de plaats van opstelling zodanig dat er zowel vóór, achter als naast het apparaat voldoende vrije ruimte/een voldoende grote veiligheidszone overblijft.
- + De vrije ruimte in de richting van de toegang tot het fitnessapparaat moet minimaal 0,6 m groter zijn dan de trainingsruimte.
- + Het opstel- en aanbouwoppervlak van het apparaat moet vlak, belastbaar en stevig zijn.



OPGELET

- + Het apparaat mag uitsluitend worden gebruikt in een gebouw, in voldoende getemperde en droge ruimtes (omgevingstemperaturen tussen 10 °C en 35 °C). Het gebruik in open lucht of ruimtes met een hoge luchtvochtigheid (meer dan 70%) zoals zwembaden is niet toegestaan.
- + Om hoogwaardige vloerbekleding (parket, laminaat, kurk, tapijten) te beschermen tegen drukplaatsen en zweet en om lichte oneffenheden uit te lijnen, moet je een vloerbeschermmat gebruiken.
- + Voor gebruiksklasse S mag het apparaat alleen worden gebruikt in ruimtes waar toezicht, controle en de toegang specifiek door de eigenaar worden geregeld.

2.1 Algemene informatie



GEVAAR

- + Laat geen gereedschap en verpakkingsmateriaal zoals folie of kleine onderdelen rondslingeren, dit kan verstikkingsgevaar voor kinderen veroorzaken. Houd kinderen verwijderd van het apparaat tijdens de montage.



WAARSCHUWING

- + Neem de op het apparaat aangebrachte aanwijzingen in acht om het risico op verwondingen te verminderen.



VOORZICHTIG

- + Zorg ervoor dat je tijdens de montage in alle richtingen over voldoende bewegingsruimte beschikt.
- + De montage van het apparaat moet met minstens twee volwassenen worden uitgevoerd. In geval van twijfel vraag je hulp aan een derde, technisch begaafde persoon.



OPGELET

- + Om beschadigingen van het apparaat en de vloer te vermijden, moet je het apparaat op een onderlegmat of het verpakkingskarton monteren.



OPMERKING

- + Om de montage zo eenvoudig mogelijk te maken, kunnen een aantal te gebruiken schroeven en moeren al voorgemonteerd zijn.
- + Monteer het apparaat bij voorkeur op de toekomstige plaats van opstelling.

2.2 Inbegrepen in de levering

De inhoud van de verpakking bestaat uit de hieronder getoonde onderdelen. Controleer eerst of alle bij het apparaat behorende onderdelen en gereedschappen meegeleverd zijn en of er transportschade is. In geval van klachten moet je onmiddellijk de verkoper contacteren.



VOORZICHTIG

Als er onderdelen ontbreken of beschadigd zijn, mag je het apparaat niet monteren.

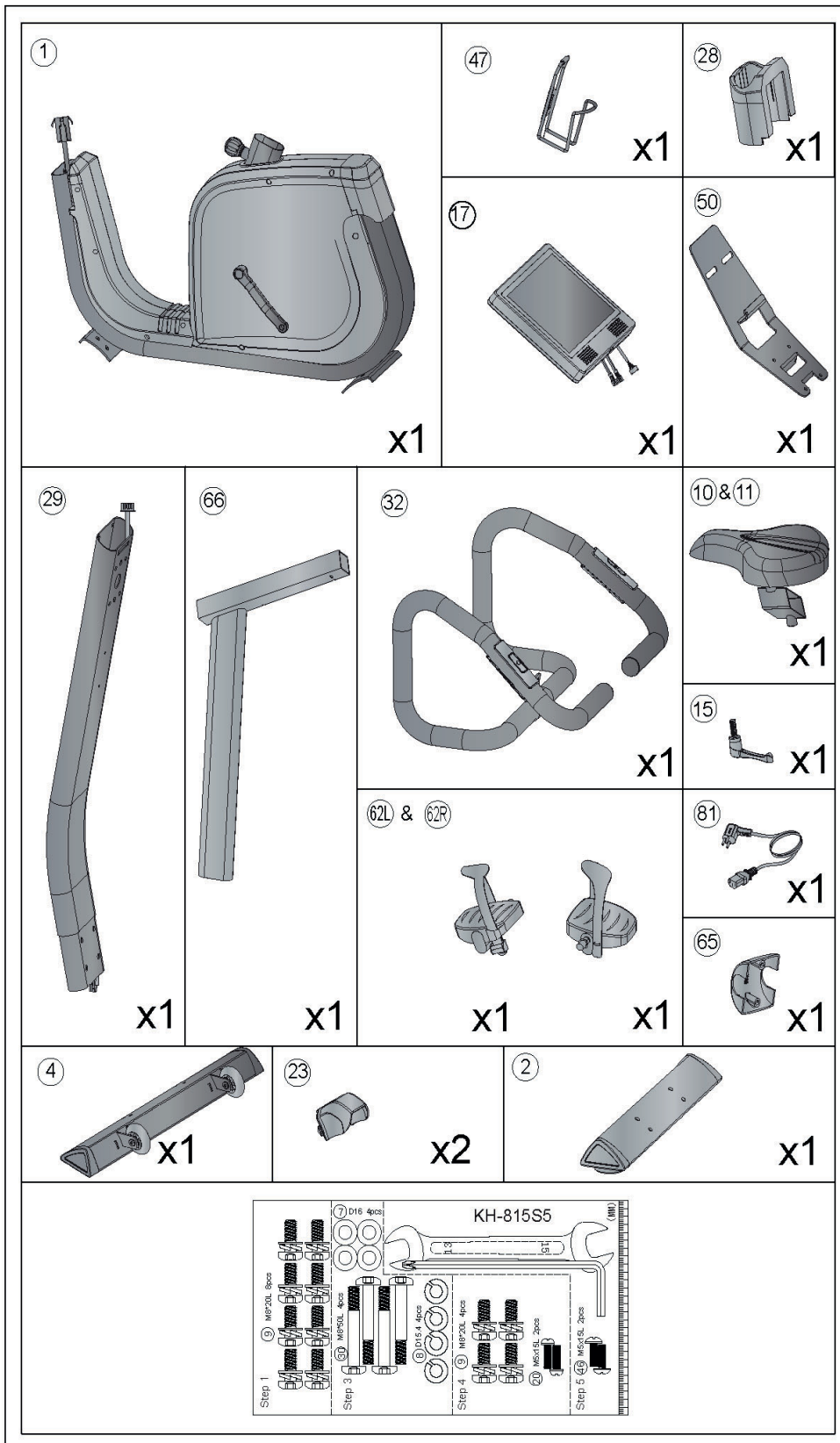

2.3 Montage

Lees eerst de montagebeschrijving stap voor stap zorgvuldig door en voer de montage in de beschreven volgorde uit.

ⓘ **OPMERKING**

- + Schroef eerst alle onderdelen los en controleer hun juiste pasvorm. Schroef de schroeven pas met het gereedschap vast, wanneer dat in de handleiding vermeld wordt.
- + Indien u problemen heeft met het bekijken van de grafieken, raden wij u aan om de PDF-handleiding die u in de webwinkel vindt, op uw eindapparaat (bijv. smartphone, tablet of PC) te openen. Daar kunt u inzoomen op de grafieken. Denk eraan dat hiervoor het programma Adobe Acrobat Reader op uw eindapparaat moet geïnstalleerd zijn om het bestand te kunnen openen.

Stap 1: Montage van de steunvoeten

1. Monteer de voorste steunvoet (4) en de achterste steunvoet (2) aan het hoofdframe (1) met een schroef (9).
2. Draai aan de stelschroef onder de voetkap om de juiste hoogte in te stellen.
3. Monteer de beschermafdekking (23).

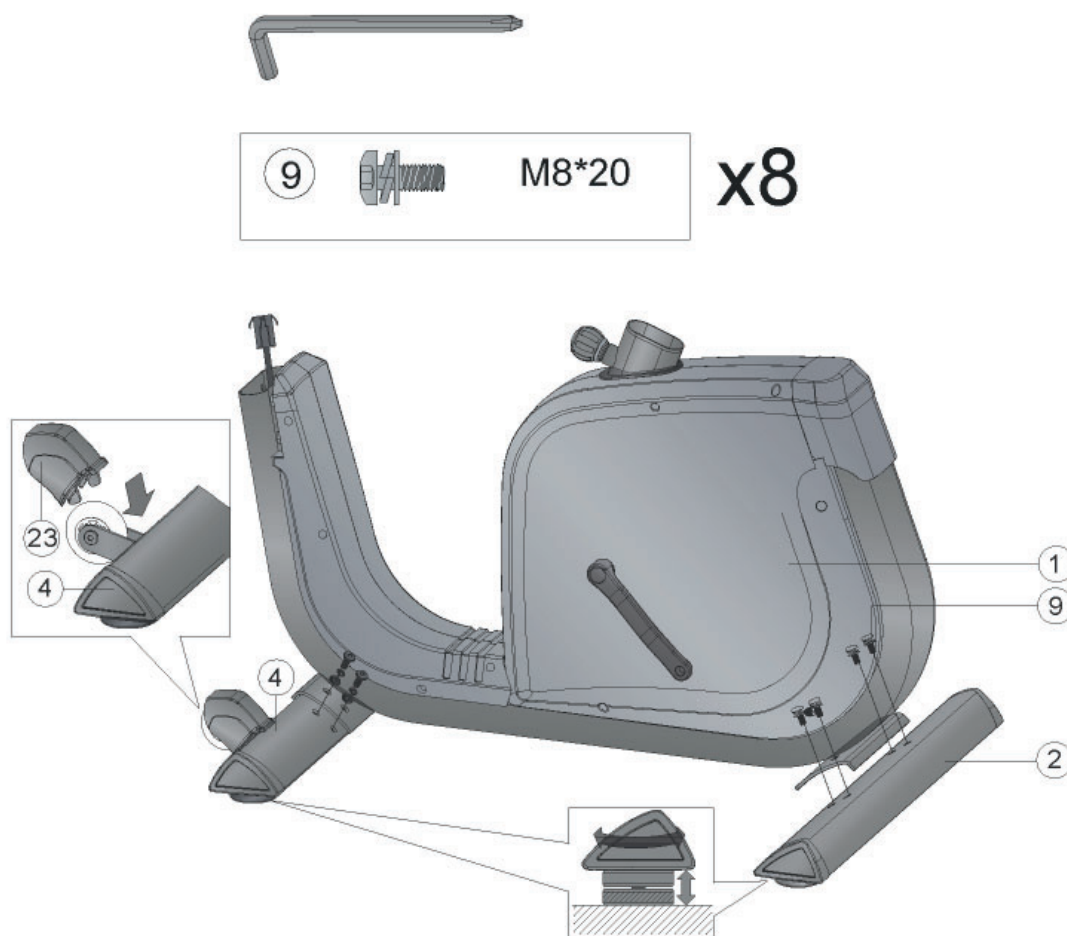

Stap 2: Montage van het zadel

1. Bevestig het zadel (10) aan het montageframe (11).
2. Monteer het montageframe (11) aan de zadelstang (66) met een schroef (16) en een stelhendel (15).

ⓘ OPMERKING

Het zadel is verticaal en horizontaal te verstellen, zie afb a en b.

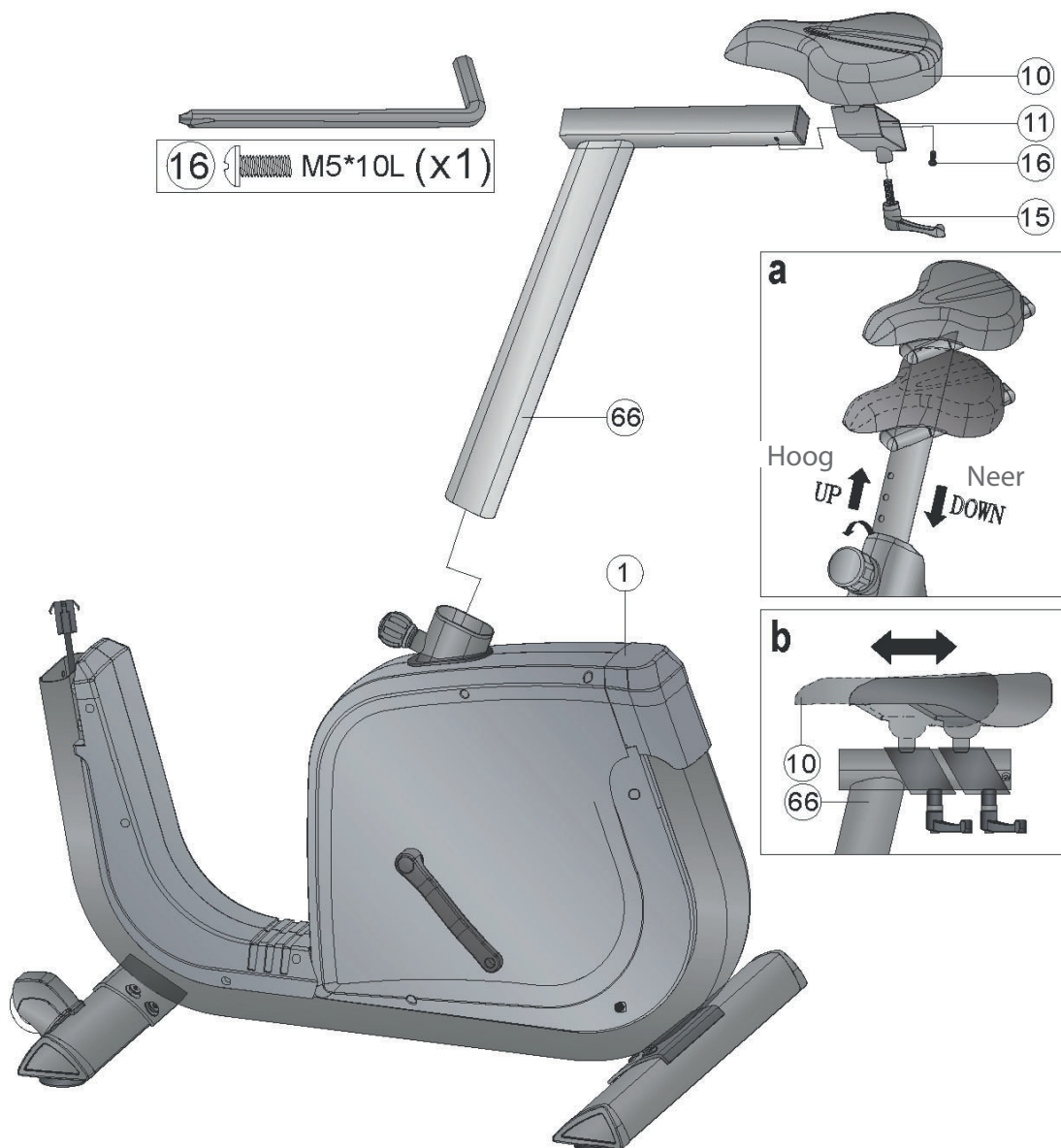

Stap 3: Montage van de consolemasten

1. Verbind de kabel van de consolemast (72) met de kabel van het hoofdframe (73).

► **OPGELET**

Zorg ervoor dat de kabels bij de volgende stap niet bekneld raken

2. Schuif de beschermafdekking (28) op de consolemast (29).
3. Bevestig de consolemast (29) met vier schroeven (30), vier veerringen (8) en vier sluitringen (7).

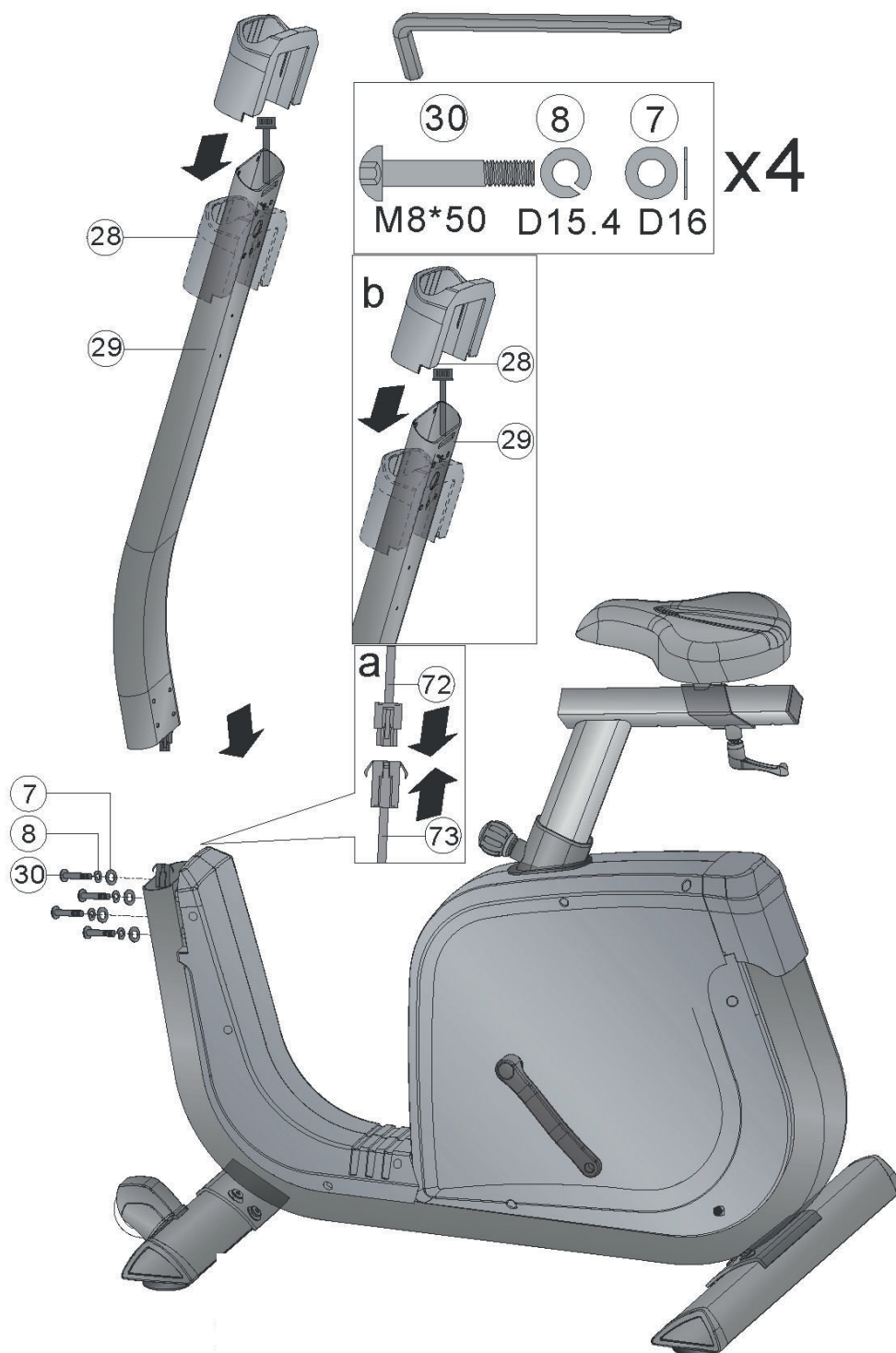

Stap 4: Montage van het stuur

1. Leid de twee kabels van het stuur (68) door de daarvoor bestemde opening van de consolemast (29).

► **OPGELET**

Zorg ervoor dat de kabels bij de volgende stap niet bekneld raken

2. Monteer het stuur (32) aan de consolemast (29) met vier schroeven (9) (Afb. a - c).
3. Monteer de beschermafdekking (65) met twee schroeven (20).
4. Verwijder de zekering en gooi deze weg (Afb.d)

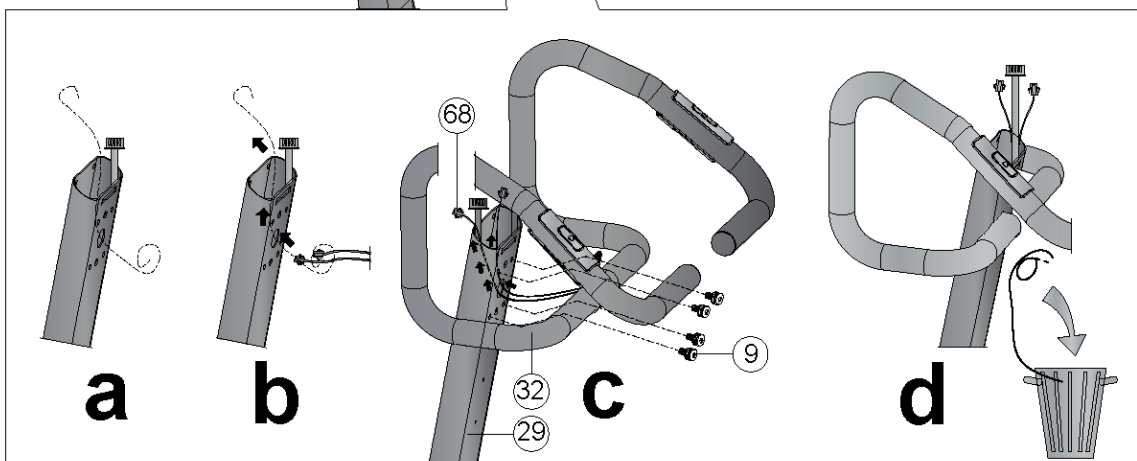
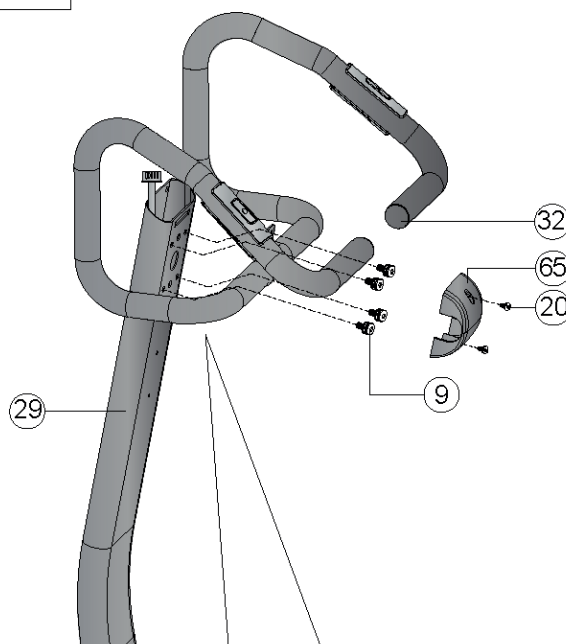
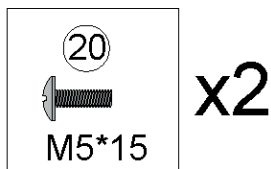
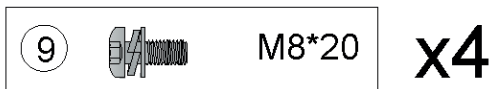
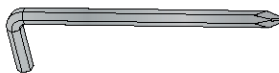

Stap 5: Montage van de console

1. Leid de consolekabels (68 & 72) door de daarvoor bestemde opening in de montageplaat (50).

► OPGELET

Zorg ervoor dat de kabels bij de volgende stap niet bekneld raken

2. Monteer de console (17) op de montageplaat (50) met vier schroeven (46) (afb. a).
3. Verbind de kabel en de console (68 & 72) met de overeenkomstige tegenhangers op de consolemast en het stuur (29 & 68) (afb. b).
4. Monteer de montageplaat (50) aan de consolemast (29) met twee schroeven (46) (Afb. c).
5. Bevestig de bidonhouder (47) aan de consolemast (29) met twee schroeven (46).

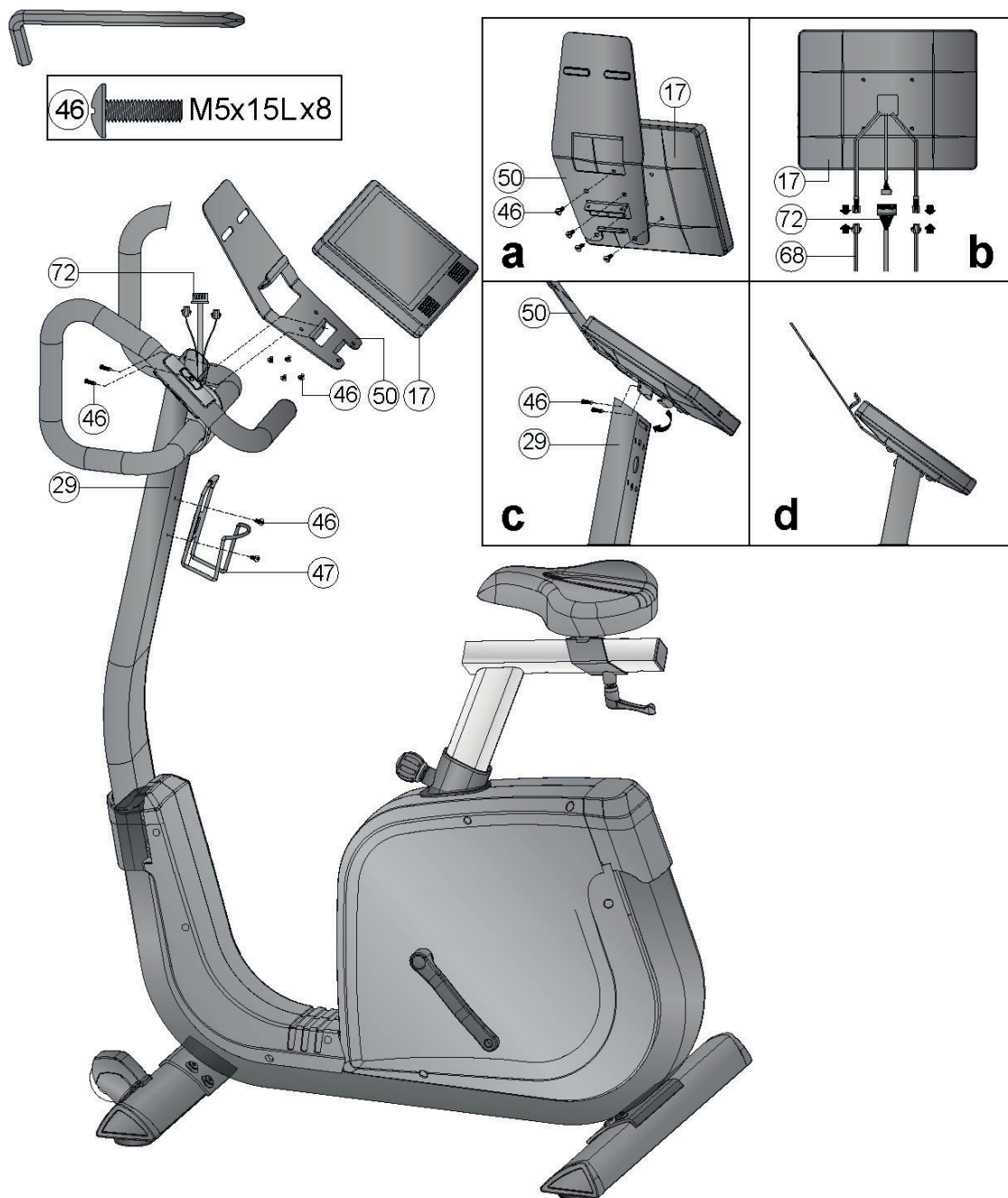

Stap 6: Montage van de pedalen

ⓘ **OPMERKING**

De pedalen en pedaalarmen zijn overeenkomstig gemarkeerd (links/rechts).

1. Bevestig de pedaalarmen aan de pedalen (62R & 62L)

⚠ **VOORZICHTIG**

Zorg ervoor dat u de pedalen helemaal vastschroeft.

2. Monteer het rechterpedaal (62R) aan de rechter pedaalarm (35R) door met de klok mee te draaien.
3. Monteer het linkerpedaal (62L) aan de linker pedaalarm (35L) door tegen de klok in te draaien.
4. Draai nu alle schroefverbindingen stevig vast.

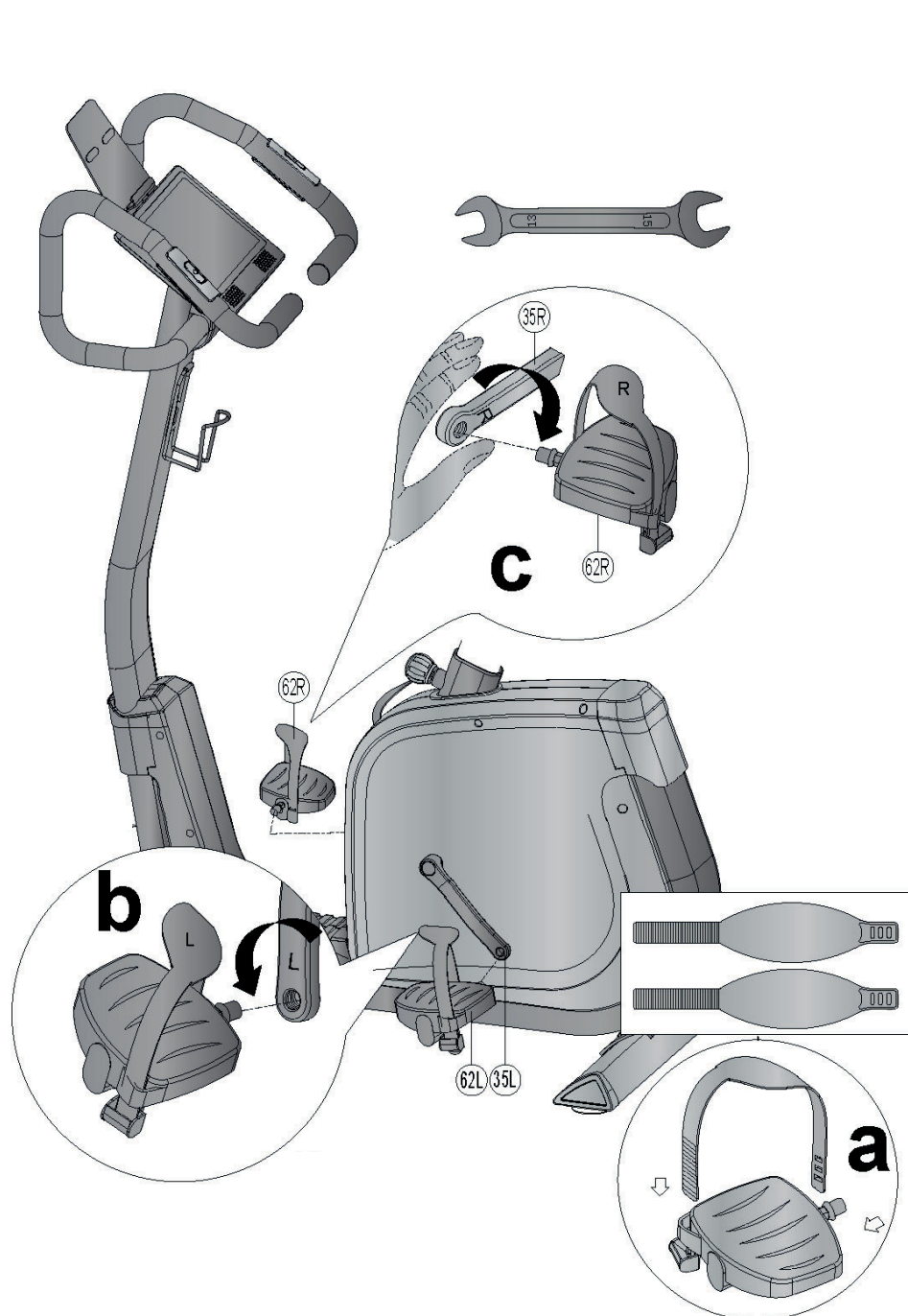

Stap 7: Het apparaat aansluiten op het stroomnet

► OPGELET

Het apparaat mag niet op een stekkerdoos worden aangesloten, anders kan niet worden gegarandeerd dat het apparaat van voldoende stroom wordt voorzien. Technische fouten kunnen het gevolg zijn.

Steek de netstekker in een stopcontact dat voldoet aan de elektrische veiligheidsinstructies in het hoofdstuk over elektrische veiligheid.

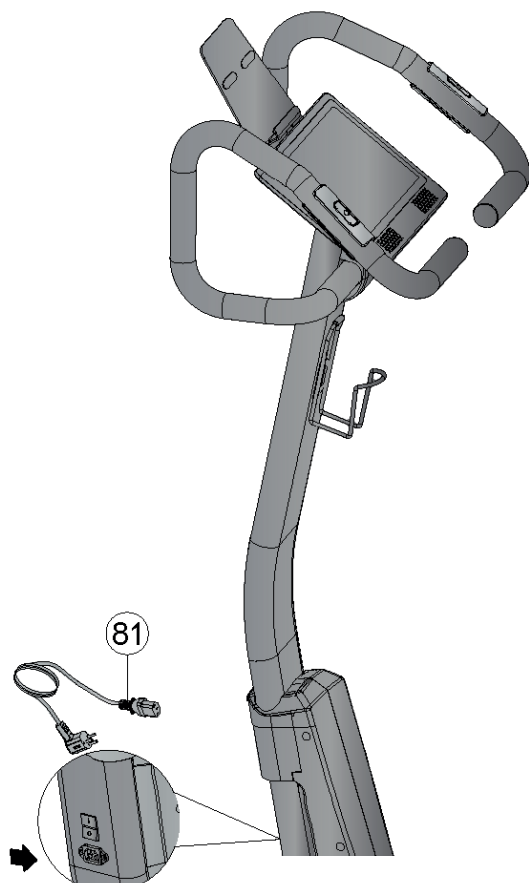

Correct op- en afstappen

1. Om op te stappen pakt u beide handvatten met beide handen vast en stapt u eerst met uw linkervoet op het linkerpedaal en met uw rechtervoet op het rechterpedaal en stapt u vervolgens met de andere voet op.
2. Om af te stappen pakt u de handgrepen met beide handen vast en plaatst u één voet naast het apparaat en vervolgens de andere.

① OPMERKING

- + Maak je vóór het begin van de training vertrouwd met alle functies en instellingen van het apparaat. Vraag een vakman de nodige uitleg over het juiste gebruik van dit apparaat.
- + Begin uw training altijd met een lage belasting en verhoog deze gelijkmatig en voorzichtig. Beëindig uw training met een cooling-downperiode. Heeft u vragen of is er iets onduidelijk, neem dan contact op met uw huisarts.

3.1 Aanduidingen op de console

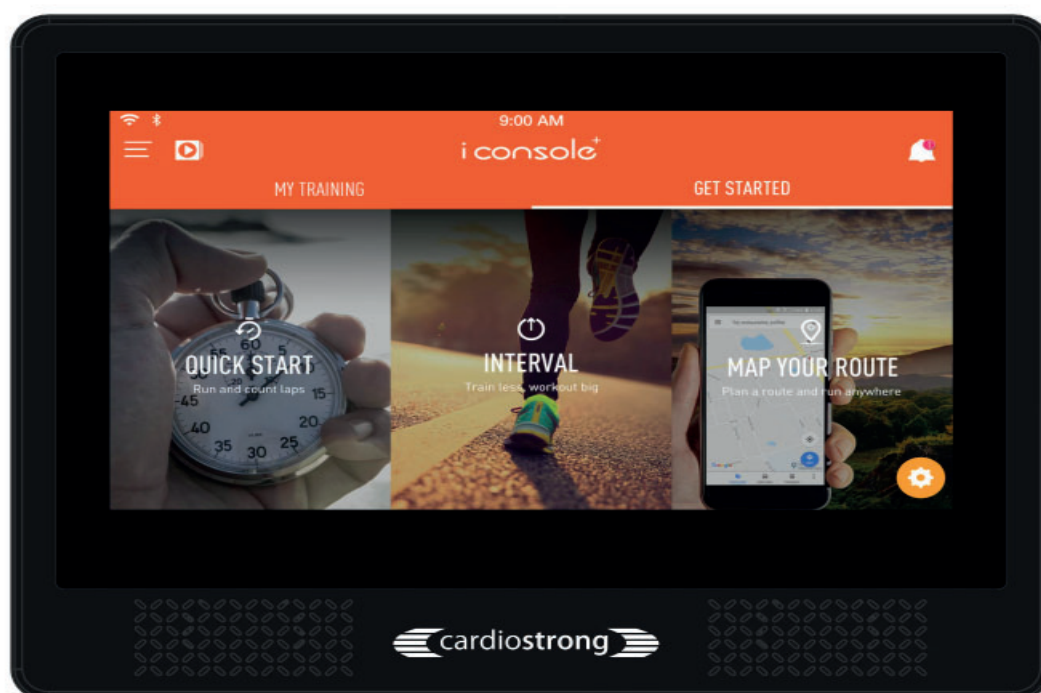

Tijd (TIME)	+ Weergave van de trainingstijd + Weergavebereik 0:00 - 99:59:59
Snelheid (SPEED)	+ Weergave van de actuele snelheid
Afstand (DISTANCE)	+ Weergave van de afgelegde afstand + Weergavebereik 0 - 999,9 km of mi
Calorieën (CALORIES)	+ Weergave van de verbruikte calorieën + Weergavebereik 0 - 9999 Cal
Puls (hartslag)	+ Weergave van de huidige hartslag + Weergave van hartslag + Weergavebereik 0 - 230
Watt (WATT)	+ Weergave wattage + Weergavebereik 0-9999
HR Zone	+ Weergave van hartslagzones + Weergavebereik: zeer licht, licht, gemiddeld, hard, maximaal
RPM	+ Weergave van het huidige toerental (RPM) + Weergavebereik 0 - 999
BAI	+ Weergave van de BAI-waarde (Body Activity Intelligence) + Weergavebereik 0 - 999 ⓘ OPMERKING De Body Activity Intelligence (BAI) score is een universele en consistente maatstaf die van toepassing is op alle leeftijden en geslachten. Het evalueert of uw fysieke activiteit en training voldoende zijn om uw algehele gezondheid en fysieke conditie te verbeteren.

3.2 Functie van de toetsen

Start/Pauze:	+ Gebruik deze knop om de training te starten/pauzeren
Stop	+ Met deze knop beëindigt u de training
Hoog	+ Deze knop verhoogt het weerstandsniveau
Omlaag	+ Deze knop verhoogt het weerstandsniveau

3.3 Meer functies

	Instellingen	Hier vindt u alle instelmogelijkheden.
	Volume	Hier kunt u het volume aanpassen.
	Helderheid	Hier kunt u de helderheid aanpassen.
	Datum & tijd	Hier kunt u de datum of de huidige tijdzone aanpassen.
	WLAN	Hier kunt u de console verbinden met een WiFi-netwerk.
	Hartslag	Hier kunt u de console verbinden met een Bluetooth-borstband.
	Multimedia	Hier heeft u toegang tot verschillende media: Netflix, Youtube, Spotify, Kinomap, Chrome, Facebook, Twitter Instagram, Amazon Prime Video.

3.4 Programma's

Er zijn verschillende programma's beschikbaar voor u. Inclusief:

- + Quick-Startprogramma: 1
- + Doelprogramma: 1
- + Vooringestelde programma's: 12
- + Intervalprogramma: 1
- + Hartslagprogramma's: 4
- + Wattprogramma: 1

Met Google Maps kunt u ook uw eigen virtuele trainingsroutes instellen.

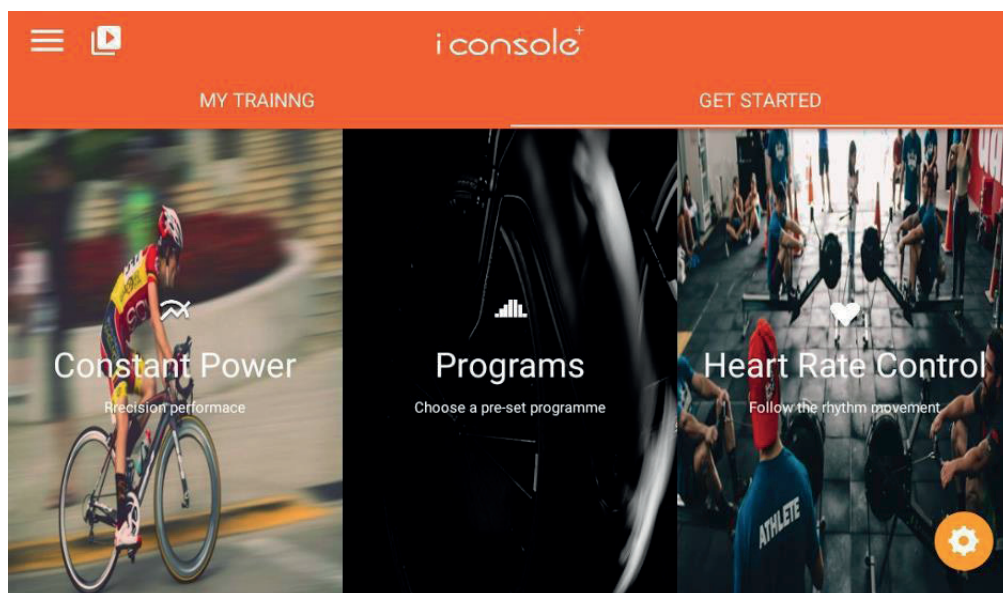
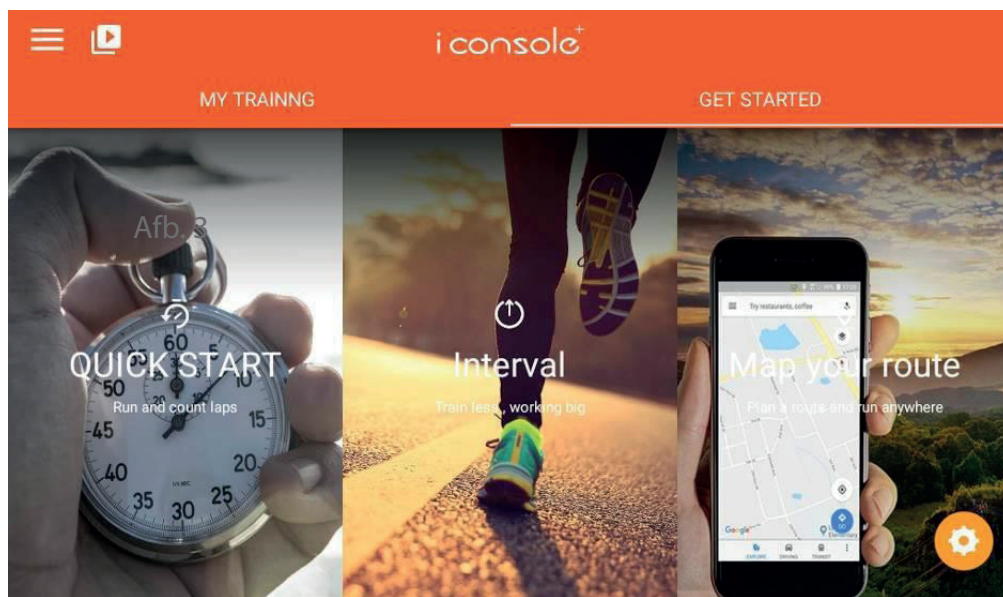

3.4.1 Quick-Start Programma/Doelprogramma

1. Tik op QUICK START in het hoofdmenu.
2. Stel de gewenste afstand, tijd en/of calorieën voor je training in.

OPMERKING

U kunt één of meerdere parameters instellen. De opgegeven waarden worden afgeteld en de andere worden overeenkomstig opgeteld.

3. Druk op de START toets om de training te starten.

Tijdens het sporten kun je de weerstand handmatig aanpassen.

4. Om de training te pauzeren, drukt u op PAUSE.
5. Om de training te beëindigen drukt u op STOP.

→ *Na het beëindigen van de training wordt een samenvatting van uw trainingswaarden weergegeven.*

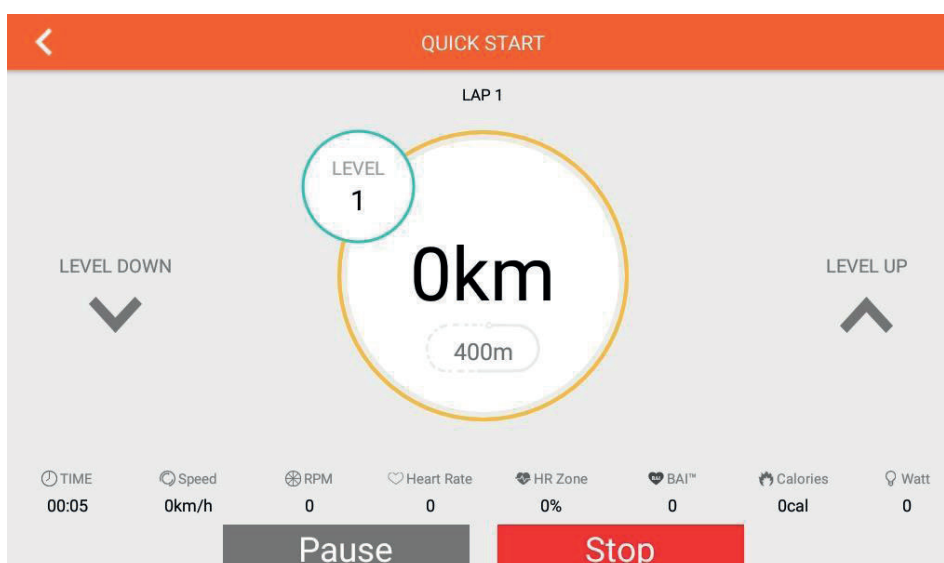
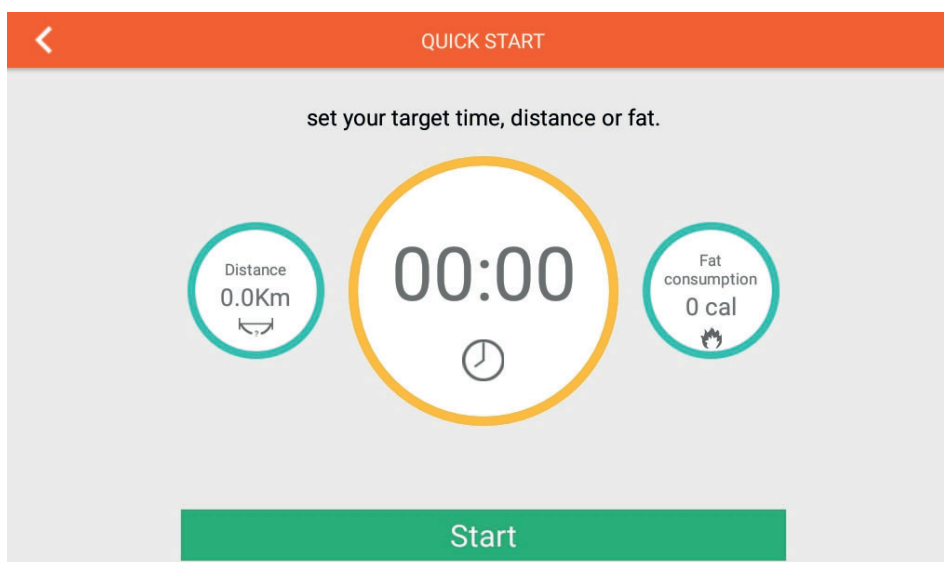

3.4.2 Vooringestelde programma's

1. Tik op PROGRAMMA'S in het hoofdmenu.
2. Stel de gewenste trainingstijd in.
3. Selecteer één van de 12 vooraf ingestelde programma's (P1 - P12).
4. Druk op de START toets om de training te starten.

Tijdens het sporten kun je de weerstand handmatig aanpassen.

5. Om de training te pauzeren, drukt u op PAUSE.
6. Om de training te beëindigen drukt u op STOP.

→ Na het beëindigen van de training wordt een samenvatting van uw trainingswaarden weergegeven.

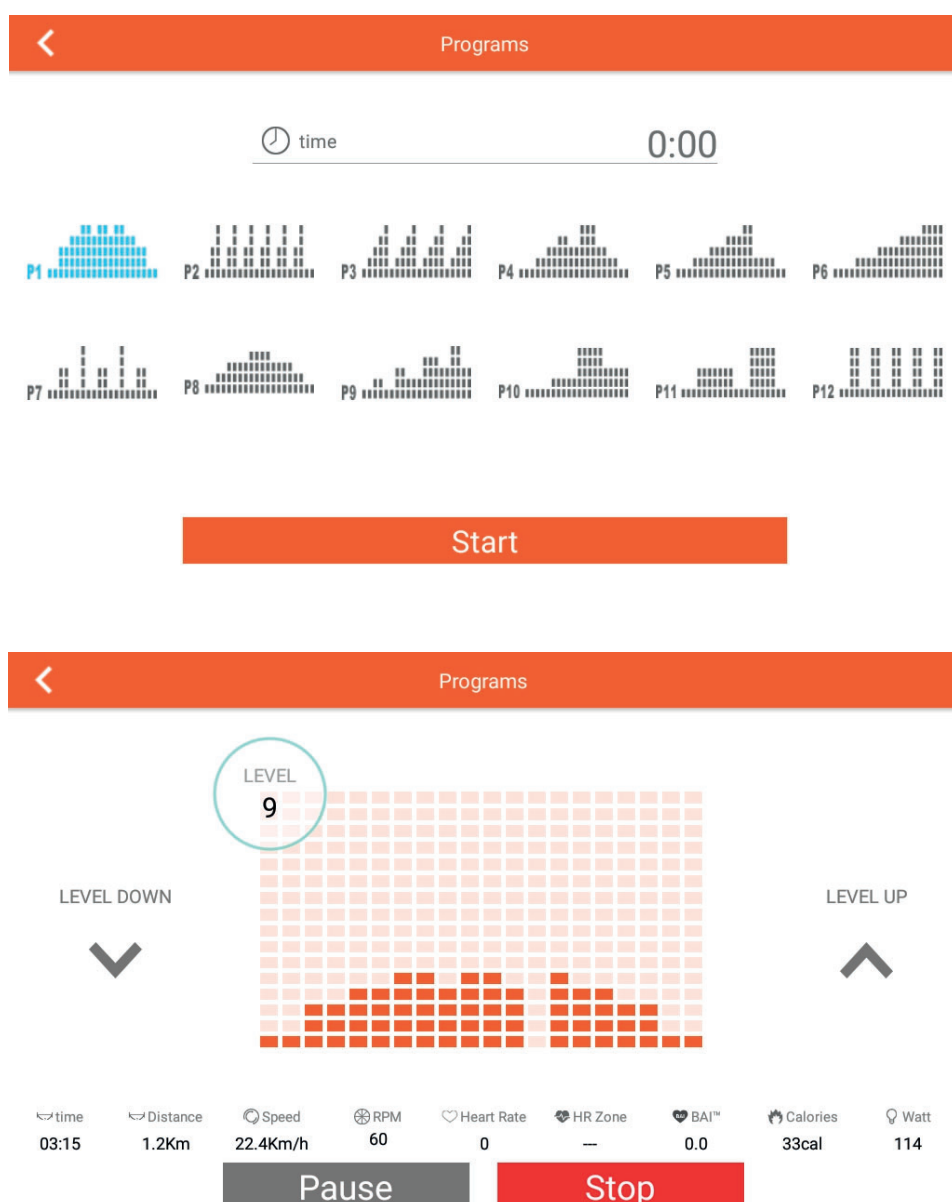

3.4.3 Intervalprogramma

1. Tik op INTERVAL in het hoofdmenu.
2. Stel het gewenste aantal cycli, tijd weerstand en toeren per minuut voor je training in.
3. Druk op de START toets om de training te starten.

De training begint met een warming-up van 1 minuut

Tijdens het sporten kun je de weerstand handmatig aanpassen.

4. Om de training te pauzeren, drukt u op PAUSE.
5. Om de training te beëindigen drukt u op STOP.

→ *Na het beëindigen van de training wordt een samenvatting van uw trainingswaarden weergegeven.*

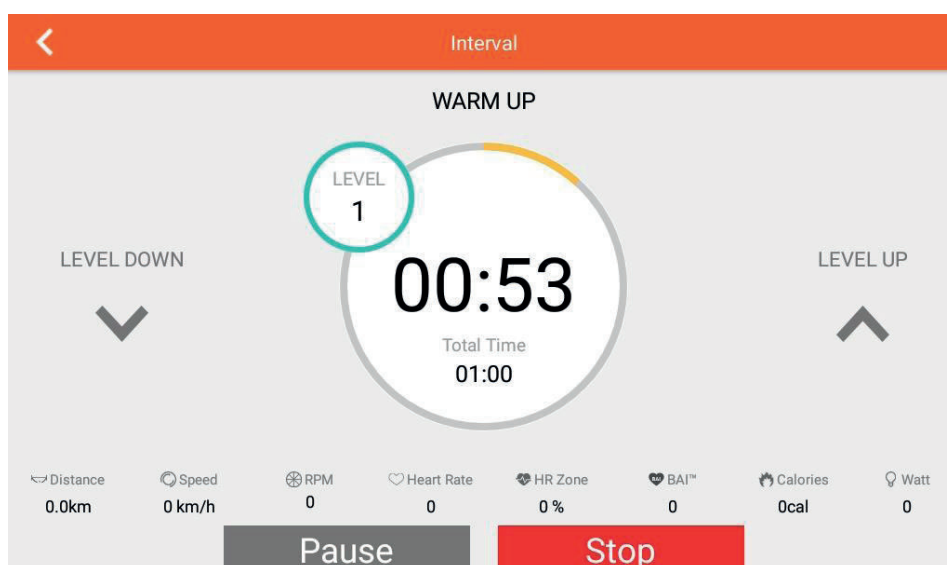
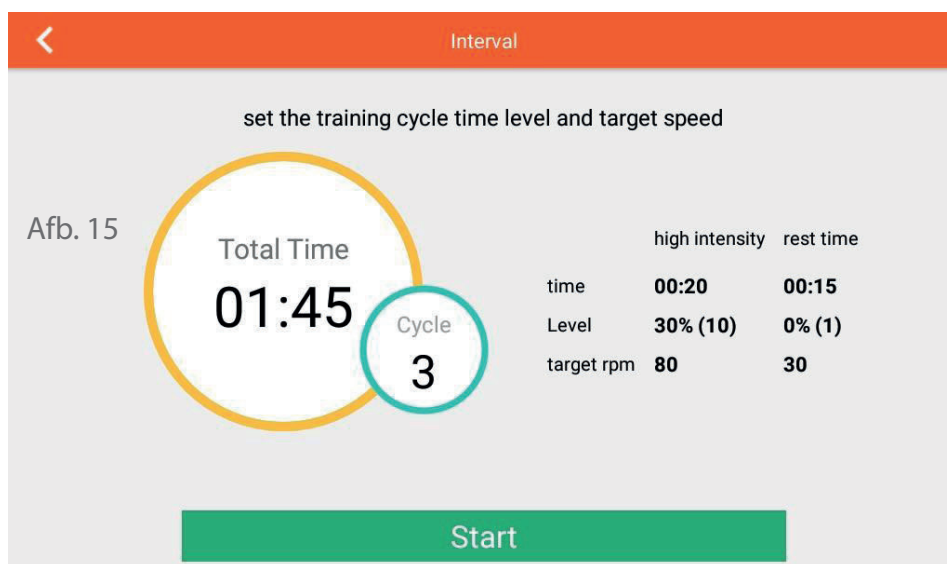

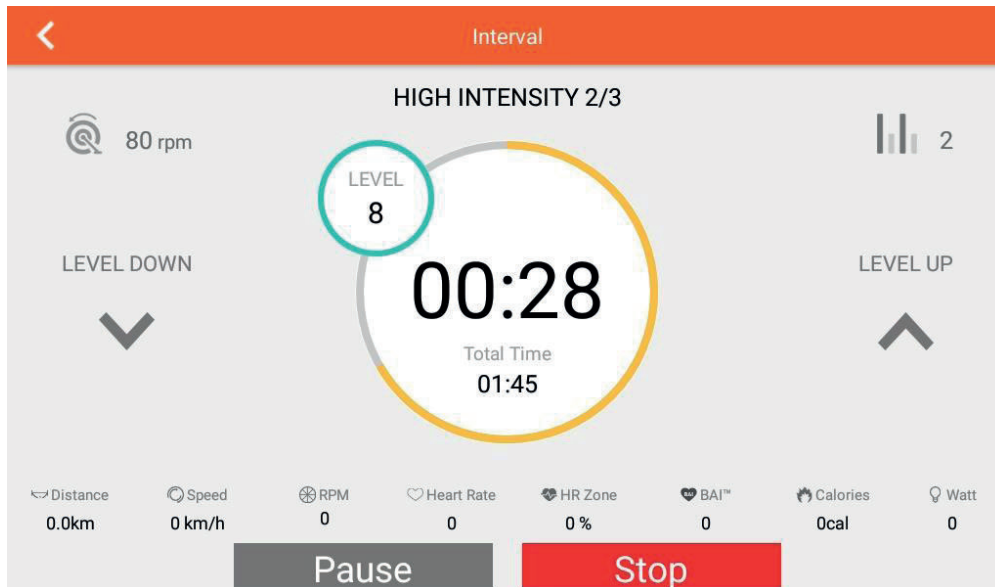

3.4.4 Hartslaggestuurde programma's

⚠ WAARSCHUWING

Je trainingsapparaat is geen medisch apparaat. De hartslagmeting van dit apparaat kan onnauwkeurig zijn. De meest uiteenlopende factoren kunnen de nauwkeurigheid van de hartslagweergave beïnvloeden. De hartslagweergave dient uitsluitend als trainingshulp.

ℹ OPMERKING

Voor dit programma is een compatibele borstband benodigd.

Er zijn in totaal drie vooraf ingestelde hartslagprogramma's beschikbaar en één voor individuele aanpassing (55%, 75%, 90% van uw maximale hartslag en TAG PULSE).

In de hartslagprogramma's wordt de weerstand automatisch aangepast, afhankelijk van je huidige hartslag. Uw maximale hartslag wordt berekend op basis van uw ingestelde leeftijd.

1. Tik in het hoofdmenu op HEART RATE CONTROL.
2. vul je leeftijd en gewenste trainingstijd in.
3. Selecteer 55%, 75%, 90% of Target Pulse.
 - 3.1. Als u Target Pulse heeft geselecteerd, stelt u nu de gewenste hartslagwaarde in.
4. Druk op START om de training te starten.

Afhankelijk van uw hartslag wordt de weerstand aangepast. De weerstand kan niet handmatig worden aangepast.

OPMERKING

Als de console gedurende 30 seconden geen puls ontvangt, wordt het programma automatisch beëindigd.

- 5. Om de training te pauzeren, drukt u op PAUSE.
- 6. Om de training te beëindigen drukt u op STOP.

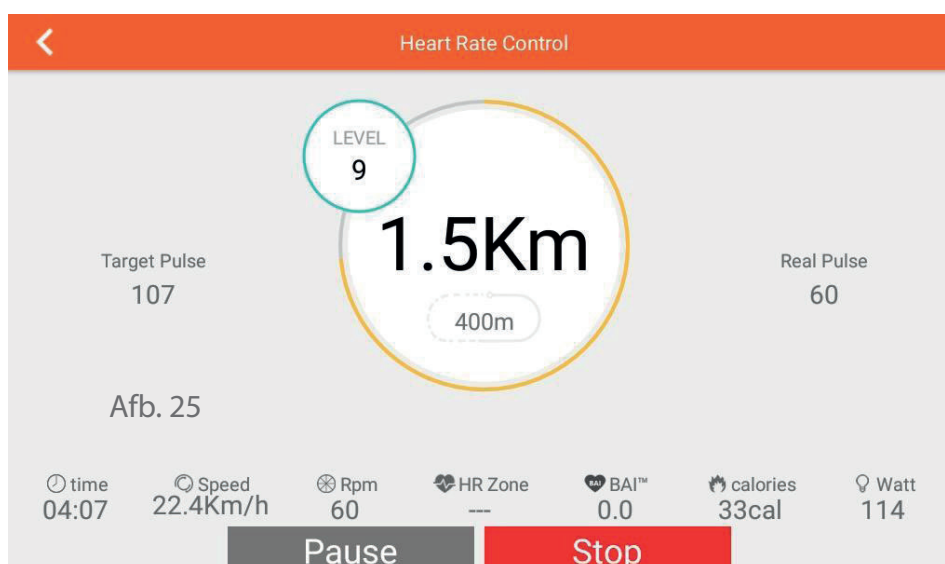
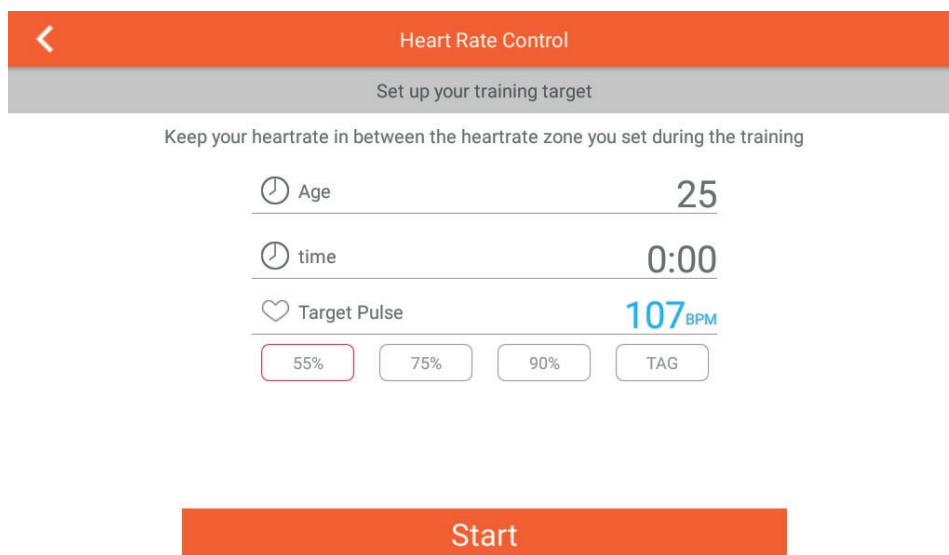

→ Na het beëindigen van de training wordt een samenvatting van uw trainingswaarden weergegeven.



3.4.5 Wattprogramma

1. Tik op CONSTANT POWER in het hoofdmenu.
2. Stel de gewenste trainingstijd, het doelvermogen en de doelcadans voor je training in.
3. Druk op de START toets om de training te starten.

Het weerstandsniveau wordt automatisch aangepast op basis van de onroepende wattwaarde.

4. Om de training te pauzeren, drukt u op het volgende symbool .
5. Om de training te beëindigen drukt u op het volgende symbool .

→ Na het beëindigen van de training wordt een samenvatting van uw trainingswaarden weergegeven.

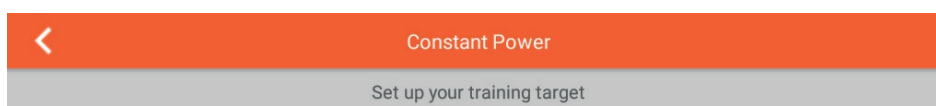

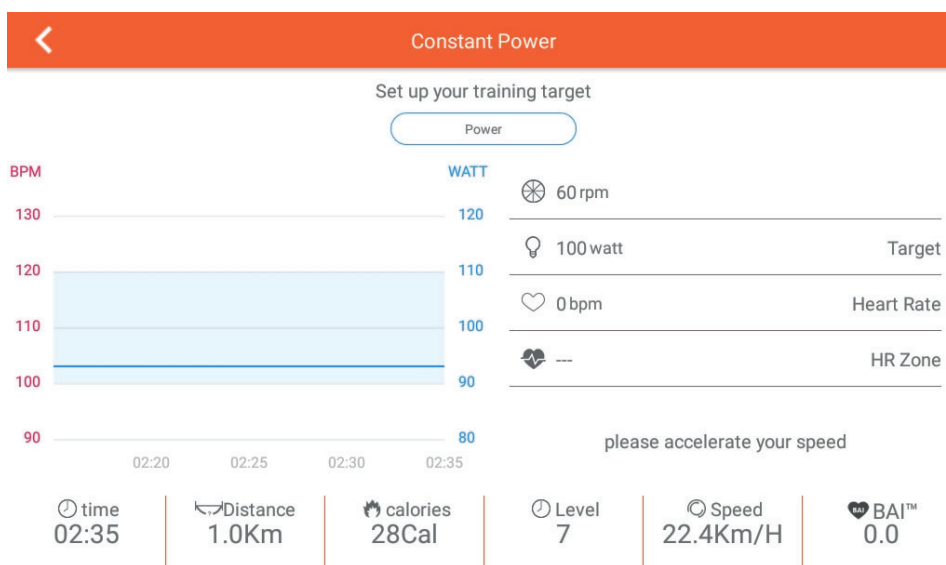

🕒 time 0:00
💡 Target Power 100_{WATT}

Start









3.4.6 Virtuele routes



1. Tik op MAP YOUR ROUTE in het hoofdmenu.
2. Nadat u deze modus hebt gestart, moet u uw huidige positie bepalen. Om dit te doen, drukt u op het volgende symbool .
3. Om naar de algemene Google Maps-weergave te gaan, drukt u op het volgende symbool .

OPMERKING

Als u zich in China bevindt, kunt u de vooraf ingestelde regio ook selecteren door op het onderstaande symbool te drukken .

4. Selecteer uw startpositie en druk erop totdat het volgende pictogram verschijnt .
5. Selecteer uw eindpositie en druk er nogmaals op tot het volgende symbool verschijnt .
6. Selecteer indien gewenst één of meerdere tussenstops op uw route en druk er een derde (of extra) keer op totdat het volgende symbool verschijnt .
7. Om uw selectie te herroepen, drukt u op het volgende symbool .
8. Om de training te starten, veegt u het volgende symbool van links naar rechts .
9. Om de trainingsparameters weer te geven of te verbergen, drukt u op het volgende symbool .
10. Om te schakelen tussen kaartweergave Google Street View en satellietweergave, drukt u op het volgende symbool .

Het weerstandsniveau wordt automatisch aangepast afhankelijk van de aard van de route. Als alternatief kunt u het weerstandsniveau tijdens het trainen handmatig aanpassen.

11. Om de training te pauzeren, drukt u op het volgende symbool .
12. Om de training te beëindigen drukt u op het volgende symbool .

→ *Na het beëindigen van de training wordt een samenvatting van uw trainingswaarden weergegeven.*

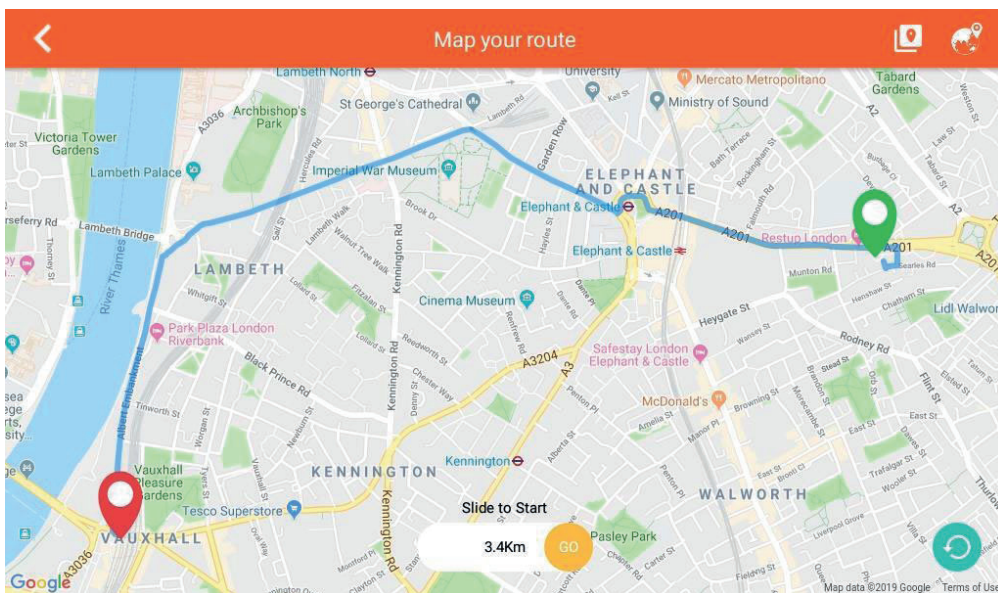
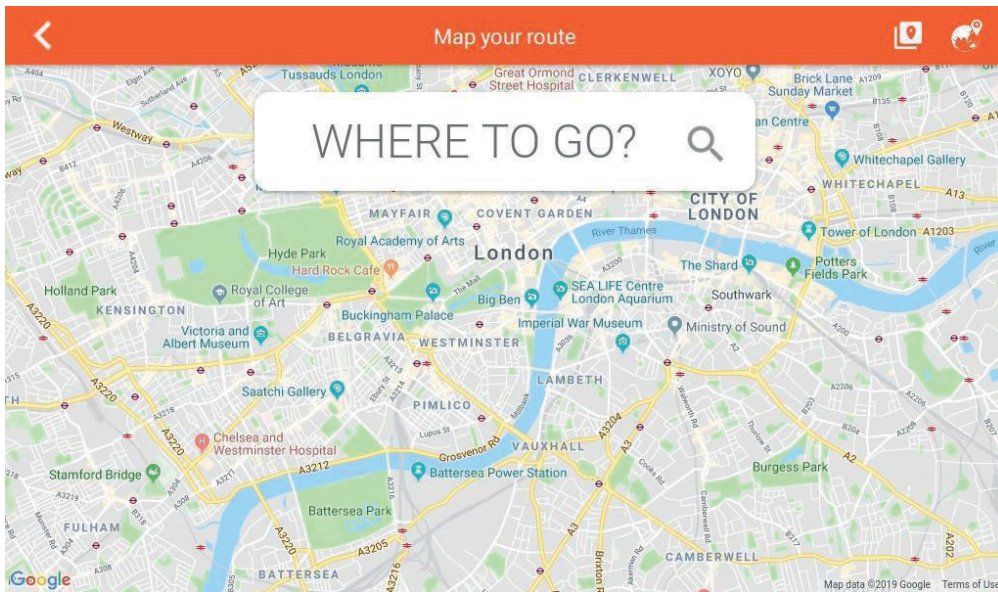

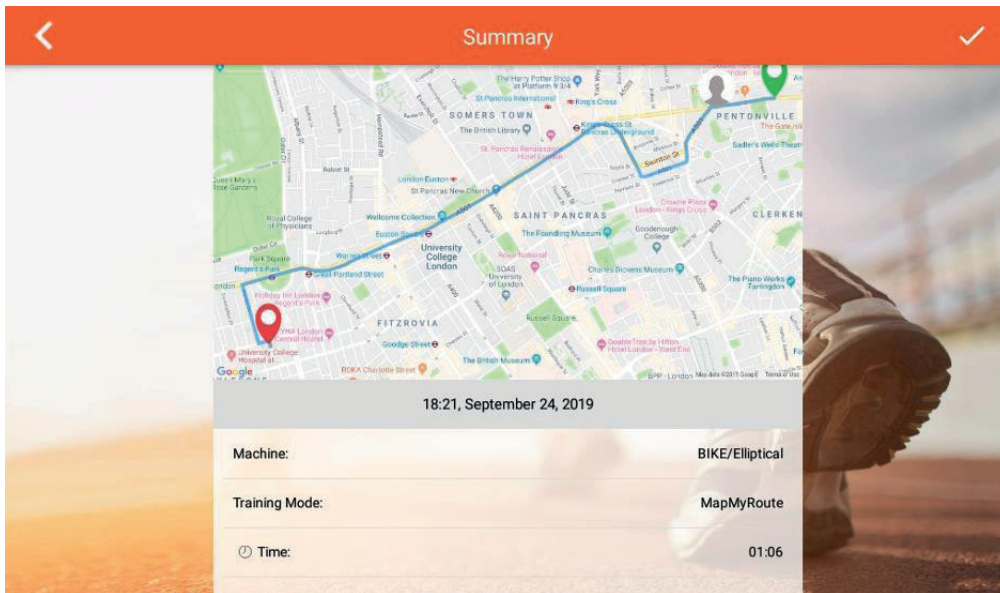
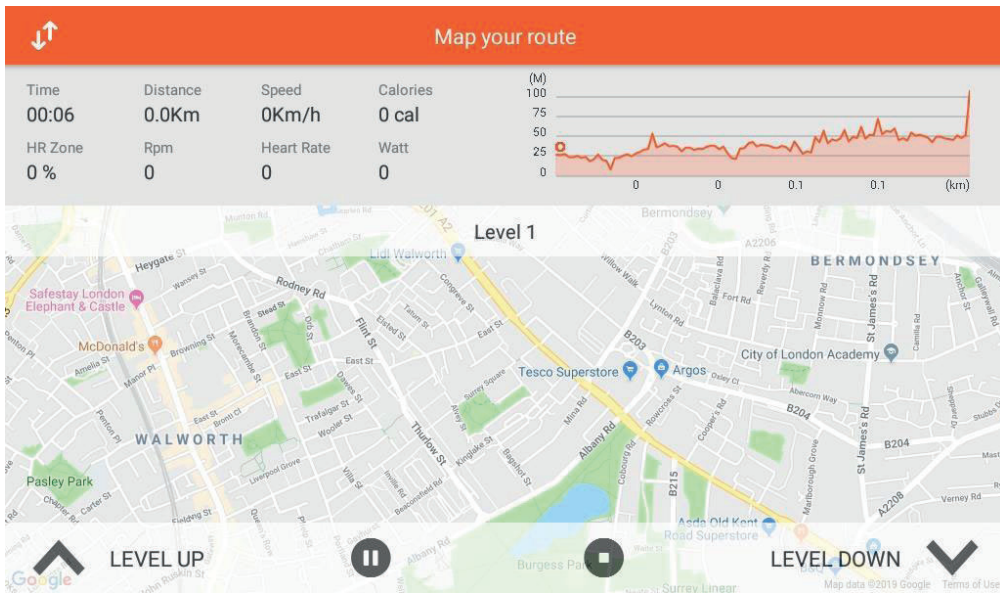

3.5 Multimedia en Softwareupdates

► OPGELET

Controleer uw TFT-console regelmatig op mogelijke software-updates. Indien beschikbaar, zorg ervoor dat u de updates onmiddellijk uitvoert. Als er langere tijd geen updates worden uitgevoerd, kan dit leiden tot technische problemen met de console.

Om de functionaliteit van de voorgeïnstalleerde apps te kunnen garanderen, moeten deze regelmatig worden geactualiseerd. Om de desbetreffende update uit te voeren volgt u gewoon de aanwijzingen op het Display. Denk eraan dat het systeem op de voorgeïnstalleerde apps afgestemd is. Installeer geen andere apps op de console. Bij deze laatste kan de functionaliteit immers niet worden gegarandeerd. Het installeren van andere apps kan technische problemen veroorzaken.

❗ OPMERKING

- + De voorgeïnstalleerde apps worden door externe fabrikanten ontwikkeld en ter beschikking gesteld. Deze apps kunnen mogelijk veranderingen hebben ondergaan en de beschikbare apps kunnen variëren. Fitshop is niet verantwoordelijk voor de beschikbaarheid, de werking of inhoud van deze apps.

Er zijn verschillende apps beschikbaar voor u. Inclusief:

- + Netflix
- + Youtube
- + Spotify
- + Kinomap
- + Internet Browser
- + Facebook
- + Twitter/X
- + Instagram
- + Amazon Prime Video
- + Amazon Shopping

Je hebt toegang tot alle bovenstaande apps tijdens het trainen. Het is mogelijk om de trainingsparameters te tonen of te verbergen door op het onderstaande symbool te klikken .

Om terug te keren naar het hoofdmenu tikt u op het volgende symbool .

Om binnen de apps een pagina terug te gaan, tikt u op het volgende symbool .

Om de training te starten, tikt u op het volgende symbool .

Om de training te stoppen, tikt u op het volgende symbool .

3.6 Bluetooth en fitnessapps

De console van dit fitnessapparaat is uitgerust met een bluetoothinterface. Denk eraan dat uw mobiele apparaat compatibel moet zijn met de bluetoothinterface van het fitnessapparaat.

Om trainingsapps te gebruiken, activeert u bluetooth op uw mobiele apparaat (tablet of smartphone) en opent u de fitnessapp. Selecteer uw fitnessapparaat. Volg hiervoor de aanwijzingen in de app. De naam van uw apparaat vindt u op een kleine sticker aan de achterkant van de console.

Trainingsapps vindt u in de appstores van Google of Apple. Daar vindt u bijvoorbeeld de apps "Kinomap" of "Zwift". Denk eraan dat dit apps van externe fabrikanten zijn. Fitshop is niet verantwoordelijk voor de beschikbaarheid, de werking of de inhoud van deze programma's.

ⓘ BELANGRIJKE OPMERKING

De vooraf geïnstalleerde apps worden geproduceerd en geleverd door externe fabrikanten. Wijzigingen en beschikbaarheid van deze apps kunnen optreden of variëren. Fitshop aanvaardt geen verantwoordelijkheid voor de beschikbaarheid, functionaliteit of inhoud van deze apps. Om de functionaliteit van de voorgeïnstalleerde apps te kunnen garanderen, moeten deze regelmatig worden geactualiseerd. De desbetreffende app zal u hierop attent maken. Om de updates uit te voeren, heeft u een Google-account nodig. Hiervoor volstaat een Google-e-mailadres. Om de desbetreffende update uit te voeren volgt u gewoon de aanwijzingen op het scherm. Denk eraan dat het systeem op de voorgeïnstalleerde apps afgestemd is. Installeer geen andere apps op de console. Bij deze laatste kan de functionaliteit immers niet worden gegarandeerd. Het installeren van andere apps kan technische problemen veroorzaken.

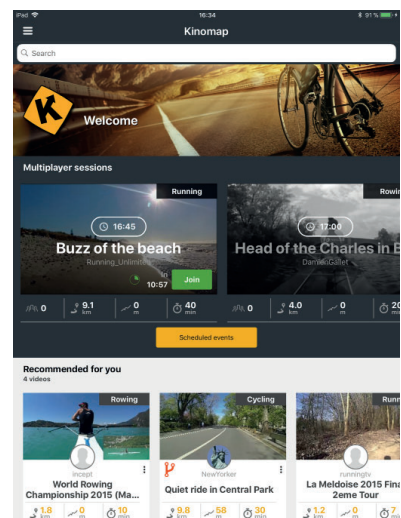
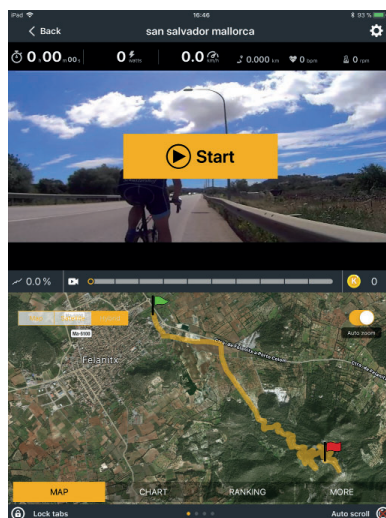
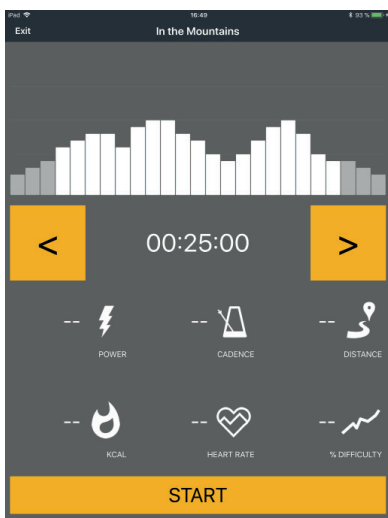

Voorbeeld: Kinomap

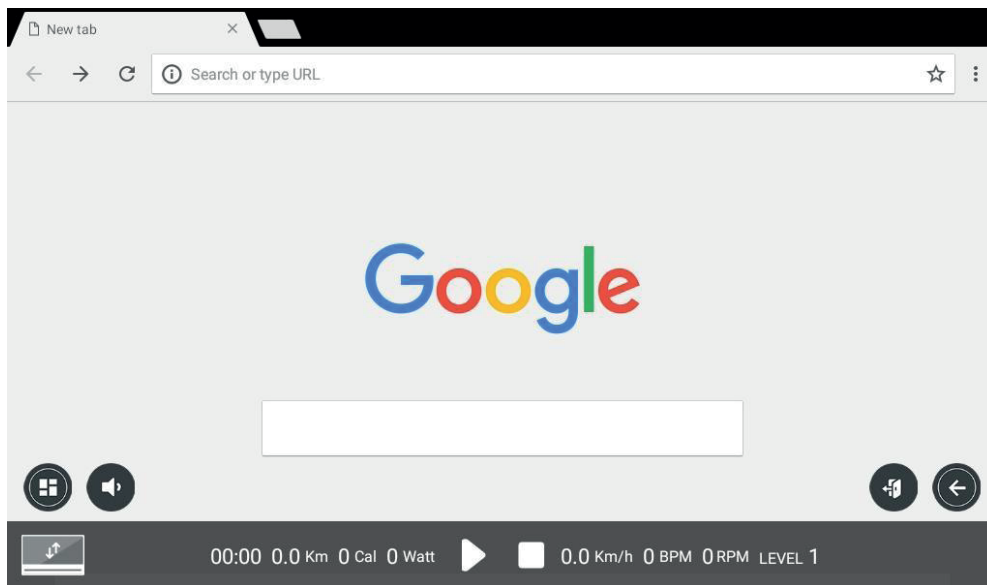

Beispielübersicht einer App



Overzicht van apps en evt. Softwareupdates

4.1 Algemene informatie

► **OPGELET**

- + Zorg ervoor dat het apparaat op de gekozen opslagplaats beschermd is tegen vocht, stof en vuil. De opslagplaats moet droog en goed verlucht zijn en een constante omgevingstemperatuur tussen 5 °C en 45 °C hebben.

⚠ **WAARSCHUWING**

- + De opslagplaats moet zodanig worden gekozen, dat misbruik door derden of kinderen kan worden uitgesloten.
- + Als je apparaat niet uitgerust is met transportwielen, moet je het apparaat demonteren alvorens het te verplaatsen.

4.2 Transportwielen

► **OPGELET**

Als je het apparaat over uiterst gevoelige en zachte vloerbekleding, zoals parket, tegels of laminaat, wil verplaatsen, moet je de transportweg bedekken met bijvoorbeeld karton of iets gelijkaardigs, om eventuele schade aan de vloer te vermijden.

1. Ga achter het apparaat staan en til het op, tot het gewicht van het apparaat op de transportwielletjes steunt. Nu kun je het apparaat gemakkelijk verplaatsen. Als de transportweg langer is, moet het apparaat gedemonteerd en veilig verpakt worden.
2. Kies de nieuwe opstelplaats, rekening houdend met de aanwijzingen in paragraaf 1.4 van deze gebruiksaanwijzing.

5.1 Algemene informatie



WAARSCHUWING

+ Voer geen ondeskundige veranderingen aan het apparaat uit.



VOORZICHTIG

+ Beschadigde of versleten onderdelen kunnen je veiligheid en de levensduur van het apparaat in gevaar brengen. Vervang dus onmiddellijk alle beschadigde of versleten onderdelen. Wend je in dit geval tot je verkoper. Het apparaat mag niet meer worden gebruikt, totdat het terug in orde is. Gebruik indien nodig uitsluitend originele vervangonderdelen.

OPGELET

+ Naast de hier vermelde aanwijzingen en aanbevelingen voor het onderhoud en de verzorging kunnen bijkomende service- en/of reparatiewerkzaamheden noodzakelijk zijn; deze mogen uitsluitend door gemachtigde servicetechniekers worden uitgevoerd.

5.2 Storingen en foutdiagnose

Het apparaat wordt tijdens de productie regelmatig aan kwaliteitscontroles onderworpen. Ondanks deze controles kunnen er zich storingen of fouten voordoen. Vaak zijn individuele onderdelen verantwoordelijk voor deze storingen en meestal volstaat het om deze te vervangen. De meest frequente fouten en hun oplossing vind je in het volgende overzicht: Als het apparaat desondanks niet correct functioneert, moet je je verkoper contacteren.

Fout	Oorzaak	Oplossing
Krakend geluid in het pedaalgebied	Losse pedalen	Zet de pedalen vast
Het apparaat wankelt	Het apparaat staat niet recht	Lijn de poten uit
Het stuur/zadel wankelt	Losse schroeven	Draai de schroeven vast
Het display geeft niets weer/werk niet	Lege batterijen of losse kabelverbindingen	Vervang de batterijen of controleer de stekerverbindingen / controleer de stroomvoorziening
Geen hartslagweergave	<ul style="list-style-type: none"> + Storingsbronnen in de kamer + Ongeschikte borstband + Borstband verkeerd geplaatst + Borstband defect of batterij leeg + Hartslagweergave defect 	<ul style="list-style-type: none"> + Elimineer storingsbronnen (bijv. mobiele telefoons, WLAN, grasmaaiers, robotstofzuigers, enz ...) + Gebruik een geschikte borstband (zie "AANBEVOLEN ACCESSOIRES") + Verplaats de borstband en/of bevochtig de elektroden + Vervang de batterijen + Controleer of hartslagweergave mogelijk is met de handsensoren

5.3 Foutcodes en foutopsporing

De elektronica van de loopband voert permanent tests uit. Indien er afwijkingen worden gedetecteerd, verschijnt een foutcode op de display en wordt de normale werking om veiligheidsredenen gestopt.

Neem contact op met de contractpartner voor technische klantenservice.

5.4 Onderhouds- en inspectietermijnen

Om beschadigingen door lichaamszweet te vermijden, moet het apparaat na elke workout met een vochtige handdoek (geen oplosmiddelen gebruiken!) worden gereinigd.

De volgende routinewerkzaamheden moeten op de aangegeven tijdstippen worden uitgevoerd:

Onderdeel	Wekelijks	Maandelijks
Display console	R	I
Kunststofafdekkingen	R	I
Schroeven en kabelverbindingen		I
Controleer de pedalen op stevigheid		I
Legende: R = Reinigen; I = Inspecteren		

Door het scannen van de QR-code met de camera of de QR Code Scanner-app van uw smartphone wordt een video geopend op YouTube over het algemene onderhoud van een thuisfiets. De video dient om de onderhoudsstappen die in deze gebruiksaanwijzing worden beschreven, aanschouwelijk te maken. Let op, het is mogelijk dat de video niet in uw taal of met de bijbehorende ondertitels beschikbaar is

Indien u de QR-codes niet kunt scannen, kunt u de video's van Fitshop op YouTube bekijken. Hiervoor moet u eerst YouTube openen en in de zoekbalk "Fitshop" of "Fitshop" intikken.



6 AFVALVERWIJDERING

Aan het einde van zijn levensduur mag dit apparaat niet samen met het normale huishoudelijk afval worden afgevoerd. Het moet naar een inzamelpunt voor de recyclage van elektrische en elektronische apparaten worden gebracht. Meer informatie krijg je bij de bevoegde dienst voor afvalinzameling van je woonplaats.



Volgens hun markering zijn de materialen recycleerbaar. Met de recyclage, de terugwinning van grondstoffen of andere vormen van recycling van oude en afgedankte apparaten lever je een belangrijke bijdrage aan de bescherming van het milieu.

7 AANBEVOLEN ACCESSOIRES

Om je trainingsbeleving nog aangenamer en efficiënter te maken, raden wij je aan om je fitnessapparaat aan te vullen met passende accessoires. Voor ergometers is dit bijvoorbeeld een **vloermat** die ervoor kan zorgen dat je fitnessapparatuur steviger staat en de vloer beschermt tegen zweet, of **siliconenspray** waarmee je de bewegende delen in goede conditie houdt. Bij veel ergometers kun je ook het **zadel** of de **pedalen** verwisselen, aangezien dit meestal dezelfde bevestigingen zijn als die van een fiets.

Als je een cardiofitnessapparaat hebt gekocht en je op basis van je hartslag wil trainen, raden wij je aan om een compatibele **borstband** te gebruiken, omdat op die manier een optimale overdracht van de hartslag wordt gegarandeerd.

Ons assortiment accessoires is van de hoogste kwaliteit en maakt je training nog beter. Als je meer informatie wenst over compatibele accessoires, raadpleeg je in onze webwinkel de detailpagina van de producten (het gemakkelijkste is om het artikelnummer in het zoekveld bovenaan in te voeren), waar je de aanbevolen accessoires voor dat product terugvindt. Je kunt natuurlijk ook onze klantendienst contacteren: telefonisch, per e-mail, in een van onze filialen of via onze socialemediakanalen. Wij staan voor je klaar!



Vloermat



Borstband



Borstband Contactgel



Zadel



Siliconenspray

8.1 Serienummer en modelnaam

Om ons in staat te stellen om jou de bestmogelijke service te bieden, moet je de **modelnaam**, het **artikelnummer**, het **serienummer**, de **detailtekening** en de **onderdelenlijst** bij de hand houden. De bijbehorende contactmogelijkheden vind je in hoofdstuk 10 van deze gebruiksaanwijzing.

ⓘ **OPMERKING**

Het serienummer van je apparaat is uniek. Het staat vermeld op een witte sticker. De precieze positie van deze sticker vind je op de volgende afbeelding.



Voer het serienummer in het bijbehorende veld in.

Serienummer:

Merk/categorie:

Modelnaam:

Artikelnummer

8.2 Onderdelenlijst

Nr.	Aantal	Naam (ENG)	Fabrikant Onderdeelnr.	Specificatie
1	1	Main frame	815S5-3-1000-J1	
2	1	Rear stabilizer	709S0-6-2107-J3	95.4*50.6*2.0Tx500L
3	4	Adjustable wheel	76100-6-2174-B0	D50*M10*1.5
4	1	Front stabilizer	832S0-3-2100-J1	
5	2	Tri-angle cap(left)	55357-B-5095-B8	95.7*57.2*51.3
6	2	Tri-angle cap(right)	55357-A-5095-B8	95.7*57.2*51.3
7	4	Flat washer D16*D8.5*1.2T	55108-1-1612-FA	D16*D8.5*1.2T
8	4	Spring washer D15.4 XD8.2x2T	55108-2-1520-FA	D15.4 XD8.2x2T
9	12	Allen bolt M8x1.25x20L	25600-6-3191-F0	M8x1.25x20L
10	1	Seat LS-A28	58001-6-1369-BA0	A28,clamp
11	1	Seat adjustment tube	84802-3-4000-J3	
12	2	Handle pulse fixing bracket / upper	737L6-6-2491-B0	
13	2	Handle pulse fixing bracket / lower	737L6-6-2492-B0	
14	2	Square cap	55318-2-3838-B8	38x38x18L
15	1	quick-released knob	52712-2-0025-BA	M12*25L
16	2	round cross screw	50805-2-0010-N0	M5*0.8*10L
17	1	Computer	815S5-6-2501-B0	SV-8635-78
18	2	C-clip D22.5*D18.5*1.2T	55519-1-2312-DA	D22.5*D18.5*1.2T
19	1	Rear cover	81502-6-2430-BZ0	
20	2	Bolt M5x0.8x15L	50805-2-0015-F0	M5x0.8x15L
21	1	Belt	58004-6-1125-00	995 J6
22	1	Waved washer D27*D20.3*0.5T	55120-5-2705-DA	D27*D20.3*0.5T
23	2	Cover for wheel	832S0-6-2176-B0	93.2*64.7*62
24	1	Pulley	58008-6-1040-00	D260*19*2T
25	4	Bolt M6x1.0x15L	50106-5-0015-C0	M6x1.0x15L
26	4	Nylon nut M6x1.0x6T	55206-1-2006-CA	M6x1.0x6T
27	1	Crank axle	817S0-3-2903-00	
28	1	Upper protective cover	81800-6-4580-BZ0	
29	1	Handlebar post	815S5-3-2000-J0	

30	4	Allen bolt M8*1.25*50L	50308-5-0050-UF3	M8*1.25*50L,
31	1	bolt cover	18600-6-2171-B0	D29*21(M8)
32	1	Fixed handlebar	815S5-3-2400-B0	
33	2	Screw cover D26*11L	81502-6-2779-B0	
34	2	Anti-loosen nut M10*1.25*10T	70501-6-2775-N0	
35L	1	Left crank	58007-6-1082-D0	
35R	1	right crank	58007-6-1081-D0	
36	1	Left chain cover	81502-6-4501-BZ0	
37	1	Right chain cover	81502-6-4502-BZ0	
38	1	Bolt M5*0.8*10L	54805-2-0010-N0	M5*0.8*10L
39	1	Fixing Plate	815G0-6-1673-N0	20*27*4T
40	1	Round cycle for chain cover	81502-6-4503-B0	117*58*9.3
41	1	EMS system	815S5-2-3100-00	
42	1	Allen bolt M8x1.25x50L	50308-5-0050-C0	M8x1.25x50L
43	2	Protective strip	815S5-6-2278-B0	50*10*3T
44	2	Buffer strip	815S5-6-2089-B0	85*15*2T
45	4	Bolt M6*1.0P*16L	815S1-6-3191-F0	M6*1.0P*16L
46	8	Bolt M5*0.8*15L	52605-5-0015-F0	M5*0.8*15L
47	1	Water bottle holder	186N3-6-2074-J1	
48	2	Screw ST4x1.41x15L	50904-2-0015-F0	ST4x1.41x15L
49	1	Flat washer D24*D16*1.5T	55116-1-2415-NA	D24*D16*1.5T
50	1	computer fixing plate	815S5-6-2402-J0	327*180*2.5T
51	1	idle wheel axle	731S1-6-1602-01	D19*27.5L
52	2	Nylon nut M8*1.25*8T	55208-1-2008-NA	M8*1.25*8T
53	2	Nut M8*1.25*6T	55208-2-2006-NA	M8*1.25*6T
54	1	Fixing plate for idle wheel	742G0-6-1601-N1	125.3*5T
55	2	Plastic cover	803K0-6-1082-00	
56	1	Spring D1.8*D14*70L	58003-6-1080-N0	D1.8*D14*70L
57	3	Plastic washer D10*D24*0.4T	55110-1-2404-BF	D10*D24*0.4T
58	1	Flat washer D28*D8.5*3T	55108-1-2830-NA	D28*D8.5*3T
59	2	Bearing #99502	58006-6-1016-00	#99502
60	1	Bolt M8*1.25*16L	51608-5-0016-F0	M8*1.25*16L
61	2	ground wire	734S0-6-3486-00	200L
62L	1	Left pedal	58029-6-1105-B0	JD-36A

62R	1	right pedal	58029-6-1105-B0	
63	1	electric transport cable	815S5-6-2552-00	1500L
65	1	Protective cover	81000-6-2481-B0	100*81*40.8
66	1	Seat post	815S1-3-2200-C1	
67	4	Hand pulse	737L6-6-2478-00	100.3*29.5*0.4T
68	2	Handle pulse cable	745S1-6-2479-00	900L
69	1	Round magnet	174R4-6-2574-00	
70	2	Bearing	58006-6-1040-01	
71	1	Connecting cable	738G0-6-3177-00	500L
72	1	Upper computer cable	801S0-6-2572-01	1000L
73	1	Lower computer cable	815S0-6-2573-00	1800L
74	1	Sensor cable	821S0-6-2576-00	250L
75	1	Knob	52916-2-0022-G1	D50xM16x22xD8
76	1	Inner tube	195E5-6-1071-B0	
77	4	bushing	58002-6-1099-00	D22.2*D8.2*7T
78	2	Round wheel	84302-6-2175-00	D70.5*23
79	3	Bolt ST4*1.41.13L,D10	54704-2-0013-F0	ST4*1.41.13L,D10
80	2	Allen bolt M8*1.25*40L	50308-5-0040-F3	M8*1.25*40L
81	1	Electric Cable	26100-6-1775-02	1700L
82	1	Controller	747S0-6-2597-01	EMS-7600
83	2	Screw ST4*1.41*10L	51004-2-0010-F0	ST4*1.41*10L
84	13	Screw ST4.2x1.4x20L	53342-2-0020-N0	ST4.2x1.4x20L
85	2	Nylon nut M8*1.25*8T	55208-1-2008-FA	M8*1.25*8T
86	3	Pin	71600-6-4586-60	D6*26.5*7.7
87	4	Screw ST4*1.41*12L	52804-2-0012-F0	ST4*1.41*12L
90	1	front left decorative cover	81502-6-4514-BZ0	
91	1	front right decorative cover	81502-6-4515-BZ0	
92	2	screw ST4.2*15L	52842-2-0015-F0	ST4.2*15L
93	1	Power supply	261D8-6-2411-00	
94	1	Power supply socket	26100-6-2413-00	
95	1	Live line	734S0-6-3480-00	150L
96	1	Netural line	734S0-6-3479-00	150L
/	1	Allen spanner	58030-6-1031-N1	
/	1	Spanner	58030-6-1035-N1	155*30*5T

8.3 Detailtekening

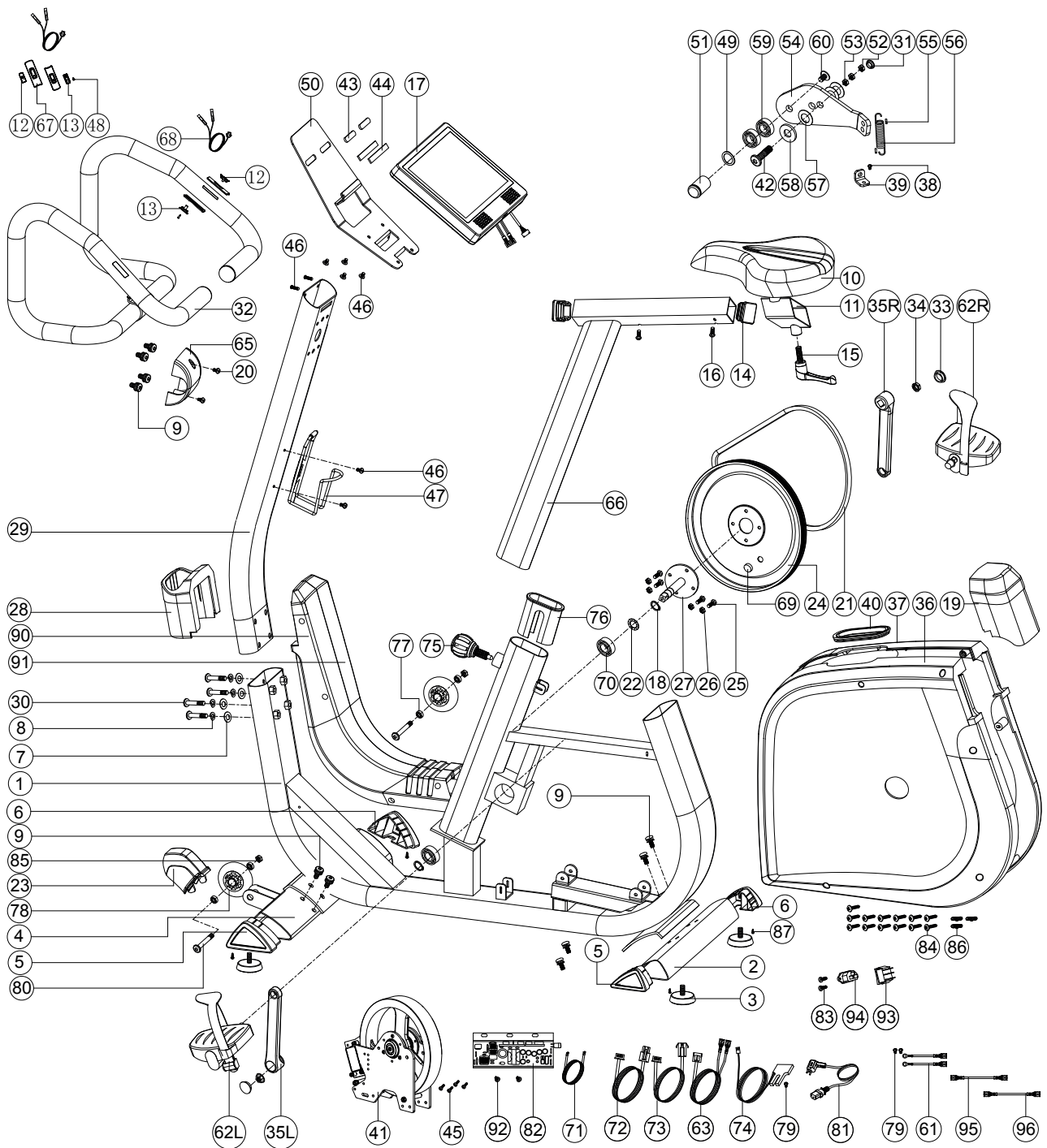

Producten van cardiostrong® worden onderworpen aan strenge kwaliteitscontroles. Als een fitnessapparaat dat je bij ons gekocht hebt, niet perfect functioneert, betreuren wij dat en verzoeken wij je om onze klantendienst te contacteren. We staan telefonisch voor je klaar via de technische hotline.

Foutbeschrijvingen

Je trainingsapparaat is zo ontwikkeld, dat permanent een hoogwaardige training mogelijk is. Als er zich desondanks toch problemen voordoen, moet je eerst de gebruiksaanwijzing lezen. Voor het oplossen van andere problemen moet je Fitshop contacteren of naar onze gratis service hotline bellen. Om de fout zo snel mogelijk op te lossen, beschrijf je de fout zo nauwkeurig mogelijk.

Naast de wettelijke garantie geven wij je garantie op alle bij ons gekochte fitnessapparaten volgens de onderstaande bepalingen.

Jouw wettelijke rechten worden hierdoor niet beperkt.

Garantie-eigenaar

De garantie-eigenaar is de eerste koper of elke persoon die een nieuwgekocht product van de eerste koper als geschenk gekregen heeft.

Garantieperiodes

Vanaf de levering van de fitnessapparatuur gelden onze in de webshop aangegeven garantietermijnen. Wilt u dus de voor u relevante garantietermijn weten, dan vindt u dit terug op de productpagina.

Onderhoudskosten

Wij kunnen de volgende keuze maken: reparatie, vervanging van individuele onderdelen of complete vervanging. Vervangonderdelen die tijdens de montage van het apparaat zelf moeten worden aangebracht, moeten door de garantienemer zelf worden vervangen en vormen geen onderdeel van het onderhoud. Na het verstrijken van de garantieperiode is de garantiehouders zelf verantwoordelijk voor de onderdelen, het onderhoud, reparaties, installatie en verzendkosten.

De gebruikstijden worden als volgt aangegeven:

- + Thuisgebruik: uitsluitend privégebruik in een privéhuishouding tot 3 uren per dag
- + Semiprofessioneel gebruik: tot 6 uur per dag (bijv. revalidatie, hotels, verenigingen, bedrijfsfitness)
- + Professioneel gebruik: meer dan 6 uur per dag (bijv. fitness-studio)

Garantieservice

Tijdens de garantieperiode worden apparaten die omwille van materiaal- of fabricagefouten defecten vertonen, naar onze keuze gerepareerd of vervangen. Vervangen apparaten of onderdelen van apparaten worden onze eigendom. De garantieprestaties leiden noch tot een verlenging van de garantieperiode, noch zetten zij een nieuwe garantie in gang.

Garantievoorwaarden

Om de garantie te laten gelden, zijn de volgende stappen vereist:

Contacteer de klantendienst per e-mail of per telefoon. Als het product tijdens de garantieperiode moet teruggestuurd worden voor reparatie, betaalt de verkoper de kosten. Na het verstrijken van de garantie draagt de koper de transport- en verzekeringskosten. Als het defect tot de omvang van onze garantieprestatie behoort, krijg je een gerepareerd of een nieuw apparaat terug.

Garantieclaims zijn uitgesloten bij schade door:

- + misbruik of onjuiste behandeling
- + omgevingsinvloeden (vochtigheid, hitte, overspanning, stof, enz.)
- + niet-naleving van de voor het apparaat geldende veiligheidsregels
- + niet-naleving van de gebruiksaanwijzing
- + gebruik van geweld (bijv. slag, stoot, val)
- + ingrepen die niet door de door gemachtigde serviceafdeling werden uitgevoerd
- + eigenmachtige pogingen tot reparatie

Aankoopbewijs en serienummer

Let erop dat je de bijbehorende factuur moet kunnen voorleggen als je een beroep doet op de garantie. Opdat wij de versie van je model eenduidig zouden kunnen identificeren en met het oog op onze kwaliteitscontrole hebben wij het serienummer van het apparaat nodig voor ieder servicegeval. Houd het serienummer en je klantnummer bij de hand als je naar onze service hotline telefoneert. Dit vergemakkelijkt een snelle behandeling.







































Als je problemen hebt om het serienummer op je apparaat te vinden, kun je contact opnemen met onze servicemedewerkers voor meer informatie.

Service buiten de garantie

Ook indien je trainingsapparaat gebreken vertoont na het verstrijken van de garantie of in gevallen die uitgesloten zijn van de waarborg, zoals normale slijtage, staan we voor je klaar om je een individuele offerte te maken. Contacteer onze klantendienst om een snelle en prijsgunstige oplossing voor het probleem te vinden. In dit geval zijn de verzendkosten ten laste van jou.

Communicatie

Vele problemen kunnen al door een gesprek met ons als jouw vakhandelaar worden opgelost. We weten hoe belangrijk een snelle en ongecompliceerde probleemoplossing is voor jou als gebruiker van het trainingsapparaat, zodat je zonder grote en lange onderbrekingen met plezier kunt trainen. Daarom zijn wij ook voorstander van een snelle en onburocratische oplossing van jouw vraag. Houd daarom altijd je klantnummer en het serienummer van het defecte apparaat bij de hand.

DE	DK	UK
<p>TECHNIK</p> <p> +49 4621 4210-900</p> <p> +49 4621 4210-698</p> <p> technik@fitshop.de</p> <p> Öffnungszeiten entnehmen Sie unserer Homepage.</p> <p>SERVICE</p> <p> 0800 20 20277 (kostenlos)</p> <p> 04621 4210 - 0</p> <p> info@fitshop.de</p> <p> Öffnungszeiten entnehmen Sie unserer Homepage: https://stg.fit/statita</p>	<p>TEKNIK OG SERVICE</p> <p> 80 90 16 50</p> <p>+49 4621 4210-945</p> <p> info@fitshop.dk</p> <p> Åbningstider kan findes på hjemmesiden: https://stg.fit/statit7</p> <p>FR</p> <p>TECHNIQUE & SERVICE</p> <p> +33 (0) 189 530984</p> <p>+49 4621 42 10 933</p> <p> info@fitshop.fr</p> <p> Vous trouverez les heures d'ouverture sur notre site Internet: https://stg.fit/statit4</p>	<p>CUSTOMER SUPPORT</p> <p> 00800 2020 2772</p> <p>+494621 4210 944</p> <p> info@fitshop.co.uk</p> <p> You can find the opening hours on our homepage: https://stg.fit/statitc</p> <p>BE</p> <p>TECHNIQUE & SERVICE</p> <p> 02 732 46 77</p> <p>+49 4621 4210 933</p> <p> info@fitshop.be</p> <p> Vous trouverez les heures d'ouverture sur notre site Internet: https://stg.fit/statit8</p>
ES	NL	INT
<p>TECNOLOGÍA Y SERVICIOS</p> <p> 911 238 029</p> <p> info@fitshop.es</p> <p> Consulta nuestro horario de apertura en la página web: https://stg.fit/statit5</p>	<p>TECHNISCHE DIENST & SERVICE</p> <p> +31 172 619961</p> <p> service@fitshop.nl</p> <p> De openingstijden vindt u op onze homepage: https://stg.fit/statit3</p>	<p>TECHNICAL SUPPORT & SERVICE</p> <p> +49 4621 4210-944</p> <p> service-int@fitshop.de</p> <p> You can find the opening hours on our homepage: https://stg.fit/statita</p>
PL	AT	CH
<p>DZIAŁ TECHNICZNY I SERWIS</p> <p> 22 307 43 21</p> <p>+49 4621 42 10-948</p> <p> info@fitshop.pl</p> <p> Godziny otwarcia można znaleźć na stronie głównej: https://stg.fit/statit6</p>	<p>TECHNIK & SERVICE</p> <p> 0800 20 20277 (Freecall)</p> <p>+49 4621 42 10-0</p> <p> info@fitshop.at</p> <p> Öffnungszeiten entnehmen Sie unserer Homepage: https://stg.fit/statitb</p>	<p>TECHNIK & SERVICE</p> <p> 0800 202 027</p> <p>+49 4621 42 10-0</p> <p> info@fitshop.ch</p> <p> Öffnungszeiten entnehmen Sie unserer Homepage: https://stg.fit/statit9</p>

Op deze website vind je een gedetailleerd overzicht inclusief het adres en de openingsuren van alle filialen van de Fitshop groep in Duitsland en de overige landen:

www.fitshop.nl/filialenoverzicht

FITNESS IS ONS LEVEN

WEBSHOP EN SOCIALE MEDIA

Fitshop is met momenteel meer dan 70 filialen de grootste vakmarkt van Europa voor thuisfitnessapparaten en wereldwijd een van de meest gerenommeerde online-handelaars voor fitnessuitrusting. Privéklienten bestellen via de 25 webwinkels in hun eigen taal of laten hun gewenste apparaten ter plaatse samenstellen. Daarnaast levert het bedrijf professionele apparaten voor duur- en krachttraining aan fitness-studio's, hotels, sportverenigingen, bedrijven en fysiopraktijken.

Fitshop biedt een grote verscheidenheid aan fitnessapparaten van gerenommeerde fabrikanten, hoogwaardige eigen ontwikkelingen en een uitgebreide dienstverlening aan, bijv. montage diensten en sportwetenschappelijk advies voor en na de aankoop. Hiervoor doet het bedrijf een beroep op talrijke sportwetenschappers, fitnessstrainers en topsporters.

Bezoek ons op onze socialemediakanalen of onze blog!

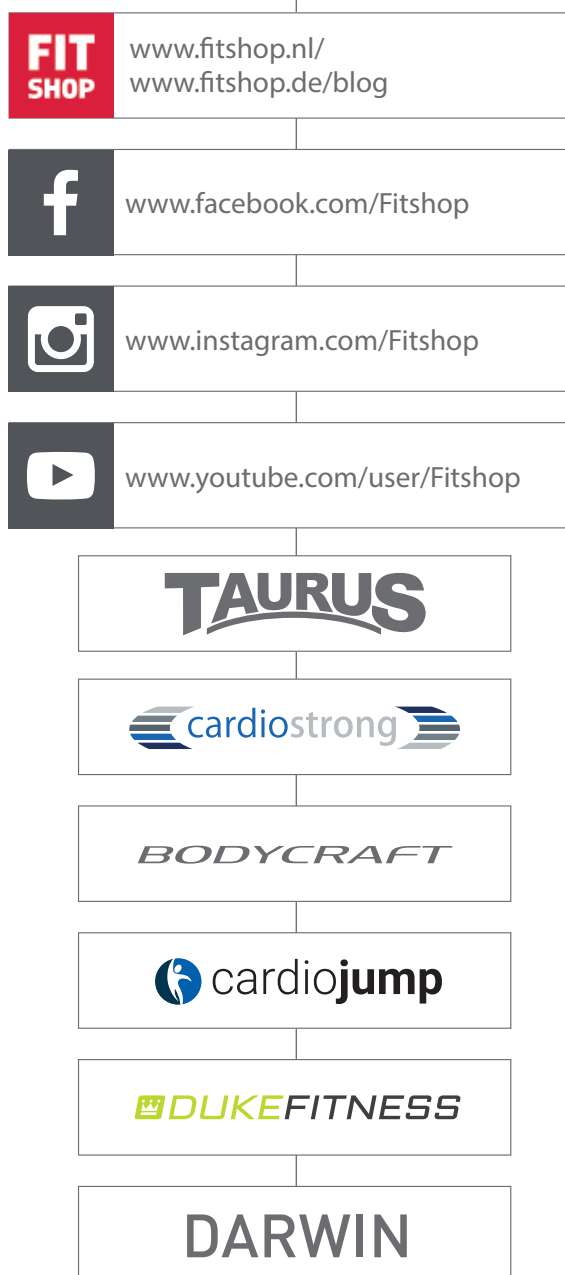

Nota's



Hometrainer **BX70i**