



QUICK START MANUAL (démarrage rapide manuel)

Achat depuis les États-Unis/le Canada :

! AVERTISSEMENT

N'utilisez pas votre appareil avant d'avoir lu et compris le manuel d'utilisation fourni en ligne : <http://www.bowflex.com/manuals>

Si vous n'avez pas d'ordinateur ou de connexion Internet, contactez Nautilus au (800) 605-3369, qui vous fournira une documentation sur support papier. Dans tous les cas, assurez-vous d'avoir lu et compris le manuel d'utilisation avant de vous servir de votre matériel.

Achat hors des États-Unis/du Canada :

! AVERTISSEMENT

N'utilisez pas votre appareil avant d'avoir lu et compris le manuel d'utilisation fourni en ligne : www.nautilusinternational.com ou www.nautilus.cn

Pour valider la prise en charge de la garantie, conservez votre preuve d'achat originale et enregistrez les informations suivantes :

Numéro de série _____

Date d'achat _____

Achat depuis les États-Unis/le Canada : Pour enregistrer la garantie de votre produit, allez à : www.bowflex.com/register ou composez le 1 (800) 605-3369.

Achat hors des États-Unis/du Canada : Pour enregistrer la garantie de votre produit, contactez votre distributeur local.

Pour les garanties et services de produits achetés en dehors des États-Unis et du Canada, veuillez contacter votre distributeur local. Nautilus, Inc. couvre le châssis et le moteur d'entraînement. Contactez votre distributeur local pour plus de détails. Pour trouver votre distributeur local international, consultez : www.nautilusinternational.com

PRÉCAUTIONS DE SÉCURITÉ

Lorsque vous utilisez un appareil électrique, des précautions de base doivent toujours être suivies, y compris ce qui suit.

 Cette icône indique une situation susceptible d'être dangereuse, laquelle, si elle n'est pas évitée, peut entraîner la mort ou des blessures graves.

Veuillez suivre les recommandations ci-après :

 Lisez et assimilez tous les avertissements apposés sur cet appareil.
Lisez attentivement et assimilez les instructions d'assemblage.

! DANGER

Lisez attentivement et assimilez les instructions d'assemblage. Lisez et assimilez entièrement ce guide. Conservez-le pour consultation future.

! AVERTISSEMENT

Afin de réduire les risques de brûlures, de choc électrique ou de blessures corporelles, lisez et assimilez dans son intégralité le Guide du propriétaire. Omettre de suivre ces directives peut entraîner un choc électrique intense ou possiblement mortel ou d'autres blessures graves.

- Gardez les tiers et les enfants à l'écart du produit lors de son assemblage.
- Ne connectez pas le bloc d'alimentation à l'appareil sans y avoir été invité.
- Pour réduire les risques de choc électrique ou d'utilisation sans surveillance/supervision de l'appareil, débranchez toujours le cordon d'alimentation de la prise de courant murale et de l'appareil et attendez 5 minutes avant de nettoyer, d'entretenir ou de réparer ce dernier. Placez le cordon d'alimentation en lieu sûr.
- Avant chaque utilisation, inspectez cet appareil afin de détecter tout signe d'endommagement du cordon d'alimentation, de pièce relâchée ou d'usure. N'utilisez pas votre appareil

s'il n'est pas en parfait état. Si vous avez acheté l'appareil aux États-Unis/au Canada, contactez le service à la clientèle pour des informations sur la réparation. Si vous l'avez acheté hors des États-Unis/du Canada, contactez votre distributeur local pour des informations sur la réparation.

- Non destiné à des personnes souffrant de problèmes de santé qui pourraient empêcher l'utilisation sécuritaire de l'appareil ou poser un risque de blessure à l'utilisateur.
- Veillez à ne pas laisser tomber ni introduire des objets dans les ouvertures de l'appareil.
- N'utilisez jamais cet appareil si les ouvertures d'aération sont obstruées. Assurez-vous que les ouvertures ne sont pas obstruées par la poussière, des cheveux ou autres.
- N'assemblez pas l'appareil à l'extérieur ou dans un environnement humide.
- Effectuez l'assemblage dans un espace de travail approprié, loin du passage des tiers.
- Certains composants de l'appareil sont lourds ou difficiles à manier. Demandez l'aide d'une autre personne pour effectuer les étapes d'assemblage avec ces composants. Ne réalisez pas seul des opérations qui demandent l'intervention de deux personnes.
- Installez cet appareil sur une surface plane, horizontale et solide.
- Ne modifiez pas l'assemblage ni les fonctionnalités de l'appareil. Vous pourriez en effet compromettre la sécurité et en annuler ainsi la garantie.
- N'utilisez que des pièces de rechange et du matériel Nautilus. Omettre d'utiliser des pièces de rechange d'origine peut occasionner des risques pour les utilisateurs, empêcher le fonctionnement approprié de l'appareil ou en annuler la garantie.
- N'utilisez pas l'appareil avant d'avoir terminé son assemblage et son inspection, afin d'assurer un rendement conforme au guide.
- Lisez et assimilez la totalité du guide fourni avec l'appareil avant de l'utiliser. Conservez-le pour consultation future.
- Suivez les instructions d'assemblage dans l'ordre indiqué. Un montage inapproprié peut entraîner des blessures ou un mauvais fonctionnement de l'appareil.

• CONSERVEZ CES INSTRUCTIONS

Avant d'utiliser cet appareil, veuillez suivre les recommandations ci-après :



Lisez et assimilez entièrement ce guide. Conservez-le pour consultation future.

Lisez et assimilez tous les avertissements apposés sur cet appareil. Si les étiquettes se décollent, deviennent illisibles ou tombent, remplacez-les. Si vous avez acheté cet appareil aux États-Unis/au Canada, contactez le service à la clientèle pour des étiquettes de rechange. Si vous l'avez acheté hors des États-Unis/du Canada, contactez votre distributeur local.

- Les enfants ne doivent ni monter ni approcher cet appareil. Les pièces mobiles et les fonctionnalités de l'appareil peuvent représenter un danger pour les enfants.
- Cet appareil n'est pas destiné à l'utilisation par des enfants de moins de 14 ans.
- Consultez un médecin avant d'entreprendre tout programme d'exercices ou un nouveau programme de diète et de santé. Arrêtez l'exercice si vous éprouvez de la douleur ou de la gêne à la poitrine, ou si vous avez de la difficulté à respirer ou vous vous sentez défaillir. Consultez un médecin avant de réutiliser l'appareil. Les données calculées ou mesurées par l'ordinateur de l'appareil sont purement indicatives. La fréquence cardiaque affichée sur la console est approximative et doit être utilisée uniquement à titre indicatif.
- Avant chaque utilisation, vérifiez si l'appareil présente des signes d'usure ou si des pièces sont lâches. N'utilisez pas votre appareil s'il n'est pas en parfait état. Portez une attention particulière aux pédales et aux bras de manivelle. Si vous avez acheté l'appareil aux États-Unis/au Canada, contactez le service à la clientèle pour des informations sur la réparation. Si vous l'avez acheté hors des États-Unis/du Canada, contactez votre distributeur local pour des informations sur la réparation.
- Poids maximal de l'utilisateur : 136 kg (300 lb). Les personnes dont le poids est supérieur ne doivent pas utiliser l'appareil.
- Cet appareil est destiné à un usage à domicile uniquement. Ne placez pas ni n'utilisez l'appareil dans un cadre institutionnel ou commercial. Cela comprend les gymnases, les entreprises, les milieux de travail, les clubs, les centres de conditionnement physique et toute agence publique ou privée disposant d'un appareil à l'intention de ses membres, clients, employés ou affiliés.
- Ne portez pas de vêtements trop lâches ni de bijoux. Cet appareil est pourvu de pièces mobiles. Ne placez pas vos doigts ni d'objets quelconques dans les pièces mobiles de l'appareil d'exercices.
- Installez et faites fonctionner cet appareil sur une surface solide, nivelée et horizontale.
- Stabilisez les pédales avant de vous positionner sur ces dernières. Soyez prudent lorsque vous montez sur l'appareil et en descendez.
- N'utilisez pas l'appareil à l'extérieur ou dans un environnement humide.
- Prévoyez un dégagement d'au moins 0,6 m (24 po) au côté permettant d'accéder à l'appareil ainsi qu'à l'arrière de ce dernier. Il s'agit de l'espace sécuritaire recommandé nécessaire à autour de l'appareil pour l'accès, le passage et les descentes d'urgence. Demandez à votre entourage de ne pas s'approcher de l'appareil quand vous l'utilisez.
- Évitez de vous entraîner de manière excessive. Respectez les instructions détaillées dans ce guide.
- Effectuez toutes les procédures d'entretien régulier et périodique recommandées dans le Guide du propriétaire.
- Maintenez les pédales et les guidons propres et secs.
- S'entraîner sur cet appareil suppose coordination et équilibre. Veillez à prévoir les modifications de vitesse et du degré de résistance qui risquent d'arriver au cours de l'entraînement et à éviter toute perte d'équilibre, cause éventuelle de blessure.
- Cet appareil ne peut pas arrêter les pédales ou le guidon supérieur indépendamment du ventilateur de résistance. Réduisez le rythme pour ralentir le ventilateur de résistance, les pédales et le guidon supérieur jusqu'à leur arrêt. Ne descendez pas de l'appareil avant que les pédales et le guidon supérieur se soient complètement immobilisés.
- Veillez à ne pas laisser tomber ni introduire des objets dans les ouvertures de l'appareil.
- Lisez et assimilez le Guide du propriétaire avant d'utiliser cet appareil. Cet appareil n'est pas destiné aux personnes présentant des limitations ou handicaps fonctionnels, des capacités physiques, sensorielles ou mentales réduites, ou encore un manque d'expérience ou de connaissances.
- Cet appareil n'est pas destiné à une utilisation par des personnes dont les capacités physiques, sensorielles ou mentales sont réduites ou qui n'ont aucune connaissance de l'appareil, à moins d'avoir une supervision ou de se voir donner des instructions concernant l'utilisation de l'appareil par une personne responsable de leur sécurité. Gardez les enfants de moins de 14 ans à l'écart de cet appareil.
- Les enfants doivent être supervisés pour veiller à ce qu'ils ne jouent pas avec l'appareil.

- Les données calculées ou mesurées par l'ordinateur de l'appareil sont purement indicatives. La fréquence cardiaque affichée est approximative et doit être utilisée uniquement à titre indicatif. Un entraînement trop intensif peut provoquer des blessures graves, voire mortelles. En cas d'étourdissement, arrêtez immédiatement l'entraînement.

• CONSERVEZ CES INSTRUCTIONS

Étiquettes d'avertissement de sécurité et numéro de série

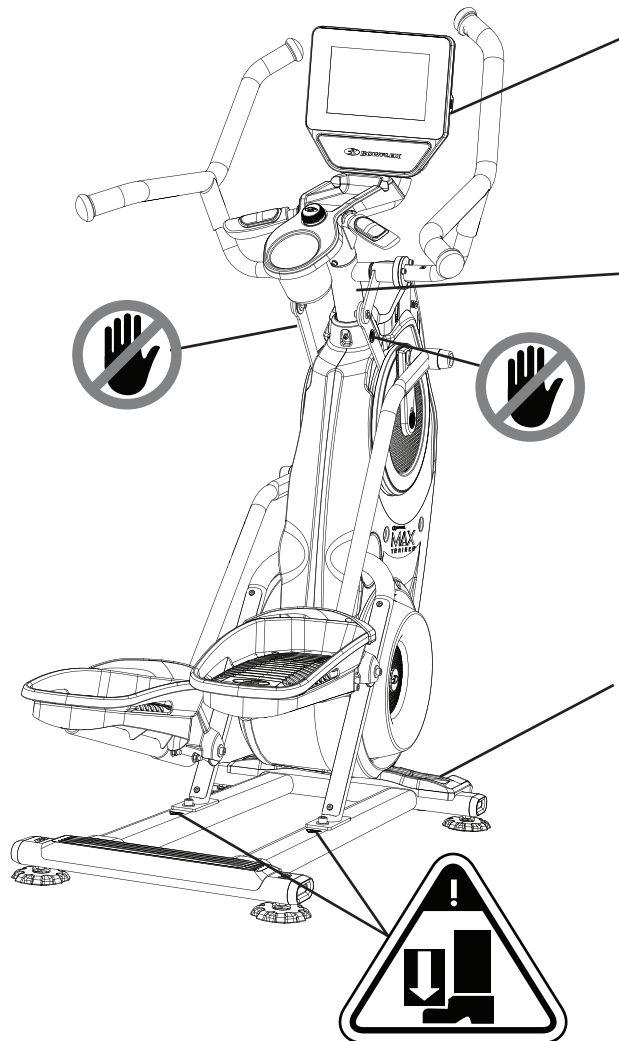

Étiquette du numéro de série de la console

AVERTISSEMENT!

- Toute imprudence lors de l'utilisation de cet appareil pourrait être dangereuse, voire mortelle.
- Gardez les enfants et les animaux de compagnie à l'écart de l'appareil.
- Lisez et assimilez tous les avertissements apposés sur cet appareil.
- Consultez le Guide du propriétaire pour prendre connaissance des consignes de sécurité et des avertissements supplémentaires.
- La fréquence cardiaque affichée est approximative et doit être utilisée uniquement à titre indicatif.
- Cet appareil n'est pas destiné à une utilisation par des personnes de moins de 14 ans.
- Le poids maximal de l'utilisateur de cet appareil est de 136 kg (300 lb)
- Cet appareil est destiné à un usage à domicile uniquement.
- Consultez un médecin avant d'utiliser tout appareil d'exercices.

(L'étiquette sur l'appareil est offerte en anglais et en français canadien uniquement.)

Étiquette de spécification de produit et étiquette de numéro de série (sous l'épaule stabilisateur de droite)

Conformité FCC

! Des changements ou des modifications à cet appareil qui ne sont pas expressément approuvés par la partie responsable de la conformité pourraient annuler le pouvoir de l'utilisateur à faire fonctionner cet équipement.

L'appareil et le bloc d'alimentation répondent aux normes de la section 15 des règlements de la FCC. Son fonctionnement est soumis aux deux conditions suivantes : (1) Cet appareil ne doit pas causer d'interférences dangereuses et (2) doit accepter toutes les interférences reçues, y compris celles qui peuvent provoquer un fonctionnement indésirable.

Remarque : Cet appareil et son cordon d'alimentation ont été testés et déclarés conformes aux limites des appareils numériques de Classe A, conformément à la section 15 des règlements de la FCC. Ces limites sont conçues pour fournir une protection raisonnable contre les interférences des installations résidentielles. Cet appareil génère, utilise et peut émettre des fréquences radio. S'il n'est pas installé et utilisé conformément aux instructions, il peut soumettre les communications radio à des interférences indésirables.

L'absence totale d'interférences dans des installations particulières n'est cependant pas garantie. Si cet appareil provoque des interférences sur les postes de radio ou de télévision, ce qui peut être déterminé en éteignant puis rallumant l'appareil, nous vous conseillons d'entreprendre une ou plusieurs des mesures ci-après :

- Réorienter ou repositionner l'antenne de réception.
- Augmenter la distance séparant l'appareil et le récepteur.
- Brancher l'appareil sur une prise de courant différente de celle où le récepteur est branché.
- Consulter le vendeur ou un technicien radio/télévision compétent pour de l'aide.

Ce produit respecte la directive européenne sur l'équipement radio 2014/53/EU

Caractéristiques techniques

Poids maximal de l'utilisateur : 136 kg (300 lb)

Surface totale (empreinte) de l'appareil : 9775 cm² (1515,4 in²)

Hauteur maximale des pédales : 48,5 cm (19,1 po)

Poids de l'appareil : 67,5 kg (148,8 lb)

Alimentation :

Tension d'entrée : 100-240V AC, 50-60Hz, 1.5A
Tension de sortie : 12V DC, 3A

Brassard de fréquence cardiaque : 1 pile au lithium polymère (pas remplaçable)



Cet appareil NE DOIT PAS être mis au rebut avec les déchets ménagers, mais recyclé de manière appropriée. Pour une mise au rebut appropriée, pratiquez les méthodes recommandées par les centres de traitement des déchets.

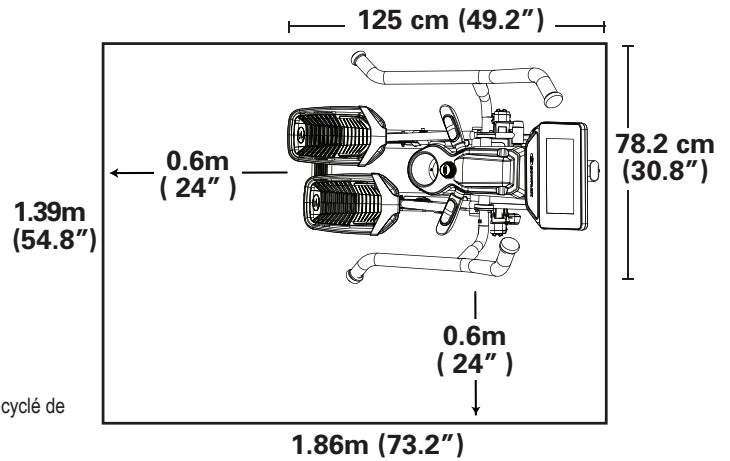

Hauteur de la machine : 165.4 cm (65.1")

Avant l'assemblage

Choisissez l'endroit où vous allez installer et faire fonctionner votre appareil. Pour un fonctionnement sûr, il doit s'agir d'une surface plane et solide. Prévoyez un espace d'entraînement d'au moins 139 cm (54,8 po) x 186 cm (73,2 po). Prévoyez un dégagement de l'aire d'entraînement d'au moins 0,6m (24 po) au côté permettant d'accéder à l'appareil ainsi qu'à l'arrière de ce dernier. Assurez-vous que l'espace d'entraînement que vous utilisez dispose d'une hauteur libre suffisante, compte tenu de la taille de l'utilisateur et de la hauteur maximale des pédales de l'appareil d'entraînement.

Tapis d'appareil

Le tapis d'appareil Blowflex^{MC} Max Trainer^{MC} est un accessoire en option vous permettant de maintenir votre espace d'entraînement propre et d'ajouter une couche protectrice à votre plancher. Le tapis d'appareil en caoutchouc offre une surface antidérapante qui limite la décharge statique et réduit le risque d'erreur d'affichage. Dans la mesure du possible, placez le tapis d'appareil Bowflex^{MC} Max Trainer^{MC} dans l'espace d'entraînement sélectionné avant d'entreprendre l'assemblage.

Pour commander le tapis d'appareil en option, communiquez avec le Service à la clientèle (achat fait aux É.-U./au Canada) ou le distributeur local (achat fait hors des É.-U./du Canada).

Assemblage

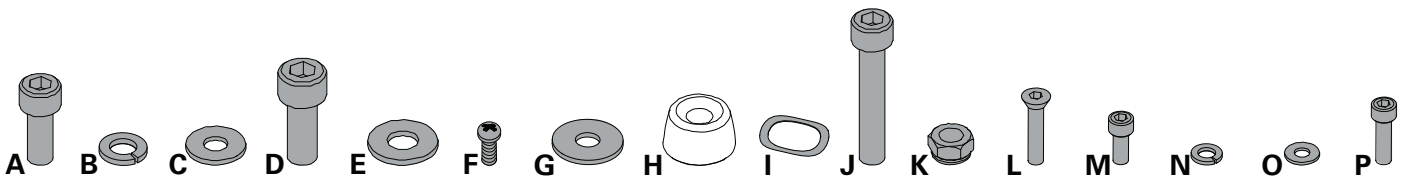

Article	Quantité	Description	Article	Quantité	Description
A	6	Vis à douille hexagonale, M8x1,25x20, noire	I	2	Rondelle ondulée, 17,2x22
B	6	Rondelle de blocage, M8x14,8 noire	J	4	Vis à pans creux hexagonale, M8x1.25x55, noire
C	12	Rondelle plate, M8x18, noire	K	4	Contre-écrou, M8, noir
D	4	Vis à pans creux hexagonale, M10x1.5x25, noire	L	8	Vis hexagonale à tête bouton M6x1,0x30, noire
E	4	Rondelle plate, M10x23, noire	M	4	Vis à pans creux hexagonale, M6x1.0x14 CL10.9, noire
F	1	Vis cylindrique à tête cruciforme, M5x0.8x20, noire	N	10	Rondelle de blocage, M6x14,8 noire
G	2	Rondelle plate, M8x24, noire	O	4	Rondelle plate, M6x13, noire
H	2	Embout	P	6	Vis à pans creux hexagonale, M6x1.0x20 CL12.9, noire

Remarque : Certaines pièces de visserie de la carte de visserie sont incluses en tant qu'éléments de rechange. Il se peut donc qu'il en reste une fois l'appareil correctement assemblé.

Outils

Inclus



#2
4 mm
5 mm
6 mm
8 mm



13 mm

Étape 1.

! Certains composants de l'appareil peuvent être lourds ou encombrants. Demandez l'aide d'une autre personne pour effectuer les étapes d'assemblage avec ces composants. Ne réalisez pas seul des opérations qui demandent l'intervention de deux personnes.

AVIS : Serrez la visserie à la main.

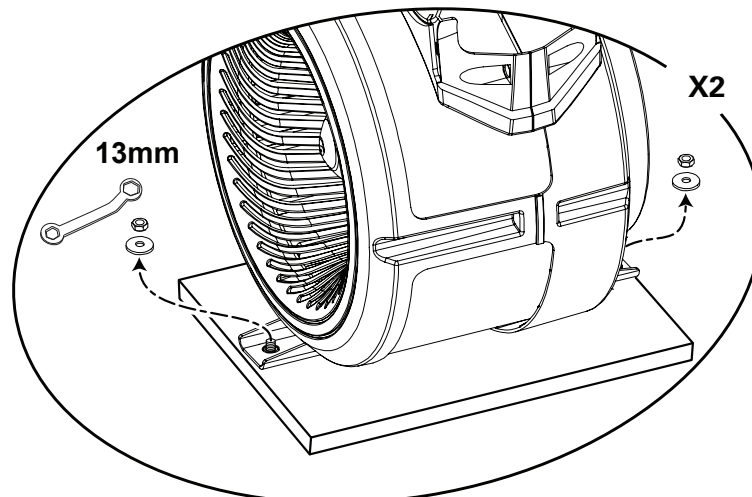
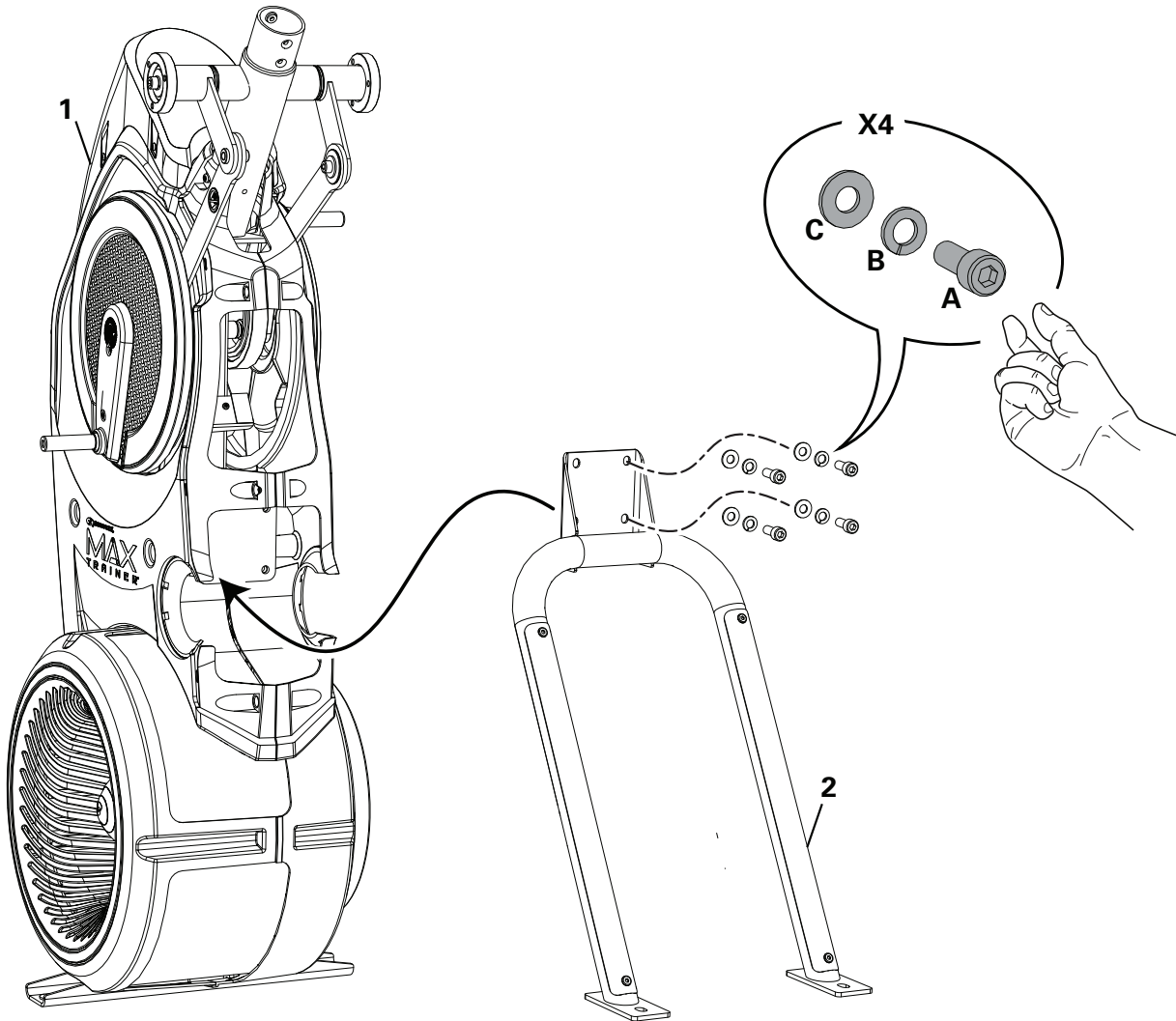

Article	Quantité	Description	Article	Quantité	Description
1	1	Cadre	2	1	Ensemble rail

Étape 2.

! Certains composants de l'appareil peuvent être lourds ou encombrants. Demandez l'aide d'une autre personne pour effectuer les étapes d'assemblage avec ces composants. Ne réalisez pas seul des opérations qui demandent l'intervention de deux personnes. Soulevez l'ensemble cadre à partir de l'extérieur de l'ensemble pivot comme indiqué ci-dessous.

AVIS : Une fois que toute la visserie a été serrée à la main, serrez complètement TOUTES les pièces de visserie des étapes précédentes. Placez le crochet intérieur de l'épaulement arrière de l'ensemble cadre, puis faites-le pivoter en place vers le haut.

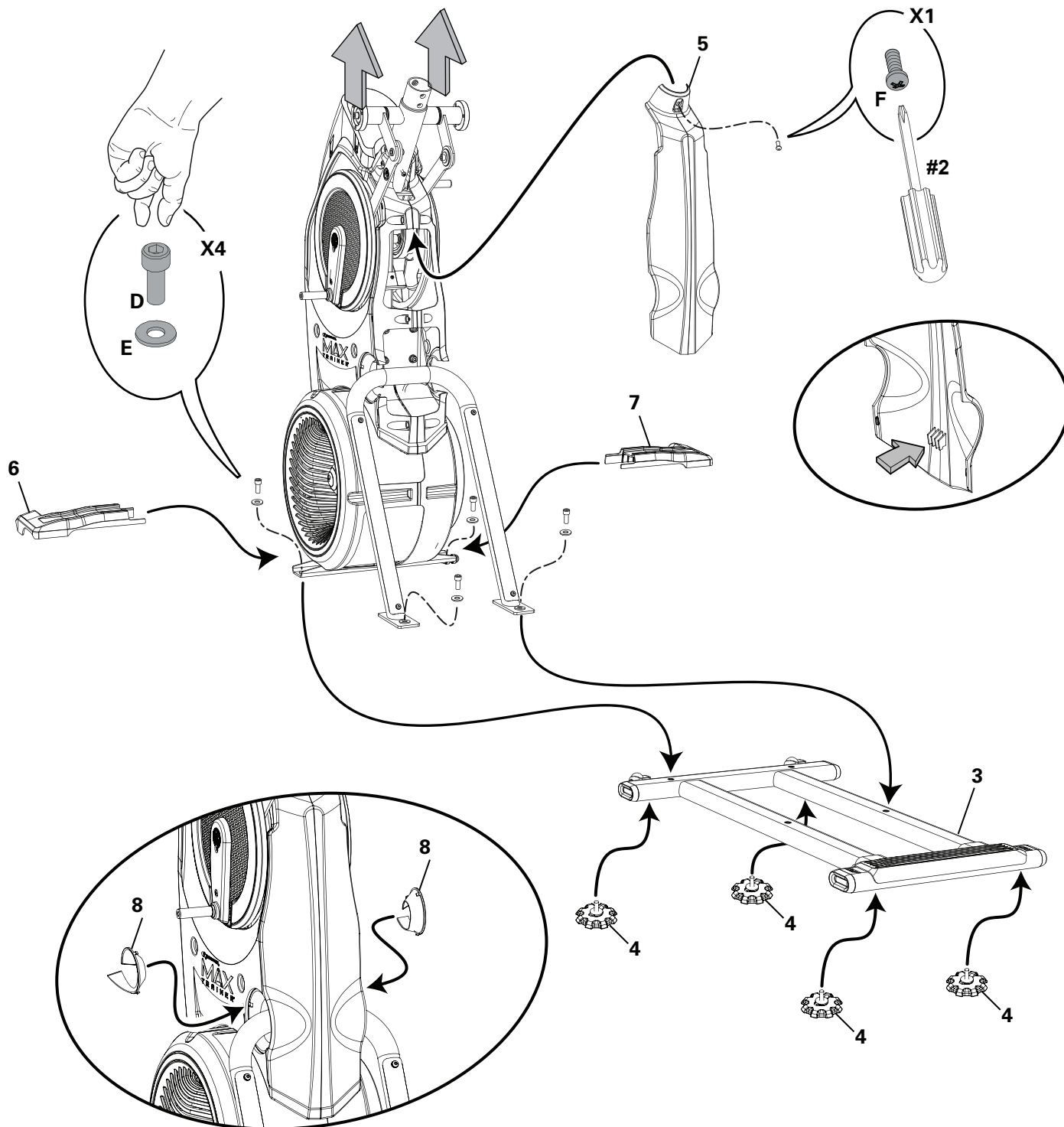

Article	Quantité	Description	Article	Quantité	Description	Article	Quantité	Description
3	1	Ensemble stabilisateur	5	1	Épaulement, arrière	7	1	Épaulement stabilisateur, droit
4	4	Vérin	6	1	Épaulement stabilisateur, gauche	8	2	Embout

Étape 3.

! Sachez que les pattes sont reliées et lorsque l'une ou l'autre de ces pièces est déplacée, l'autre l'est également. Afin d'éviter d'éventuelles blessures graves lorsque vous insérez les extrémités du tube dans les pattes, évitez que vos mains ou vos doigts soient coincés ou pincés.

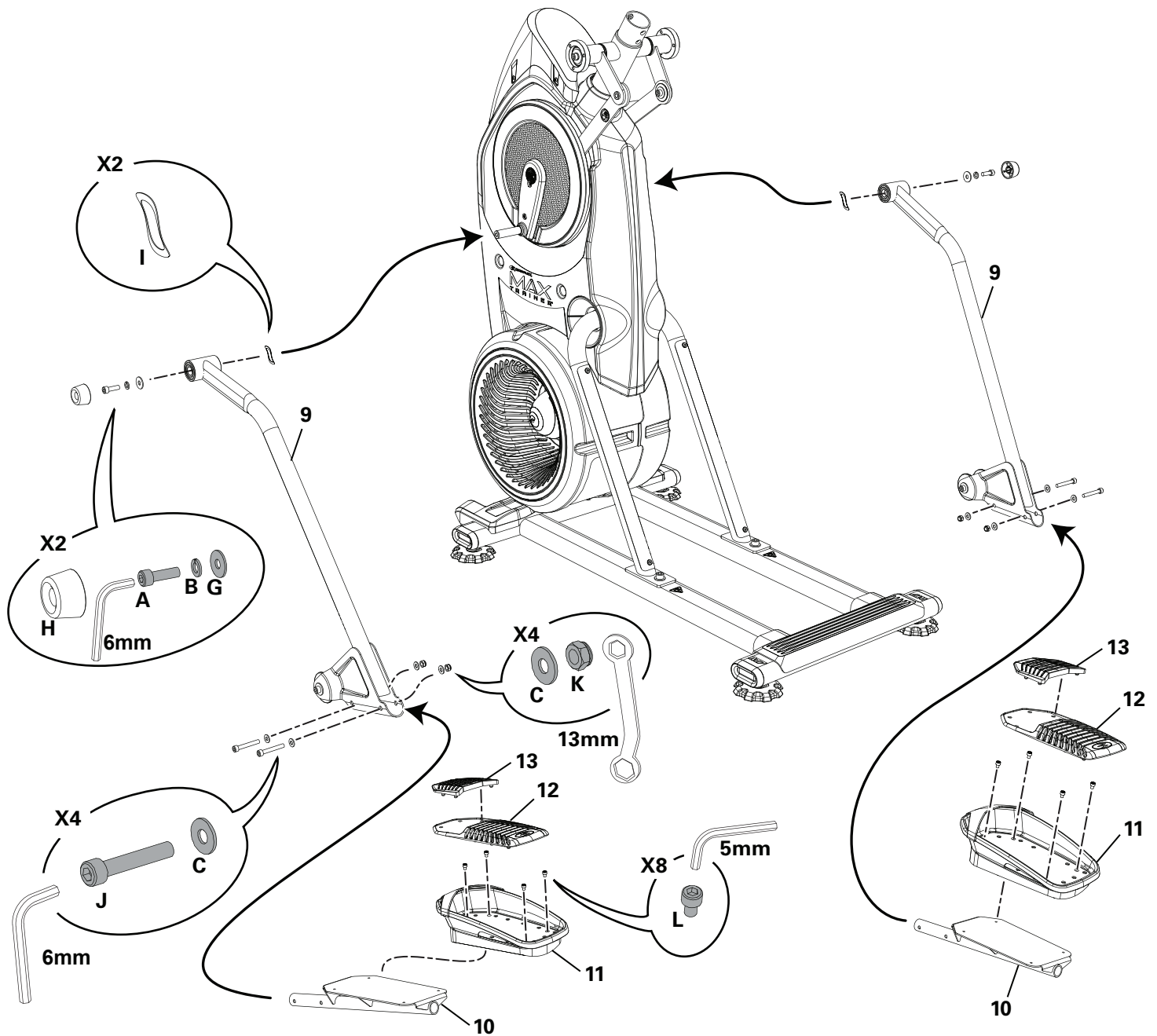

Article	Quantité	Description	Article	Quantité	Description	Article	Quantité	Description
9	2	Patte	11	2	Repose-pied	13	2	Semelle de pédale
10	2	Pédale	12	2	Semelle de pédale			

Étape 4.

AVIS : Coupez l'attache mono-usage d'expédition qui maintient les câbles, connectez les câbles et fixez l'assemblage de guidon statique et le bouton du degré de résistance.

Remarque : Ne laissez pas les câbles tomber dans l'ensemble cadre. Ne coupez pas ni ne coincez les câbles de la console. Une fois que toute la visserie a été serrée à la main, serrez-la complètement à l'aide d'une clé hexagonale de 5 mm.

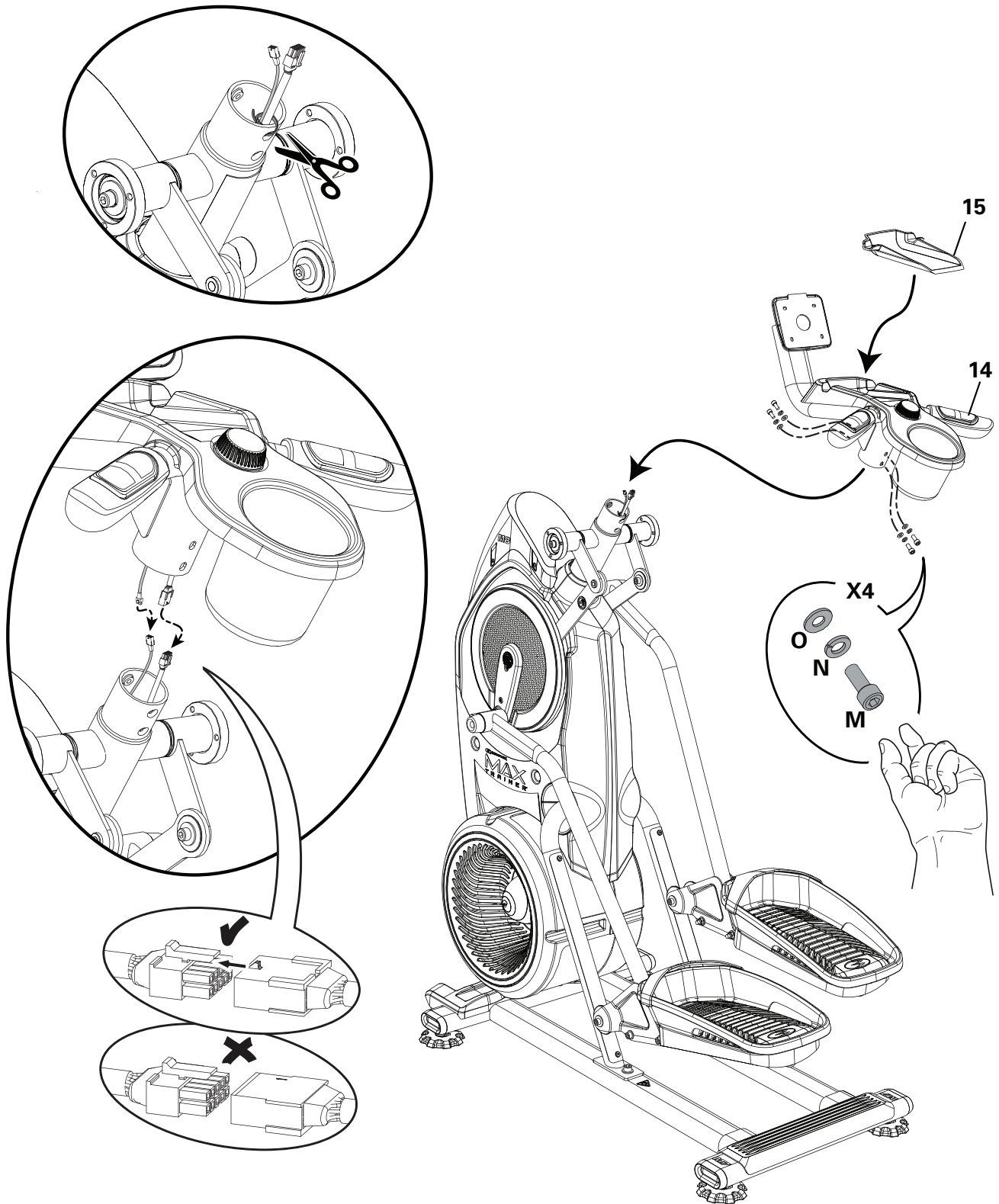

Article	Quantité	Description	Article	Quantité	Description
14	1	Dispositif de guidon statique	15	1	Monture à plateau

Étape 5.

AVIS : Enlevez le couvercle de console arrière et la quincaillerie de l'assemblage de la console. Connectez les câbles et placez la console sur le guidon statique. Après avoir poussé les excès de câble dans le guidon statique, tournez l'assemblage de la console vers le bas et fixez-le au guidon statique.

Remarque : Ne coupez pas ni ne coinciez les câbles. Chaque connecteur de câble (3 broches, 4 broches, 5 broches et 12 broches) a un connecteur d'extrémité qui a le même nombre d'ouvertures. * La quincaillerie ne se trouve pas sur la carte de visserie.

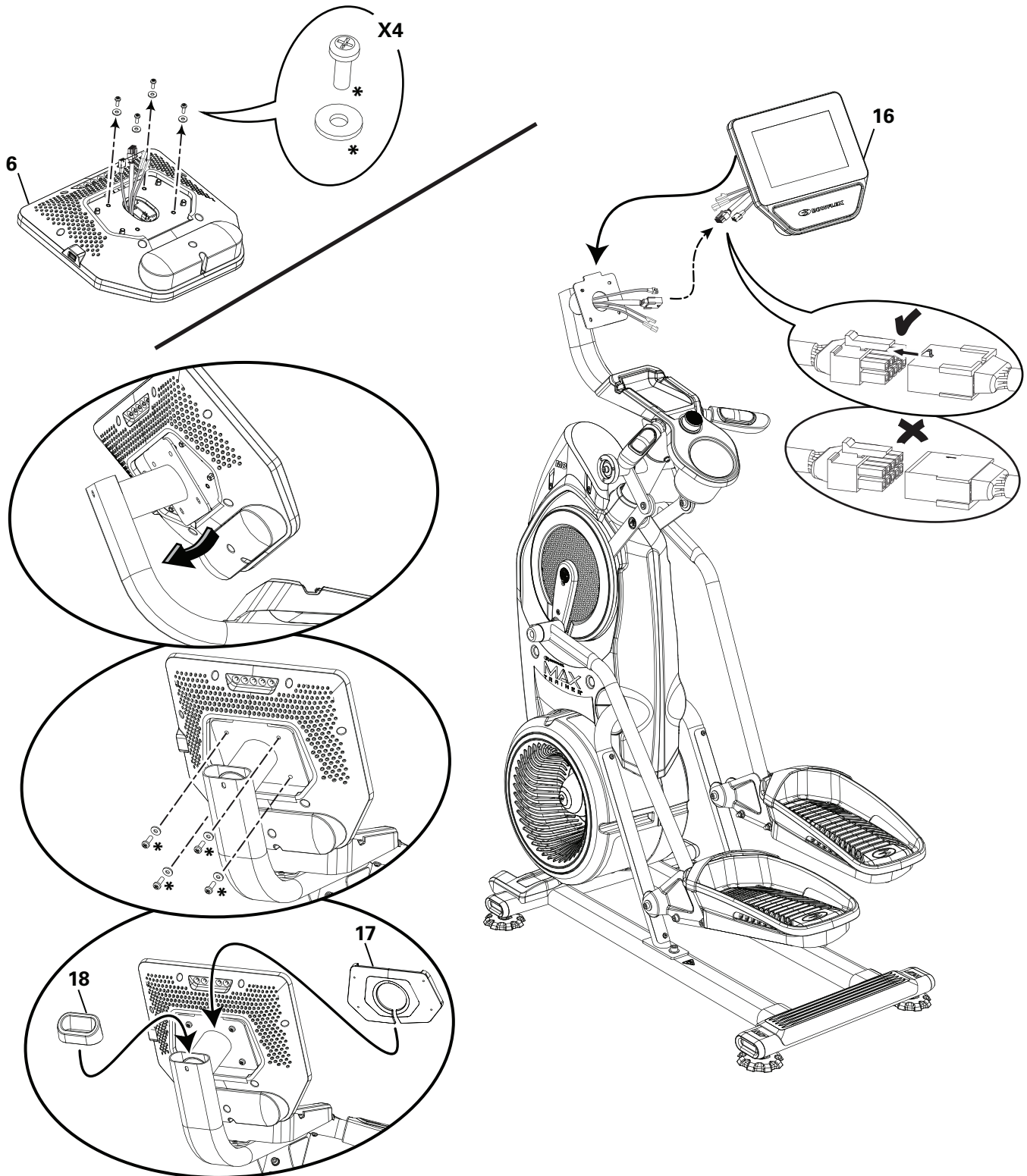

Article	Quantité	Description	Article	Quantité	Description	Article	Quantité	Description
16	1	Assemblage de la console	17	1	Couvercle arrière de la console	18	1	Capuchon de guidon statique

Étape 6.

! Sachez que les pédales et le guidon supérieur sont reliés et lorsque l'une ou l'autre de ces pièces est déplacée, l'autre l'est également. Certains composants de l'appareil peuvent être lourds ou encombrants. Demandez l'aide d'une autre personne pour effectuer les étapes d'assemblage avec ces composants. Ne réalisez pas seul des opérations qui demandent l'intervention de deux personnes.

AVIS : Veillez à fixer le guidon supérieur afin qu'il se trouve à portée d'utilisation de l'utilisateur. Veillez à utiliser la fiche d'adaptateur c.a. appropriée selon votre région.

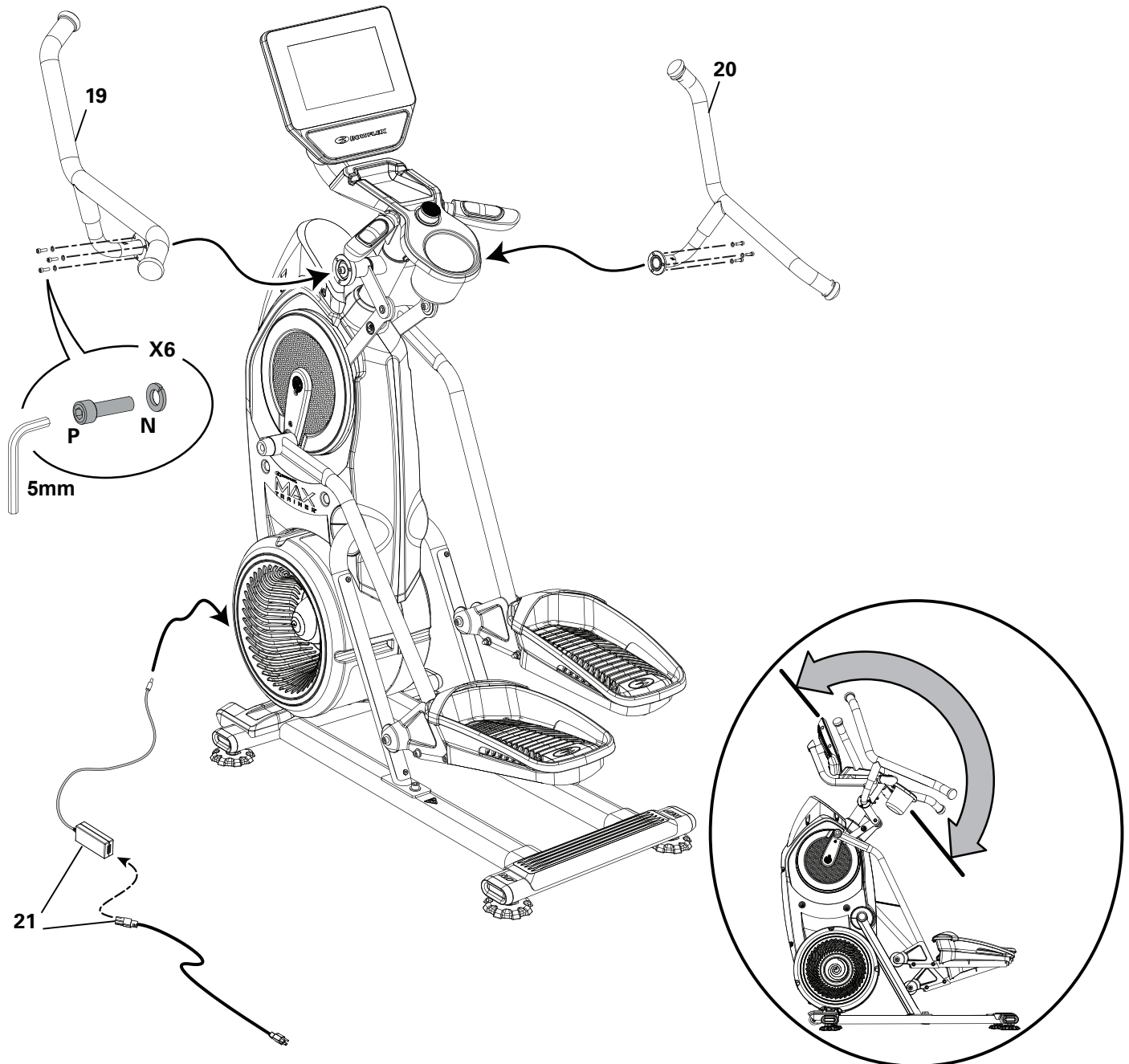

Article	Quantité	Description	Article	Quantité	Description	Article	Quantité	Description
19	1	Poignée de guidon dynamique, gauche	20	1	Guidon dynamique, droite	21	1	Adaptateur c.a.

Étape 7.

- a. Lorsque l'appareil est branché à une prise murale qui fonctionne, l'appareil démarre et la DEL d'état s'allume.

Remarque : La console pourrait se mettre en veille si elle ne reçoit pas de commande. Touchez l'écran de la console pour réveiller l'appareil.

- b. L'appareil se met en marche et affiche l'écran de Welcome - Connect Wifi (bienvenue – connexion Wifi). Tapez sur Connect.

Remarque : Une connexion Wifi est nécessaire pour utiliser votre appareil Bowflex^{MC}. Si vous n'avez pas de connexion Wifi, communiquez avec un représentant Bowflex^{MC} ou un distributeur de votre localité immédiatement pour obtenir de l'aide.

- c. La console affichera la liste de connexions Wifi utilisables. Tapez sur la connexion Wifi voulue et saisissez le mot de passe. Tapez sur Connect.

- d. La console essaiera la connexion Wifi et s'y connectera.

Si la console affiche un écran Update Available (mise à jour proposée), tapez sur le bouton Agree (accepter). La console actualisera le logiciel.

- e. Lorsqu'une connexion Wifi est établie, tapez sur Back.

- f. La console ouvrira l'appli Bowflex^{MC} JRNY^{MC}. Tapez sur Get Started (commencer).

- g. La console affichera l'écran d'options. Choisissez Log In (connexion) ou Create Account (création de compte). Suivez les invites pour enregistrer votre nouvel appareil. Lorsque l'enregistrement est effectué, votre appareil d'entraînement est prêt.

Remarque : L'appareil Bowflex^{MC} doit être inscrit à l'aide d'une connexion Wifi. Après l'inscription et la configuration initiales, l'appareil peut s'utiliser sans connexion Wifi. Cependant, seules les séances d'entraînement et fonctions de base pourront s'utiliser. L'accompagnement personnalisé, les séances d'entraînement personnalisées, les courses immersives en extérieur virtuel Explore The World^{MC} et les vidéos de séance d'entraînement dirigées ne sont offertes qu'avec un abonnement* JRNY^{MC} et au moyen d'une connexion Wifi*.

- h. La console affichera l'écran Just for You. L'écran vous invitera à faire une séance d'entraînement d'évaluation de la forme physique afin d'obtenir une séance d'entraînement personnalisée*. Vous pouvez aller à l'onglet Learn (apprendre) pour vous renseigner sur vos options.

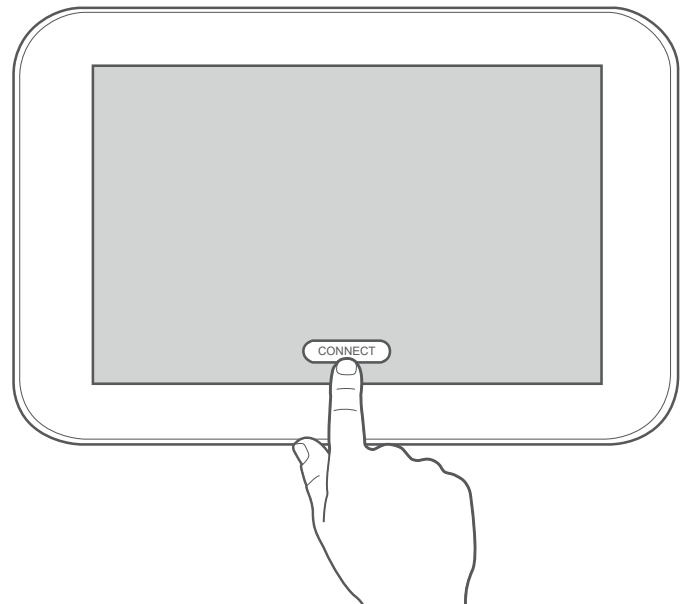

Étape 8.

Inspection finale

Veillez inspecter votre appareil afin de vous assurer que toute la visserie est serrée et que les composants sont correctement assemblés.

Remarque : Retirez toute pellicule protectrice de la face de la console. Retirez les bandes de plastique protectrices des rails.

Notez le numéro de série dans l'espace pourvu à cet effet en début de ce manuel.



N'utilisez pas l'appareil tant qu'il n'est pas complètement assemblé et inspecté pour vérifier que son rendement est conforme au Guide du propriétaire.

* L'abonnement JRNY^{MC} est nécessaire pour une expérience JRNY^{MC} – consultez www.bowflex.com/jrny pour en savoir plus. Les clients des États-Unis ou du Canada peuvent se procurer un abonnement JRNY^{MC} par téléphone au 800 269-4126 ou en consultant le site www.bowflex.com/jrny. Dans certains pays (dont les États-Unis), vous pouvez aussi vous procurer un abonnement JRNY^{MC} en téléchargeant l'appli JRNY^{MC} sur votre téléphone ou votre tablette et en vous inscrivant au moyen de l'appli téléchargée. Les abonnements JRNY^{MC} pourraient ne pas être offerts dans quelques pays.

Réglages

Déplacement de l'appareil

! L'appareil peut être déplacé par une ou plusieurs personnes selon leur habileté physique et leur capacité. Veillez à ce que les personnes qui déplacent l'appareil aient la condition/forme physique et la capacité de le faire sans danger.

1. Saisissez le guidon Aéro et inclinez avec précaution l'appareil vers vous sur les roulettes de transport. Ne saisissez pas l'étagère média.

! Faites/Portez attention au guidon et au poids de l'appareil avant d'incliner ce dernier.

2. Poussez l'appareil en place.
3. Abaissez avec précaution l'appareil en place.

AVIS : Déplacez l'appareil avec le plus grand soin. Tout mouvement brusque peut perturber le fonctionnement de l'ordinateur.

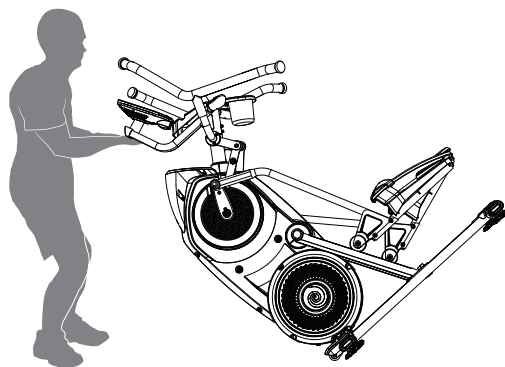

Mise à niveau de l'appareil

L'appareil doit être mis à niveau si votre espace d'entraînement est inégal ou si l'ensemble rail est légèrement écarté du sol. Réglage :

1. Placez l'appareil dans votre espace d'entraînement.
2. Desserrez les contre-écrous et réglez les patins réglables jusqu'à ce qu'ils soient bien répartis et en contact avec le plancher.

! Ne réglez pas les patins réglables à une hauteur telle qu'ils risquent de se détacher ou de se dévisser de l'appareil. Vous pourriez vous blesser ou endommager l'appareil.

3. Resserrez les contre-écrous.

! Assurez-vous que l'appareil est nivelé et stable avant de l'utiliser.

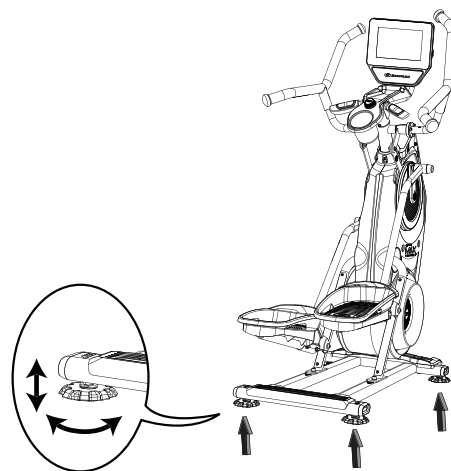

Utilisation de l'appli Bowflex™ JRNY™ sur votre appareil portable (en option)

Bien que vous ayez accès aux renseignements complets concernant votre séance d'entraînement avec votre abonnement JRNY^{MC} sur la console, vous pouvez aussi y avoir accès à distance à l'aide de votre propre appareil. Téléchargez simplement l'appli JRNY^{MC} sur votre appareil pour accéder à votre abonnement JRNY^{MC}.

1. Téléchargez l'appli appelée « Bowflex™ JRNY™ App ». L'appli est offerte dans Google Play^{MC} et App Store.

Remarque : Pour la liste complète des appareils compatibles, consultez les détails de l'appli à App Store ou Google Play^{MC}.

2. Suivez les directives de l'appli pour la synchroniser votre appareil avec votre compte Bowflex^{MC} JRNY^{MC}.

Lorsque vous avez accès à votre compte grâce à votre appareil et à votre abonnement* JRNY^{MC}, vous pouvez examiner les séances d'entraînement, l'accompagnement personnalisé, et les séances d'entraînement à venir.

Recharge USB

Si un appareil USB est branché au port USB, le port tentera de charger l'appareil. L'alimentation fournie depuis le port USB pourrait ne pas suffire à faire fonctionner l'appareil et à le charger en même temps.

Cardiofréquencemètre à connectivité Bluetooth^{MD}

Votre appareil d'entraînement est conçu de manière à capter un signal provenant d'un cardiofréquencemètre Bluetooth^{MD}. Observez les directives qui accompagnent votre cardiofréquencemètre Bluetooth^{MD}.

! Si vous portez un stimulateur cardiaque ou tout autre dispositif électronique implanté, consultez votre médecin avant d'utiliser une sangle Bluetooth^{MD} ou autre capteur de fréquence cardiaque Bluetooth^{MD}.

Remarque : Veillez à retirer la pellicule protectrice (s'il y en a) du cardiofréquencemètre avant de l'utiliser.

* L'abonnement JRNY^{MC} est nécessaire pour une expérience JRNY^{MC} – consultez www.bowflex.com/jrny pour en savoir plus. Les clients des États-Unis ou du Canada peuvent se procurer un abonnement JRNY^{MC} par téléphone au 800 269-4126 ou en consultant le site www.bowflex.com/jrny. Dans certains pays (dont les États-Unis), vous pouvez aussi vous procurer un abonnement JRNY^{MC} en téléchargeant l'appli JRNY^{MC} sur votre téléphone ou votre tablette et en vous inscrivant au moyen de l'appli téléchargée. Les abonnements JRNY^{MC} pourraient ne pas être offerts dans quelques pays.

Brassard de fréquence cardiaque Bluetooth^{MD}

Un brassard de fréquence cardiaque Bluetooth^{MD} accompagne votre appareil d'entraînement. Pour utiliser le brassard de fréquence cardiaque Bluetooth^{MD}, suivez les directives qui l'accompagnent.

 **Si vous avez un stimulateur cardiaque ou quelque autre dispositif électronique implanté, consultez votre médecin avant d'utiliser un brassard Bluetooth^{MD} ou quelque autre cardiofréquence-mètre Bluetooth^{MD}.**

Remarque : Veuillez à retirer la pellicule protectrice (s'il y en a) du cardiofréquence-mètre avant de l'utiliser.

1. Installez le brassard de fréquence cardiaque Bluetooth^{MD} dans la partie supérieure de votre avant-bras.
2. Confirmez que Bluetooth^{MD} est actif sur l'appareil. Si l'icône Bluetooth^{MD} est bleue, elle est active.
Si l'icône est rouge, Bluetooth^{MD} doit être activée. Pour activer Bluetooth^{MD} :
 - a. Tapez sur l'icône Bluetooth^{MD}.
 - b. Tapez sur « Manage Bluetooth^{MD} » (gérer Bluetooth^{MD}).
 - c. Faites glisser l'option de « OFF » à « ON ».
 - d. Tapez sur Back (retour) pour sortir.
3. Une fois prêt à commencer l'exercice, démarrez votre séance d'entraînement.
4. Appuyez sur le bouton On/Off (marche/arrêt) à voyant DEL du brassard de fréquence cardiaque. Veuillez à n'appuyer sur le bouton On/Off (marche/arrêt) qu'une seule fois.
5. Pendant votre séance d'entraînement, le brassard de fréquence cardiaque pourrait prendre jusqu'à 60 secondes pour se connecter. Lorsque l'appareil de fréquence cardiaque Bluetooth^{MD} est connecté, son icône s'affiche en même temps que votre fréquence cardiaque.



Remarque : Le brassard ne peut se connecter qu'une seule fois à une séance d'entraînement active. Si le bouton On/Off (marche/arrêt) est appuyé après la connexion, la séance d'entraînement doit être recommencée.

Audio Bluetooth^{MD} (entrée ou sortie)

Votre appareil intelligent peut envoyer l'audio aux haut-parleurs de la console grâce à une connexion Bluetooth^{MC}. L'appareil peut aussi envoyer l'audio de la console à votre dispositif Bluetooth^{MC} (comme un casque d'écoute Bluetooth^{MC}).

Remarque : La bande sonore Bluetooth^{MC} ne peut être diffusée que dans une seule direction (entrée ou sortie) à la fois.

Capteurs de contact de fréquence cardiaque

Les capteurs de contact de fréquence cardiaque (CFC) envoient vos signaux de fréquence cardiaque à la console. Les capteurs CFC sont les pièces en acier inoxydable des guidons. Pour les utiliser, placez vos mains confortablement autour des capteurs. Assurez-vous que vos mains sont en contact avec le dessus et le dessous des capteurs. Tenez-les fermement, mais non trop fort ni de façon trop lâche. Les deux mains doivent être en contact avec les capteurs afin que la console puisse détecter le pouls. Une fois que la console a détecté quatre signaux de pouls stables, votre pouls s'affichera.

Une fois que la console détecte votre fréquence cardiaque initiale, immobilisez vos mains pendant 10 à 15 secondes. La console validera la fréquence cardiaque. De nombreux facteurs influencent la capacité des capteurs à détecter le signal de votre fréquence cardiaque :

- Le mouvement des muscles du haut du corps (y compris les bras) produit un signal électrique (artefact musculaire) qui peut interférer avec la détection du pouls. Un léger mouvement des mains, alors qu'elles sont en contact avec les capteurs, peut produire une interférence.
- Les callosités et la lotion pour les mains peuvent agir comme une couche isolante et affaiblir le signal.
- Certains signaux d'électrocardiogramme (ECG) produits par certaines personnes ne sont pas suffisamment forts pour être détectés par les capteurs.
- La proximité d'autres appareils électroniques peut créer de l'interférence.

Si votre signal de fréquence cardiaque semble irrégulier après validation, essayez vos mains et les capteurs et essayez à nouveau.

 **La fréquence cardiaque affichée est approximative et doit être utilisée uniquement à titre indicatif.**

Support média (accessoire en option)

Un accessoire optionnel peut être ajouté à votre appareil d'entraînement pour tenir des médias supplémentaires au-dessus de la console. Le support média se fixe facilement à votre appareil, qui ajoute de la place pour des médias ou des appareils.

Pour commander le Support média optionnel, communiquez avec le Service à la clientèle (achat fait aux É.-U./au Canada) ou un distributeur de votre localité (achat hors des É.-U./du Canada).

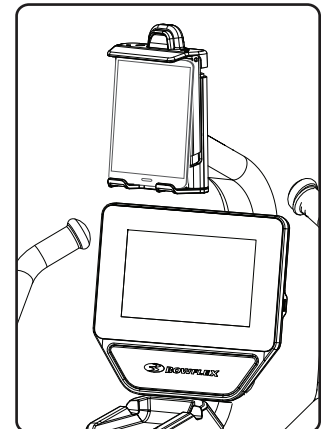

À quelle fréquence s'entraîner?

 **Consultez un médecin avant de commencer un programme d'entraînement. Arrêtez l'exercice si vous éprouvez de la douleur ou de la gêne à la poitrine, ou si vous avez de la difficulté à respirer ou vous vous sentez défaillir. Consultez un médecin avant de réutiliser l'appareil. Les données calculées ou mesurées par l'ordinateur de l'appareil sont purement indicatives. La fréquence cardiaque affichée sur la console est approximative et doit être utilisée uniquement à titre indicatif.**

- Trois fois par semaine pendant 14 minutes chaque fois.
- Planifiez les entraînements et essayez de respecter le programme.

Remarque : Si vous faites de l'exercice pour la première fois (ou si vous reprenez un programme d'exercices régulier) et que vous n'êtes pas en mesure de terminer une période de 14 minutes d'exercices continue, commencez par 5 à 10 minutes, puis augmentez la durée de votre entraînement jusqu'à ce que vous atteigniez 14 minutes au total.

Intensité de l'entraînement

Pour augmenter l'intensité de votre entraînement :

- Augmenter le nombre de tours de pédale par minute.
- Placez vos pieds plus loin vers l'arrière des pédales.
- Augmentez le niveau d'intensité et maintenez votre cadence en tours par minute, ou augmentez-la également.
- Utilisez les parties supérieure et inférieure de votre corps à différents niveaux.
- Changez l'endroit où vous saisissez la poignée du guidon pour solliciter d'autres parties du haut de votre corps.

Emplacement des mains (choix de saisie)

L'appareil d'entraînement est équipé de divers guidons qui permettent une variété de séances d'entraînement. Alors que vous effectuez votre séance de conditionnement physique, déplacez vos mains afin de cibler différents groupes musculaires.

 **Faire de l'exercice sur cet appareil requiert une bonne coordination et un bon équilibre. Veillez à prévoir les modifications de vitesse et du degré de résistance qui risquent d'arriver au cours de l'entraînement et à éviter toute perte d'équilibre, cause éventuelle de blessure.**

Le guidon dynamique permet une variété d'exercices pour le haut du corps. Lors du démarrage, placez vos mains où elles sont le plus confortables et stables sur le guidon dynamique.

Le guidon statique sous la console peut aussi servir à ajouter de la stabilité au cours de l'entraînement et à indiquer votre fréquence cardiaque. Utilisez le guidon statique pour une séance d'entraînement concentré sur les jambes. Soyez attentif au mouvement du guidon dynamique pendant le conditionnement physique.

Monter sur votre appareil et en descendre

 **Faites attention lorsque vous montez l'appareil ou en descendez.**

Sachez que les pédales et les guidons sont reliés et lorsque l'une ou l'autre de ces pièces est déplacée, l'autre l'est également. Afin d'éviter les blessures graves, saisissez le guidon statique pour vous maintenir.

Assurez-vous que rien ne se trouve sous les pédales ou dans le ventilateur de résistance de l'air avant de mouvoir quoi que ce soit sur l'appareil.

Pour monter votre appareil d'entraînement :

1. Faites mouvoir les pédales jusqu'à ce que la plus rapprochée se trouve à la position la plus basse.
2. Saisissez le guidon statique sous l'ensemble console.
3. Équilibrez-vous à l'aide du guidon statique, montez sur la pédale la plus basse et placez votre autre pied sur la pédale opposée.

Remarque : Le « creux de la vague » correspond au point où l'utilisateur est incapable de commencer un entraînement parce que les pédales ne bougent pas. Si cela se produit, saisissez sûrement le guidon statique et transférez votre poids sur le talon du pied le plus haut. Toujours en tenant le guidon statique, se pencher légèrement vers l'arrière pour transférer plus de poids sur le talon. Lorsque les pédales commencent à bouger, reprendre l'entraînement prévu.

Pour descendre de votre appareil d'entraînement :

1. Positionnez la pédale dont vous voulez descendre à la position la plus élevée et immobilisez complètement l'appareil.

 **Cet appareil n'est pas équipé d'une roue libre. La vitesse de rotation des pédales doit être réduite de façon graduelle.**

2. Saisissez le guidon statique sous la console pour vous maintenir.
3. En mettant votre poids sur le pied le plus bas, dégagez le pied supérieur de l'appareil et posez-le sur le sol.

4. Descendez de l'appareil et relâchez le guidon statique.

Configuration initiale de la console

1. Lorsque l'appareil est branché à une prise murale qui fonctionne, l'appareil démarre et la DEL d'état s'allume.
Remarque : La console pourrait se mettre en veille si elle ne reçoit pas de commande. Touchez l'écran de la console pour réveiller l'appareil.
2. L'appareil se met en marche et affiche l'écran de Welcome - Connect Wifi (bienvenue – connexion Wifi). Tapez sur Connect.
Remarque : Une connexion Wifi est nécessaire pour utiliser votre appareil Bowflex^{MC}. Si vous n'avez pas de connexion Wifi, communiquez avec un représentant Bowflex^{MC} ou un distributeur de votre localité immédiatement pour obtenir de l'aide.
3. La console affichera la liste de connexions Wifi utilisables. Tapez sur la connexion Wifi voulue et saisissez le mot de passe. Tapez sur Connect.
4. La console essaiera la connexion Wifi et s'y connectera.
Si la console affiche un écran Update Available (mise à jour proposée), tapez sur le bouton Agree (accepter). La console actualisera le logiciel.
5. Lorsqu'une connexion Wifi est établie, tapez sur Back (retour).
6. La console ouvrira l'appli Bowflex^{MC} JRNY^{MC}. Tapez sur Get Started (commencer).
7. La console affichera l'écran d'options. Choisissez Log In (connexion) ou Create Account (création de compte). Suivez les invites pour enregistrer votre nouvel appareil. Lorsque l'enregistrement est effectué, votre appareil d'entraînement est prêt.
Remarque : L'appareil Bowflex^{MC} doit être inscrit à l'aide d'une connexion Wifi. Après l'inscription et la configuration initiales, l'appareil peut s'utiliser sans connexion Wifi. Cependant, seules les séances d'entraînement et fonctions de base pourront s'utiliser. L'accompagnement personnalisé, les séances d'entraînement personnalisées, les courses immersives en extérieur virtuel Explore The World^{MC} et les vidéos de séance d'entraînement dirigées ne sont offertes qu'avec un abonnement* JRNY^{MC} et au moyen d'une connexion Wifi*.
8. La console affichera l'écran Just for You. L'écran vous invitera à faire une séance d'entraînement d'évaluation de la forme physique afin d'obtenir une séance d'entraînement personnalisée*. Vous pouvez aller à l'onglet Learn (apprendre) pour vous renseigner sur vos options.

Démarrage

1. Placez l'appareil d'entraînement dans votre espace d'entraînement.

! Posez l'appareil sur une surface propre, dure et plane et exempte de matériel superflu ou de tout autre objet qui pourrait vous gêner et vous empêcher de bouger librement. Un tapis de caoutchouc peut être installé sous l'appareil pour éviter la formation d'électricité statique et protéger le revêtement du sol.

L'appareil peut être déplacé par une ou plusieurs personnes. Assurez-vous d'avoir la force physique nécessaire pour déplacer l'appareil de manière sécuritaire.

2. Vérifiez que rien ne se trouve sous les pédales ou dans le ventilateur de résistance de l'air. Assurez-vous qu'il n'y a pas d'obstruction.
3. Branchez le cordon d'alimentation sur l'appareil et sur une prise murale c.a. mise à la terre.

Remarque : Si la console ne se met pas en marche après avoir branché le courant, elle a peut-être besoin de se charger pour se mettre en marche. Chargez la console jusqu'à ce qu'elle puisse se mettre en marche.

4. Si vous utilisez un moniteur de fréquence cardiaque, suivez les instructions accompagnant le moniteur.
5. Pour monter sur l'appareil, déplacez les pédales jusqu'à situer la pédale la plus près de vous à la position la plus basse.

! Faites attention lorsque vous montez l'appareil ou en descendez.

Sachez que les pédales et les guidons sont reliés et lorsque l'une ou l'autre de ces pièces est déplacée, l'autre l'est également. Afin d'éviter les blessures graves, saisissez le guidon statique pour vous maintenir.

6. Saisissez le guidon statique.
7. Équilibrez-vous à l'aide du guidon statique, montez sur la pédale la plus basse et placez votre autre pied sur la pédale opposée.

Remarque : Le « creux de la vague » correspond au point où l'utilisateur est incapable de mouvoir les pédales pour commencer un entraînement. Si cela se produit, saisissez sûrement le guidon statique et transférez votre poids sur le talon du pied le plus haut. Toujours en tenant le guidon statique, se pencher légèrement vers l'arrière pour transférer plus de poids sur le talon. Lorsque les pédales commencent à bouger, reprendre l'entraînement prévu.

8. Vous êtes en passe d'entamer une séance d'entraînement.

Remarque : Lorsque vous utilisez l'appareil Bowflex^{MC} Max Trainer^{MC} assurez-vous que les pattes bougent dans la direction indiquée sur le couvre-manivelle.

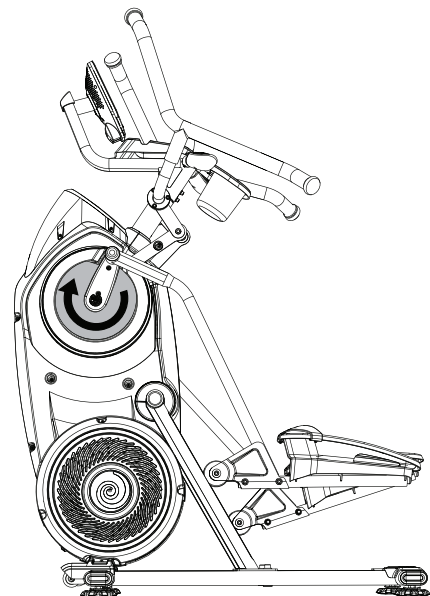

* L'abonnement JRNY^{MC} est nécessaire pour une expérience JRNY^{MC} – consultez www.bowflex.com/jrny pour en savoir plus. Les clients des États-Unis ou du Canada peuvent se procurer un abonnement JRNY^{MC} par téléphone au 800 269-4126 ou en consultant le site www.bowflex.com/jrny. Dans certains pays (dont les États-Unis), vous pouvez aussi vous procurer un abonnement JRNY^{MC} en téléchargeant l'appli JRNY^{MC} sur votre téléphone ou votre tablette et en vous inscrivant au moyen de l'appli téléchargée. Les abonnements JRNY^{MC} pourraient ne pas être offerts dans quelques pays.

Mode de mise en marche / onglet Just For You

La console entrera en mode de mise en marche / onglet Just For You lorsqu'elle est branchée à une source d'alimentation et que l'interrupteur d'alimentation est fermé.

Arrêt automatique (mode veille prolongée)

En l'absence de commande pendant environ cinq minutes, la console s'arrête automatiquement. L'affichage LCD/ACL ne fonctionne pas en mode veille prolongée.

Pause ou arrêt d'un entraînement

1. En tenant fermement les poignées, descendez des courroies et montez sur les repose-pieds situés de chaque côté de la plateforme de marche.
2. Appuyez sur PAUSE/STOP (pause/arrêt) pour interrompre l'entraînement. Les courroies ralentiront pour s'arrêter complètement.
Remarque : Si une séance d'entraînement interrompu ne reprend pas dans les 5 minutes, l'appareil se met à l'arrêt et affiche les résultats de la séance d'entraînement.
3. Pour reprendre votre séance d'entraînement, appuyez sur le bouton START (démarrer). Pour terminer votre entraînement, appuyez à nouveau sur PAUSE/STOP (pause/arrêt).
4. Après la séance d'entraînement, la console en affiche les résultats.
5. Tapez sur Continue.
6. La console passera à l'aperçu de la dernière séance d'entraînement de l'onglet Journal.

Mise hors tension et redémarrage de l'appareil

Remarque : Lorsqu'il est en marche, l'appareil Bowflex^{MC} vérifie s'il y a des mises à jour du logiciel en existence et les installe s'il y a lieu. Si l'appareil est éteint pendant un certain temps, il se peut qu'il essaie d'installer des mises à jour lorsqu'il est remis en marche.

1. Pour mettre l'appareil hors tension, mettez fin à la session de l'utilisateur à l'aide de la console.
2. Coupez l'alimentation à l'aide de l'interrupteur.
3. Débranchez le cordon d'alimentation de l'appareil.



Pour éviter que l'appareil fonctionne sans supervision, mettez toujours l'interrupteur en position ARRÊT, enlevez la clé de sécurité et débranchez le cordon d'alimentation de la prise de courant et de l'entrée d'alimentation de l'appareil. Placez le cordon d'alimentation en lieu sûr.

Pour redémarrer l'appareil :

1. Laissez l'appareil sans courant pendant au moins une minute.
2. Rebranchez le cordon d'alimentation à l'appareil.
3. Fermez l'interrupteur. L'appareil démarrera.

Lisez l'ensemble des directives d'entretien avant de commencer toute tâche de réparation. Dans certains cas, un assistant est requis pour procéder aux tâches nécessaires.

 **Le matériel doit être régulièrement examiné pour détecter tout dommage et toute réparation nécessaire. L'entretien régulier de l'appareil incombe à son propriétaire. Tout composant usé ou endommagé doit être réparé ou remplacé immédiatement. N'utilisez que les pièces fournies par le fabricant pour l'entretien et la réparation du matériel.**

Si les étiquettes se décollent, deviennent illisibles ou tombent, remplacez-les. Si vous avez acheté cet appareil aux États-Unis/au Canada, contactez le service à la clientèle pour des étiquettes de rechange. Si vous l'avez acheté hors des États-Unis/du Canada, contactez votre distributeur local.

Pour réduire les risques de choc électrique ou d'utilisation sans surveillance/supervision, débranchez toujours le cordon d'alimentation de la prise de courant murale et de l'appareil et attendez pendant 5 minutes avant de nettoyer, d'entretenir ou de réparer ce dernier. Placez le cordon d'alimentation en lieu sûr.

Quotidiennement : Avant chaque utilisation, vérifiez qu'aucune pièce n'est desserrée, brisée, endommagée ou usée. N'utilisez pas votre appareil s'il n'est pas en parfait état. Réparez ou remplacez toute pièce dès les premiers signes d'usure ou d'endommagement. À l'aide d'un linge humide, nettoyez la sueur de votre appareil et de la console après chaque utilisation.

Remarque : Évitez les accumulations d'humidité sur la console.

Chaque semaine : Vérifiez le bon fonctionnement des rouleaux. Essuyez l'appareil pour enlever la poussière ou la saleté. Nettoyez les rails et la surface des rouleaux à l'aide d'un linge humide.

Appliquez du lubrifiant siliconé et essuyez les rails pour éliminer le bruit de roulement.

 **Le lubrifiant siliconé n'est pas destiné à la consommation humaine. Tenez-le hors de portée des enfants. Rangez-le en lieu sûr.**

Remarque : N'utilisez pas de produits à base de pétrole.

Tous les mois ou au bout de 20 heures d'utilisation : Assurez-vous que toutes les vis et tous les boulons sont serrés. Resserrez-les au besoin.

AVIS : Le cas échéant, utilisez uniquement un savon à vaisselle doux avec un linge doux pour nettoyer la console. Ne nettoyez pas l'appareil avec un solvant à base de pétrole, un produit de nettoyage pour l'automobile ou un produit contenant de l'ammoniaque. Ne nettoyez pas la console lorsqu'elle est exposée à la lumière directe du soleil ou à des températures élevées. Évitez l'accumulation d'humidité sur la console.

Garantie de rachat (achat effectué aux É.-U./au Canada)

Nous tenons à ce que vous sachiez que votre appareil Bowflex^{MC} Max Trainer^{MC} est un produit de qualité supérieure. Votre satisfaction est garantie. Si, pour quelque raison que ce soit, vous n'êtes pas entièrement satisfait de votre appareil Bowflex^{MC} Max Trainer^{MC}, veuillez suivre les directives ci-dessous pour nous le retourner et recevoir le remboursement du prix d'achat moins les frais d'expédition et de manutention.

Cette garantie de rachat Bowflex^{MC} Max Trainer^{MC} ne s'applique qu'aux marchandises achetées par les consommateurs directement auprès de Nautilus, Inc., et ne s'applique pas aux ventes effectuées par des détaillants ou des distributeurs.

1. Appelez un représentant Bowflex^{MC} Max Trainer^{MC} au 1-800-605-3369 pour obtenir un numéro d'autorisation de retour (AR). Un numéro d'AR sera accordé si :
 - a. L'appareil d'exercice Bowflex^{MC} Max Trainer^{MC} a été acheté directement auprès de Nautilus, Inc.
 - b. La demande de retour du produit est présentée dans les 6 semaines suivant la date de livraison de la marchandise.
2. Si un numéro d'AR est octroyé, le fait de suivre les instructions suivantes permettra d'éviter des délais dans le traitement de votre remboursement.
 - a. La marchandise doit être retournée à l'adresse qui vous sera donnée lors de votre appel pour obtenir une demande d'autorisation de retour.
 - b. Toute marchandise retournée doit être en bonne condition et adéquatement emballée, de préférence dans les boîtes d'origine.
 - c. Les renseignements suivants doivent apparaître clairement sur l'extérieur des boîtes :
 - Numéro d'autorisation de retour
 - Votre nom
 - Votre adresse
 - Votre numéro de téléphone
 - d. De plus, une feuille sur laquelle vos nom, adresse et numéro de téléphone seront inscrits ou des copies de votre facture d'origine doivent être incluses dans chacune des boîtes.
 - e. Votre numéro d'AR est assujéti à un délai de livraison. Votre envoi doit porter le cachet de la poste dans les deux semaines à partir de la date qu'un représentant Bowflex^{MC} Max Trainer^{MC} a émis le numéro d'autorisation de retour.

Remarque : Vous êtes responsable de l'expédition de retour et de tous dommages ou sinistres survenant sur la marchandise pendant l'expédition de retour. Nautilus recommande que vous obteniez un numéro de suivi et que vous assuriez vos colis expédiés.

Retours non autorisés

Nautilus, Inc. définit un retour non autorisé comme étant toute marchandise retournée à nos installations sans numéro d'autorisation de retour de marchandise (ARM) émis par Nautilus. Nautilus, Inc. considérera le retour comme étant non autorisé si les colis ne sont pas désignés adéquatement par un numéro d'AR valide ou si le numéro d'AR a expiré. Aucun remboursement ni un crédit ne sera accordé pour toute marchandise retournée sans numéro d'AR, et Nautilus jettera le produit au rebut. Le client est responsable de tous les frais d'expédition et de manutention pour tout retour non autorisé.

Garantie (achat effectué aux É.-U./au Canada)

Couverture de la garantie

Cette garantie n'est valide que pour l'acheteur d'origine et elle n'est pas transférable ni applicable à d'autres personnes.

Couverture de la garantie

Nautilus, Inc. garantit que ce produit est exempt de défauts de matériau et de fabrication, pour autant qu'il soit utilisé de manière appropriée, dans des conditions normales et qu'il fasse l'objet de soins et d'un entretien tels que décrits dans le Manuel d'assemblage et le Guide du propriétaire. Cette garantie n'est applicable qu'aux appareils authentiques, d'origine et légitimement fabriqués par Nautilus, Inc., vendus par l'intermédiaire d'un agent autorisé et utilisés aux États-Unis ou au Canada.

Modalités

Les conditions de garantie pour les produits achetés aux États-Unis et au Canada sont décrites ci-dessous.

- Cadre 3 ans
- Pièces mécaniques 3 ans
- Électronique 1 an
- Main-d'œuvre 90 jours

(La main-d'œuvre ne comprend pas l'installation de pièces de rechange présentes dans l'assemblage initial du produit ni les services d'entretien préventif. Toutes les réparations couvertes selon les conditions concernant la main-d'œuvre dans la garantie doivent être préautorisées par Nautilus. Le client devra assumer les frais de déplacement minimaux.)

Pour les garanties et services de produits achetés hors des États-Unis et du Canada, veuillez contacter un distributeur de votre localité. Pour trouver un distributeur international dans votre localité, consultez : www.nautilusinternational.com

Soutien de la garantie Nautilus

Pendant la période de couverture de la garantie, Nautilus, Inc. s'engage à réparer tout appareil présentant un défaut de matériau ou de fabrication. Dans l'éventualité où la réparation serait impossible, Nautilus, Inc. pourra remplacer le produit. Dans ce cas, Nautilus pourrait à sa discrétion appliquer un crédit de remboursement limité pour un autre produit de la marque Nautilus, Inc. Le remboursement pourrait être proportionnel à la durée de possession. Nautilus, Inc. fournit des services de réparation dans les principales zones métropolitaines. Nautilus, Inc. se réserve le droit de facturer le client pour tout déplacement en dehors de ces zones. Nautilus Inc. n'est pas responsable des frais de main-d'œuvre ou d'entretien du distributeur au-delà de la ou des périodes de garantie des présentes dispositions. Nautilus, Inc. se réserve le droit de substituer du matériel, des pièces ou des produits de qualité égale ou supérieure si des matériaux ou produits identiques ne sont pas disponibles au moment d'une réparation en vertu de cette garantie. Le remplacement du produit dans le cadre des modalités de la garantie ne prolonge aucunement la période de garantie d'origine. Tout crédit de remboursement limité pourrait être proportionnel à la durée de possession. CE RECOURS EST LE SEUL RECOURS EXCLUSIF EN CAS DE RUPTURE DE LA GARANTIE.

Vos responsabilités

- Conserver une preuve d'achat appropriée et acceptable.
- Faire fonctionner, entretenir et inspecter le produit comme spécifié dans la Documentation du produit (guides d'assemblage, du propriétaire, etc.).
- Utiliser le produit uniquement selon l'usage auquel il est destiné.
- Informer Nautilus dans les 30 jours de tout problème concernant le produit.
- Installer les pièces de rechange selon les instructions de Nautilus.
- Suivre les procédures de diagnostic avec un représentant Nautilus, Inc. formé, à la demande.

Éléments non couverts

- Les dommages causés par une utilisation abusive, la manipulation ou la modification du produit, le non-respect des instructions d'assemblage et d'entretien, le non-respect des instructions ou des mises en garde détaillées dans la Documentation du produit (Guide d'assemblage, Guide du propriétaire, etc.), les dommages causés par l'entreposage impropre ou par l'effet des conditions environnementales comme l'humidité ou les intempéries, la mauvaise utilisation, la mauvaise manutention, les accidents, les désastres naturels ou les surtensions.
- Un appareil placé ou utilisé dans un contexte institutionnel ou commercial. Cela comprend les gymnases, les entreprises, les milieux de travail, les clubs, les centres de conditionnement physique et toute agence publique ou privée disposant d'un appareil à l'intention de ses membres, clients, employés ou affiliés.
- Les dommages causés par le non-respect de la limitation concernant le poids maximal de l'utilisateur tel qu'indiqué dans le guide du propriétaire et sur les étiquettes de mise en garde.
- Des dommages causés par l'usure et la détérioration normales.
- Cette garantie ne s'étend à aucun territoire ou pays situé hors des États-Unis et du Canada.

Procédure pour une réparation

Pour les produits achetés directement auprès de Nautilus, Inc., contactez le bureau Nautilus à l'adresse indiquée à la page Contacts du Guide du propriétaire. Vous devrez peut-être retourner le composant défectueux, à vos frais, à une adresse donnée pour sa réparation ou son inspection. La livraison de surface standard des pièces de rechange garanties sera payée par Nautilus, Inc. Pour les produits achetés auprès d'un détaillant, contactez ce dernier pour tout soutien de garantie.

Exclusions

Les garanties ci-dessus sont exclusivement et expressément émises par Nautilus, Inc. Elles annulent toute indication antérieure, contraire ou supplémentaire, qu'elle soit écrite ou orale. Aucun agent, représentant, distributeur, individu ou employé n'est autorisé à modifier cette garantie ni à en changer les obligations ou restrictions. Toutes les garanties implicites, y compris la GARANTIE DE QUALITÉ MARCHANDE et la garantie D'ADAPTATION DANS UN BUT DONNÉ, sont limitées à la durée de la garantie expresse applicable telle que décrite ci-dessus, la période la plus longue étant retenue. Certains états des États-Unis n'autorisant pas de limitations sur la durée de la garantie tacite, cette limitation pourrait ne pas s'appliquer dans votre cas.

Limitation des recours

SAUF DANS LES CAS CONTRAIRES STIPULÉS PAR LA LOI, LE RECOURS EXCLUSIF DE L'ACHETEUR EST LIMITÉ À LA RÉPARATION OU AU REMPLACEMENT DE TOUT COMPOSANT CONSIDÉRÉ PAR NAUTILUS, INC. COMME DÉFECTUEUX SELON LES MODALITÉS DU PRÉSENT CONTRAT. EN AUCUN CAS NAUTILUS, INC. NE SAURAIT ÊTRE TENU RESPONSABLE DE TOUT DOMMAGE SPÉCIAL, CONSÉCUTIF, ACCESSOIRE, INDIRECT OU ÉCONOMIQUE, INDÉPENDAMMENT DU PRINCIPE DE LA RESPONSABILITÉ (NOTAMMENT, MAIS NON EXCLUSIVEMENT, DE RESPONSABILITÉ EN RAPPORT AVEC LE PRODUIT, DE NÉGLIGENCE OU DE RESPONSABILITÉ DÉLICTUELLE), OU D'UNE QUELCONQUE PERTE DE REVENU, DE PROFIT, DE DONNÉES, DE CONFIDENTIALITÉ, OU POUR TOUT DOMMAGE-INTÉRÊT PUNITIF SURVENANT À CAUSE DE OU EN RAPPORT AVEC L'UTILISATION DE CET APPAREIL D'ENTRAÎNEMENT, MÊME SI NAUTILUS, INC. A ÉTÉ INFORMÉ DE LA POSSIBILITÉ DE TELS DOMMAGES. CETTE EXCLUSION ET LA LIMITATION SERONT APPLICABLES MÊME SI UN RECOURS QUELCONQUE EST DÉBOÛTÉ DE SON OBJET ESSENTIEL. CERTAINS ÉTATS NE PERMETTANT PAS L'EXCLUSION OU LA LIMITATION DES DOMMAGES CONSÉCUTIFS OU ACCESSOIRES, LA LIMITATION ÉNONCÉE PLUS HAUT POURRAIT NE PAS S'APPLIQUER À VOUS.

Lois applicables aux états/provinces

Cette garantie vous confère des droits particuliers reconnus par la loi. Vous pourriez également bénéficier d'autres droits en fonction de votre état/province.

Expirations

Dans le cas de l'expiration de la garantie, Nautilus, Inc. pourrait vous assister dans le remplacement ou la réparation des pièces et dans les services de main-d'œuvre, en contrepartie d'une facturation de ses services. Contactez un représentant Nautilus pour de plus amples informations sur les pièces et les services après expiration de la garantie. Nautilus ne garantit pas la disponibilité des pièces de rechange après l'expiration de la période de garantie.

Achats internationaux

Si vous avez acheté votre appareil hors des États-Unis, veuillez consulter un distributeur ou un revendeur de votre localité pour la couverture de la garantie.



BOWFLEX
MAX TRAINER™

Nautilus, Inc., 5415 Centerpoint Parkway, Groveport, OH 43125 É.-U., www.NautilusInc.com - service à la clientèle : Amérique du Nord (800) 605-3369, csnls@nautilus.com | Nautilus (Shanghai) Fitness Equipments Co, Ltd, pièces 1701 & 1702, 1018, chemin Changning, Changning District, Shanghai, Chine 200042, www.nautilus.cn – 86 21 6115 9668 | à l'extérieur des É.-U. www.nautilusinternational.com | Imprimé en Chine | © 2020 Nautilus, Inc. | Bowflex, Max Trainer, le logo B, et JRNY sont des marques de commerce appartenant à ou utilisées sous licence par Nautilus, Inc. qui sont déposées ou protégées par le common law aux É Android^{MC} et Google Play^{MC} sont des marques de commerce de leurs propriétaires respectifs. Apple et le logo Apple sont des marques de commerce d'Apple, Inc., déposées aux É.-U. et dans d'autres pays. App Store est une marque de service d'Apple, Inc. Le mot de la marque et les logos Bluetooth^{MD} sont des marques de commerce déposées appartenant à Bluetooth SIG, Inc., et toute utilisation de ces marques par Nautilus, Inc. s'effectue en vertu d'une licence. Les autres marques de commerce appartiennent à leurs titulaires respectifs.

